



Podręcznik do inwentaryzacji polskich cmentarzy i nagrobków poza granicami kraju

Anna Sylwia Czyż
Bartłomiej Gutowski

Podręcznik do inwentaryzacji
polskich cmentarzy i nagrobków
poza granicami kraju



Podręcznik do inwentaryzacji
polskich cmentarzy i nagrobków
poza granicami kraju

Anna Sylwia Czyż
Bartłomiej Gutowski

Spis treści

	Zachować pamięć – Dorota Janiszewska-Jakubiak	3
	Wstęp	9
część I	Opis oraz typologia pomników nagrobnych	15
	1. Ogólne zasady opisu	17
	2. Typy nagrobków, rodzaje ich zwieńczeń, cokół i podstawa, elementy dekoracyjne	23
	2.1. Krzyż	24
	2.2. Obelisk/piramida	30
	2.3. Kolumna	31
	2.4. Urna	31
	2.5. Figura	32
	2.6. Stela/głaz jako typ nagrobka	39
	2.7. Sarkofag/kamienna trumna	40
	2.8. Aedicula	40
	2.9. Cippus	41
	2.10. Kapliczka	41
	2.11. Eksedra	42
	2.12. Nagrobek ołtarzowy	43
	2.13. Płyta nagrobna	43
	2.14. Cokół, podstawa i opaska – samodzielny cokół jako typ nagrobka	44
	2.15. Płyciny i tablice	46
	2.16. Ogrodzenie	47
	3. Typy grobowców	50
	4. Kaplice grobowe i cmentarne, mauzolea, epitafia	53
	4.1. Epitafium	53
	5. Inne obiekty cmentarza	55
	6. Materiał	57
	6.1. Kamień naturalny	59
	6.1.1. Skały magmowe	59

6.1.2. Skąły osadowe	64
6.1.3. Skąły metamorficzne (przeobrażone)	65
6.2. Kamień sztuczny	69
6.3. Stopy metali	72
6.3.1. Źeliwo	72
6.3.2. Źelazo kute	74
6.3.3. Cyna i cynk	74
6.3.4. Stopy miedzi – mosiądz, spiż, brąz	75
6.3.5. Ołów	75

Tablice	76
---------	----

część 2	Dobre praktyki	121
1.	Co wolno, a czego nie wolno	123
2.	Zakres prac	127
3.	W jaki sposób odnajdujemy cmentarze?	130
4.	Prowadzenie prac	132
5.	Rodzaje kart ewidencyjnych i sposób ich wypełniania	136
5.1.	Karta ewidencyjna zabytku ruchomego	136
5.2.	Karta ewidencyjna zabytku nieruchomego	142
5.3.	Karta cmentarza	143
6.	Fotografia dokumentacyjna	146
7.	Plan cmentarza	155
8.	Plan i opis obiektów architektonicznych	174
9.	Co robić z wykonaną dokumentacją?	182
10.	Katalog poloników	183

Bibliografia	187
--------------	-----

Aneks	
Wolontariat i wzory ramowe dokumentów	193

Indeks	207
--------	-----

Dorota Janiszewska-Jakubiak

Zachować pamięć

Czym jest cmentarz? „Cmentarz [łac. coemeterium; gr. koimētérion – miejsce spoczynku]: obszar, zwykle ogrodzony, gdzie w grobach grzebie się zmarłych lub przechowuje prochy po ich kremacji” (Encyklopedia PWN) – autor tej krótkiej definicji nie wspomina o innej niż użytkowa roli cmentarzy. Zacytujmy lepiej Jacka Kolbuszewskiego, wybitnego polskiego filologa, folklorystę i badacza dziejów dawnych ziem wschodnich Rzeczypospolitej, który traktuje nekropolie jako: „bogaty w treści tekst kultury, pozwalający na lepsze zrozumienie zachodzących procesów cywilizacyjnych, nawarstwiania się epok i ich przeobrażeń w świadomości społecznej”.

Cmentarze odzwierciedlają relacje społeczne, obyczajowe i wyznaniowe panujące w danej wspólnocie. W sposób szczególny świadczą o tym pomniki nagrobne, a zwłaszcza umieszczone na nich epitafia i symbole. Przywołując słowa francuskiego historyka Philippe’a Ariès’a: „Cmentarz w swojej topografii jest odbiciem całego społeczeństwa, tak jak mapa odtwarza rzeźbę terenu albo krajobraz. A wreszcie cmentarz to muzeum sztuk pięknych”.

Od wczesnych wieków średnich grzebano w świątyniach: władców, członków ich rodzin, dostojników świeckich i duchownych, zamożnych i zasłużonych mieszczan, fundatorów i mecenasów; na dziedzińcach i wokół kościołów chowano pozostałych zmarłych. Cmentarzy przykościelnych często nie dawało się powiększyć, koniecznością stały się więc ekshumacje ludzkich szczątków. Kości składano w ossuariach, a w przypadku ich wypełnienia przenoszono do dołów grzebalnych.

Pod koniec XVIII w. pochówki w podziemiach kościołów i na przykościelnych cmentarzach poczęły budzić coraz większe wątpliwości, ale funkcjonujący przez stulecia zwyczaj grzebania zmarłych w świątyniach lub w ich pobliżu mocno zakorzenił się w świadomości społecznej. Nekropolie ściśle związane były z wyznawaną religią, a konsekrowany cmentarz stawał się miejscem świętym. Ludzie nie chcieli być grzebani na terenie, które nie jawił

im się jako poświęcony. Istotny też był fakt, że dawniej tylko niektórych mieszkańców grzebano poza obrębem miejscowości. Dotyczyło to np. innowierców czy lokowania cmentarzy żydowskich. Poza miastem chowano również osoby, które pozbawiono prawa do pogrzebu kościelnego, a także, z obawy przed roznoszeniem się zarazy, tworzono tam cmentarze epidemiczne. Grzebanie na cmentarzach pozamiejskich początkowo uważano więc za formę społecznej degradacji.

Powstawanie cmentarzy pozamiejskich zbiegło się w czasie z upadkiem Rzeczypospolitej. Pierwsze przepisy prawne dotyczące cmentarzy wydane były już w czasie zaborów – pruski dekret cesarza Fryderyka II z 1773 r., ukaz cara Aleksandra I z 13 marca 1817 r. oraz dekret nadworny cesarza Józefa II z 23 sierpnia 1784 r. Prawodawcy wymagali, aby zakładać nekropolie z dala od ludzkich osiedli, na terenach suchych, nienarażonych na powodzie. To, że cmentarze zaczęto tworzyć za miastami, wynikało nie tylko z aspektów higienicznych, ale także z chęci do upamiętnienia miejsc pochówku bliskich i pielęgnowania ich pamięci, co wobec braku miejsca na cmentarzach przykościelnych i w kryptach świątyń było coraz trudniejsze. W tym czasie wiele cmentarzy śródmiejskich zlikwidowano, a szczątki zmarłych przenoszono na teren nowych, pozamiejskich nekropolii do mogił zbiorowych lub indywidualnych – jeśli ktoś miał po temu środki.

Nowe nekropolie dawały możliwość symbolicznego spotkania żywych i umarłych, sprzyjały zadumie i prywatnej modlitwie, a przypadający z listopada Dzień Zaduszny – Święto Zmarłych, jak pisze wspomniany już Jacek Kolbuszewski, „obchodzono jako wielkie i narodowe święto rodzinne. Wystarczy wówczas znaleźć się na polskim cmentarzu, by pojąć, jak głęboki jest sens słów mówiących, że ojczyzna to ziemia i groby”.

W przestrzeni cmentarzy, zwłaszcza przeznaczonych dla mieszkańców większych miast, wyznaczano miejsca szczególnie prestiżowe: aleje zaśluzonych, kwatery dla duchownych, wojskowych, ofiar działań wojennych. Wydzielano specjalne pola przeznaczone np. dla dzieci lub ubogich mieszkańców. Nie bez znaczenia było rozplanowanie nowego cmentarza jako założenia parkowo-ogrodowego – usytuowanie świątyni, kaplicy pogrzebowej, kolumbarium, układ ścieżek, dobór zieleni o znaczeniu symbolicznym, wygląd dzwonnicy, ogrodzenia czy bramy, często opatrzonej stosowną inskrypcją lub nazwiskiem fundatora, będącej symbolicznym przejściem ze świata żywych do świata umarłych. Skala nekropolii i poziom artystyczny nagrobków może dziś wiele powiedzieć nie tylko o zasobności miejscowej społeczności, popularnych w danym czasie sposobach upamiętniania zmarłych czy lokalnych tradycjach, ale i o warsztatach kamieniarskich, stolarskich, odlewniczych, których wytwory stawiano na mogiłach. Wielki rozwój sztuki sepulkralnej w Europie przyniósł wiek XIX. Również kult poległych na polu chwały, będący swoistym wyrazem patriotyzmu, miał swoje odbicie w stawianiu pomników

i urządzaniu miejsc pochówku, które stały się trwałym świadectwem powstań narodowych i wojen. Upamiętniano zarówno znanych z nazwiska uczestników, jak i tych, którzy nierozpoznani spoczęli pod inskrypcjami: NN, Nieznany Żołnierz, Nieznany Obrońca. Cmentarze wojenne i cmentarzyska ofiar zbrodni ludobójstwa stały się przejmującym wspomnieniem hekatomby wielkich batalii toczonych w XX w. i działania zbrodniczych systemów totalitarnych.

Zmiany granic po II wojnie światowej, związane z nimi migracje ludności i przesiedlenia sprawiły, że wiele cmentarzy cywilnych i wojskowych pozbawionych zostało stałej opieki. Poza granicami Polski pozostały nekropolie na dawnych ziemiach wschodnich wielonarodowej i wielokulturowej Rzeczypospolitej. Polskie cmentarze i groby rozsiane są na wszystkich kontynentach, a ich historia wiąże się z czasami obydwu Wielkich Emigracji: dziewiętnastowiecznej i pojałtańskiej, migracjami Polaków w obrębie państw zaborczych, w latach obu wojen światowych, deportacjami polskich obywateli w głąb Związku Sowieckiego...

Czas pokazał, że nawet najpiękniejsze nekropolie położone na dawnych ziemiach wschodnich, wypełnione upamiętnieniami o wielkiej wartości historycznej i artystycznej, padały ofiarą bezdusznej polityki nowych władz. Relacje pomiędzy przeszłością a współczesnością ulegać zaczęły zatarciu. Brak opiekunów cmentarzy, którzy zginęli lub zostali wygnani, obojętna lub wroga postawa miejscowej ludności wobec świadectw obecności etnosu polskiego, spowodowały, że nekropolie stały się tym, co określa się jako „dziedzictwo niechciane”, „odrzucone” lub po prostu zapomniane. Słusznie zauważa Jacek Purchla, iż „osobną kategorią jest dziś – zwłaszcza w Europie Środkowej i Wschodniej, gdzie granice polityczne zmieniały się znacznie szybciej niż granice kulturowe – dziedzictwo wydziejczonych i dziedzictwo bez dziedziców, „produkt” tragedii XX wieku: Holocaustu i czystek etnicznych”, jako przykład podając bynajmniej nie ziemie wschodnie, ale poniemieckie dziedzictwo Wrocławia, w którym po wojnie nastąpiła całkowita wymiana ludności.

Przed rokiem 1989, który zapoczątkował proces zmian politycznych w Europie Środkowej i Wschodniej, możliwości prowadzenia badań nad dziedzictwem kulturowym I i II Rzeczypospolitej, które znalazło się za wschodnią granicą, były mocno ograniczone. Przed rozpadem Związku Sowieckiego dotarcie do położonych poza granicami współczesnej Polski miejsc, obiektów, bibliotek czy archiwów było trudne lub niemożliwe. Wraz z przemianami przyszedł czas na systematyczne prace badawcze związane z obszarem współczesnej Ukrainy, Litwy, Białorusi i Łotwy, podjęte w wielu ośrodkach naukowych w Polsce. W 1991 r. rozpoczęto badania, których wyniki nadal publikowane są w kolejnych tomach zawierających szczegółowe inwentaryzacje zabytków. Wydawane od 1993 r. tomy z serii *Materiały do Dziejów Sztuki Sakralnej na Ziemiach Wschodnich Dawnej Rzeczypospolitej* (red. Jan K. Ostrowski, wydawca: Międzynarodowe Centrum Kultury w Krakowie) zawierają prace

polskich naukowców oraz studentów instytutów historii sztuki przywracające pamięć o tysiącach zabytków, wiele spośród nich po raz pierwszy wprowadzając do obiegu naukowego. Sztuka sepulkralna była odnotowywana w *Materiałach...* w przypadku, gdy upamiętnienia znajdowały się wewnątrz świątyń lub na terenie przykościelnym.

Równoległe pojawiła się szansa na otoczenie szerszą opieką zabytków i pamiątek historycznych znajdujących się na terenie państw-sukcesorów I i II Rzeczypospolitej. Wkrótce, dzięki funduszom państwa polskiego oraz zaangażowaniu krajowych instytucji publicznych, organizacji pozarządowych i struktur kościelnych, rozpoczęto konserwację i restaurację wielu cennych zabytków, w tym także sepulkralnych. Jednym z największych projektów tego rodzaju jest systematycznie prowadzona od 2008 r. konserwacja nagrobków na cmentarzu Łyczakowskim we Lwowie, finansowana ze środków polskiego ministerstwa kultury, a od 2018 r. również Narodowego Instytutu Polskiego Dziedzictwa Kulturowego za Granicą POLONIKA. Instytut podjął się m.in. renowacji największych kaplic grobowych na tym cmentarzu, rozpoczynając prace od kaplicy Krzyżanowskich i mauzoleum Barczewskich.

Od początku lat 90. XX w. pracami inwentaryzacyjnymi objęto również cmentarze i groby polskie poza granicami kraju. Dużą w tym zasługą resortu kultury, który przeznaczał środki finansowe na inwentaryzację oraz konserwację cmentarzy i zabytków sepulkralnych. W pierwszej kolejności pracami objęto nekropolie na terenie dawnych ziem wschodnich Rzeczypospolitej. Działania te prowadzone były we współpracy z historykami i historykami sztuki, konserwatorami zabytków, uczelniami wyższymi i z udziałem organizacji pozarządowych.

Równoległe prowadzono projekty naukowo-badawcze, których efektem były publikacje, bazy danych i karty inwentaryzacyjne zawierające opisy, zdjęcia oraz informacje o stanie zachowania obiektów, a także inicjowano działania społeczne – zwłaszcza w środowiskach osób przesiedlonych po wojnie w granice współczesnej Polski. Pojawiły się liczne oddolne inicjatywy związane z zachowaniem pamięci o ludziach, których groby pozostały poza krajem, a z braku odpowiedniej opieki niszczały lub znikwały na zawsze. W ich efekcie organizacje pozarządowe i osoby prywatne zebrały wiele informacji o polskich grobach i cmentarzach, odszukano zapomniane miejsca pochówku i ślady po zdewastowanych i nierzadko zbezczeszczonych mogiłach, opracowano listy pochowanych, podjęto również prace porządkowe, inwentaryzacyjne i ratunkowe, niestety nie zawsze fachowo prowadzone.

Z największym rozmachem prowadzona jest od lat dolnośląska akcja „Mogiłę pradziada ocal od zapomnienia”, której uczestnikami są przede wszystkim młodzi wolontariusze – uczniowie i studenci. Działania te z roku na rok stają się coraz bardziej profesjonalne, ponieważ organizatorzy akcji przywiązują wagę do szkolenia wolontariuszy, którzy pod kierunkiem

ekspertów zdobywają informacje, jak właściwie postępować podczas prac porządkowych na starych cmentarzach tak, by nie naruszyć substancji zabytkowej, poszerzają swoją wiedzę na temat inwentaryzowania obiektów sepulkralnych, dowiadują się również, jakie prace z zakresu profilaktyki konserwatorskiej są możliwe do wykonania przez osoby, które nie są w tym obszarze specjalistami. Trzeba podkreślić, że wiele cmentarzy dzięki takim akcjom zyskało opiekunów, którzy systematycznie dbają o zachowanie ich w dobrym stanie. Takie działania coraz częściej powodują, że obojętni do tej pory mieszkańcy i władze samorządowe zaczynają angażować się w opiekę nad zapomnianymi nekropoliami, traktując je jako wspólne dziedzictwo kulturowe. Od 2019 r. pojawiła się dodatkowa możliwość wsparcia finansowego takich inicjatyw. Instytut POLONIKA uruchomił specjalny program dotacyjny „Wolontariat”, dzięki któremu możliwe jest pozyskanie funduszy na szkolenia i organizację wyjazdów wolontariuszy.

Nasza wiedza o stanie i liczbie nekropolii poza krajem oraz wartości artystycznej i historycznej nagrobków stale się powiększa. Należy jednak podkreślić, że na terenach dawnej Rzeczypospolitej cmentarze i groby pozbawione stałego zainteresowania nadal bezpowrotnie znikają. Powodem są ludzie i czynniki naturalne, a zwłaszcza upływający czas. Nekropolie niestety przyciągają przestępców, którzy okradają nagrobki z detali rzeźbiarskich i elementów metalowych, penetrują krypty w poszukiwaniu wartościowych znalezisk i bezczeszczą ludzkie szczątki. Z wielu cmentarzy przez lata ginęły co cenniejsze płyty i elementy kamienne wtórnie wykorzystywane np. przez miejscowych kamieniarzy. Przypadki niszczenia grobów to często efekt wrogości wobec dawnych mieszkańców, ale i rezultat wybryków chuligańskich. Kiedy przepada cmentarne ogrodzenie, a coraz bujniejsza zieleń zarasta dawne mogiły, granica między *sacrum* a *profanum* zaciera się. Widok opuszczonego cmentarza bywa bolesnym doświadczeniem.

Zresztą problem dewastacji, okradania i likwidowania zapomnianych nekropolii dotyczy również Polski. Przykładem jest los wielu opuszczonych cmentarzy żydowskich, niemieckich, łemkowskich, bojkowskich... Szczęśliwie coraz częściej znajduje zrozumienie idea ratowania pozostałości tych nekropolii. Zachowaniu starszych grobów, pozbawionych cech zabytkowych lub nieobjętych opieką państwa oraz służb konserwatorskich, nie sprzyja również prawo, pozwalające w większości krajów na likwidację pozbawionych opieki miejsc pochówku, za które nie wniesiono kolejnych opłat za użytkowanie.

Nie ochronimy przed zniszczeniem lub likwidacją wszystkich grobów i nekropolii poza krajem, ale poprzez dokumentację możemy ocalić pamięć o dawnych mieszkańcach ziem wschodnich, a także o Polakach, którzy zdecydowali się lub zmuszeni byli udać się na emigrację. Trzeba uświadomić sobie, jak ważne i pilne są systematyczne działania obejmujące badanie źródeł, prace inwentaryzacyjne, dokumentację fotograficzną oraz publikacje. Prace

terenowe są podstawą tych działań, a ich efekty mogą być punktem wyjścia dalszych dociekań. Warto, by naoczne badanie i opisywanie obiektów sepulkralnych było przeprowadzane w sposób ujednoczony, z wykorzystaniem wskazówek opracowanych przez specjalistów. Standaryzacja kart inwentaryzacyjnych ułatwi tworzenie baz danych, a w przyszłości repozytorium dokumentów przygotowanych do udostępniania.

Wykształceniu kompetencji merytorycznych osób, które, z racji zainteresowań badawczych lub po prostu z potrzeby serca czy chęci poznania historii przodków i dziejów Rzeczypospolitej, wspierają projekty i akcje mające na celu ochronę dawnych nekropolii, posłuży wydany przez Instytut POLONIKA *Podręcznik do inwentaryzacji polskich cmentarzy i nagrobków poza granicami kraju*. Jego autorami są prof. ucz. dr hab. Anna S. Czyż i dr Bartłomiej Gutowski z Uniwersytetu Kardynała Stefana Wyszyńskiego, historycy sztuki od lat zajmujący się dokumentacją cmentarzy na Wschodzie. Wspólnie prowadzili m.in. międzynarodowy grant badawczy „Cmentarz Na Rossie w Wilnie. Badania inwentaryzacyjne, historyczne i językoznawcze”, zakończony publikacjami oraz udostępnieniem *online* obszernego katalogu nagrobków i osób. Od wielu lat wraz ze studentami przemierzają też Ukrainę, dokumentując cmentarze i groby polskie na Podolu, a wynikiem badań są systematycznie wydawane i publikowane w sieci kolejne katalogi. Opracowany przez nich *Podręcznik*, który oddajemy do rąk Czytelników, zawiera bogaty materiał ilustracyjny. Bez wątpienia okaże się przydatny podczas prac inwentaryzacyjnych, służących ochronie i ratowaniu pamiątek przeszłości, jakimi są dawne cmentarze.

DOROTA JANISZEWSKA-JAKUBIAK
DYREKTOR INSTYTUTU POLONIKA

Wstęp

Historia opieki nad grobami polskimi rozszanymi po bez mała całym świecie i dokumentowania miejsc pochówków Polaków poza granicami kraju ma swój dziejnostawieczny rodowód¹. Jednak ze względu na sytuację polityczną i ograniczone możliwości finansowo-organizacyjne właściwe prace w tym zakresie zostały podjęte dopiero po 1989 r. w obliczu przemian politycznych w Europie Środkowo-Wschodniej². *Gros* działań wiąże się z inwentaryzacją i porządkowaniem cmentarzy na terenach wschodnich dawnej Rzeczypospolitej. Prowadzą je różnorodne instytucje naukowe, stowarzyszenia i fundacje, a także osoby prywatne. Od 1998 r. dokumentacja kultury polskiej poza granicami kraju jest przedmiotem zainteresowania pracowników naukowych, absolwentów i studentów Instytutu Historii Sztuki Uniwersytetu Kardynała Stefana Wyszyńskiego w Warszawie³. Obejmują one przede wszystkim prace inwentaryzacyjne na nekropoliach Podola i Tarnopolszczyzny (Ukraina) oraz na cmentarzu Na Rossie w Wilnie⁴. Pierwsze doświadczenia inwentaryzacyjne, brak podręczników do jej przeprowadzania na zabytkowych cmentarzach, a przede wszystkim potrzeba

- 1 Najwcześniejszą pracą związaną z dokumentacją cmentarzy poza krajem była publikacja Eustachego Marylskiego „Pomniki i mogiły Polaków na cmentarzach zagranicznych” (Warszawa 1860). Kolejna Anatona Gillera o grobach polskich w Irkucku ukazała się w 1864 r. W roku 1884 powołana została w Paryżu Komisja Grobów Polskich, w pierwszej kolejności kierująca swoją uwagę na opiekę nad grobami powstańców listopadowych. Zadanie to kontynuowane jest do dzisiaj przez Towarzystwo Opieki nad Polskimi Zabytkami i Grobami Historycznymi we Francji. Zob. Gutowski.
- 2 Betlej 2012.
- 3 Prace te prowadzone były początkowo w porozumieniu ze Stowarzyszeniem „Wspólnota Polska” i Ministerstwem Kultury i Dziedzictwa Narodowego, a obecnie także dzięki wsparciu Instytutu POLONIKA.
- 4 Czyż, Gutowski 2008b; Czyż, Gutowski 2009; Czyż, Gutowski 2013; Czyż, Gutowski 2019.

klarownej typologii oraz ujednoczenia opisów nagrobków i grobowców, przetożyły się na publikację w 2008 r. niewielkiej książki *Nekropolie kresowe. Skrypt dla inwentaryzatorów zabytkowych cmentarzy dawnych Kresów Wschodnich*⁵.

Doświadczenie, wzbogacone kolejnymi latami prac na cmentarzach, nie tylko zresztą Litwy i Ukrainy⁶, ale także nadal istniejąca konieczność ujednoczenia efektów działań podejmowanych przez różnorodne ośrodki zainspirowały nas do ponownego opracowania podręcznika dla inwentaryzatorów zabytkowych cmentarzy. Postawiliśmy sobie za cel jeszcze większą przejrzystość wyводу i lepszy dobór zdjęć oraz wzbogacenie typologii o nowe, wcześniej nieodnotowane formy nagrobkowe. Będzie to skrypt, który na bazie terminologii specyficznej dla sztuki sepulkralnej pokaże schematy przydatne do opisu nagrobków oraz grobowców zarówno o charakterze prowincjonalnym, jak i tych z większych ośrodków artystycznych, ze wskazaniem w miarę możliwości typowych lub nietypowych form przede wszystkim dla wschodnich regionów dawnej Rzeczypospolitej. Będzie on także pomocny podczas prac w innych częściach świata.

Stworzenie ujednoczonego schematu opisu sztuki cmentarnej jest nie lada wyzwaniem, ponieważ inwentaryzacja jest prowadzona przez różnorodne ośrodki badawcze czy osoby prywatne, które działają na własną rękę lub niekiedy w porozumieniu z odpowiednimi stowarzyszeniami bądź też fundacjami⁷. Różnice w opisach i w podejściu do inwentaryzacji wiążą się przede wszystkim z faktem, że nie zawsze jest ona podejmowana w sposób systemowy i nie zawsze zajmują się nią historycy sztuki. Stanęliśmy więc przed trudnym zadaniem stworzenia, na bazie istniejących już opracowań, spójnego z nimi systemu, pozwalającego na opisanie specyficznych form sztuki sepulkralnej.

5 Czyż, Gutowski 2008a.

6 Autorzy publikacji wraz z Katarzyną Chrudzińską-Uherą i Norbertem Piwowarczykiem wykonali pierwszy rekonesans na polskich cmentarzach m.in.: w Chicago, Detroit i Milwaukee. Materiały zostały zebrane w ramach projektu dokumentacji tzw. Polish Cathedrals prowadzonego pod kierunkiem prof. Jacka Gołębiowskiego z Katolickiego Uniwersytetu Lubelskiego Jana Pawła II.

7 M.in. Skowronek 1986; Inskrypcje grobów polskich w Paryżu 1986-1994; Śladecki 1993; Brykowski, Czerniawska, Jaroszewicz 1996; Hauser 1998; Rudkowski 1999; Marcisz, Rudka 1999; Biernat, Górzyński 1999; Bajsarowicz, Morawiecki 1999-2004; Lewkowska, Lewkowski, Walczak 2000; Roguski 2000; Grodziska 2001; Drelicharz 2004; Grodziska 2004; Hauser 2006; Grodziska 2007; Lewkowska, Lewkowski, Walczak 2007; Lewkowska, Lewkowski, Walczak 2008; Dacka-Górzyńska, Górzyński, Ugniewski 2008; Pałasz-Rutkowska 2010; Skrzypczak, Skrzypczak 2010; Dacka-Górzyńska, Górzyński 2012; Chytry 2013; Skłodowski 2013; ; Zaworonko-Olejniczak, Szkopek, 2016; Kukia 2015; Patlewicz, Tomczyk 2017; Chudzio, Solarz 2020; Biernat, Górzyński 2021. Wspomnieć można również o pracach prowadzonych przez poszczególne osoby m.in. Urszula Olbromska czy organizacje jak Fundacja Dziedzictwa Kulturowego, Armenian Fundation, Chrześcijańsko-Demokratyczny Związek Polaków w Winnicy i wiele innych.

Tradycje prac nad terminologią pozwalającą na precyzyjny opis zabytków sztuki nagrobnej sięgają na UKSW (wówczas ATK) roku 1989 i wydanego przez Zbigniewa Banię i Andrzeja K. Olszewskiego skryptu *Klasyfikacja i typologia nagrobków*⁸. Posługiwano się nim podczas inwentaryzowania warszawskich Powązek. Wytyczne przez tych badaczy ramy stały się podstawą naszych poszukiwań typologicznych i terminologicznych, przy czym ważne okazały się także artykuły Andrzeja Basisty, Andrzeja Nowakowskiego, Pawła Pencakowskiego, Jana Schuberta i Zdzisławy Tołłoczko *Analiza i systematyka architektury grobów cmentarnych*⁹ oraz *Architektura grobów cmentarza Rakowickiego w Krakowie*¹⁰. Korzystaliśmy również z drugiego wydania *Słownika terminologicznego sztuk pięknych*¹¹ oraz z instrukcji opracowania ewidencji zabytków ruchomych, architektury i cmentarzy dostępnych na stronie internetowej Narodowego Instytutu Dziedzictwa¹². Podobne opracowania odnośnie cmentarzy żydowskich zostały podjęte przez ośrodek lubelski.¹³ Natomiast Karolina Grodziska napisała w roku 2011 tekst dotyczący problematyki dokumentacji cmentarzy¹⁴. Wreszcie zagadnienia te podejmowane były w różnorodnych publikacjach zagranicznych.¹⁵

Wspomniane publikacje nie były oczywiście pierwszymi opracowaniami, w których starano się ująć specyficzną problematykę inwentaryzowania cmentarzy. Pionierskie w tym zakresie były działania podejmowane w latach 70. i 80. XX w. przez Ministerstwo Kultury i Sztuki, gdzie w ówczesnym Zarządzie Muzeów i Ochrony Zabytków starano się nadać ramy dla opieki nad nekropoliami, związane przede wszystkim z ewidencją, a więc ze stworzeniem karty cmentarza, ale też z określeniem wytycznych konserwatorskich i standardów administrowania. Pokłosiem tych działań była m.in. trzyczęściowa, trudno dziś dostępna publikacja pokonferencyjna wydana przez Ministerstwo Kultury i Sztuki, Stowarzyszenie PAX i Zjednoczone Zespoły Gospodarcze¹⁶. Warto podkreślić,

8 Bania, Olszewski 1989.

9 Basista, Nowakowski, Pencakowski, Schubert, Tołłoczko 1986.

10 Basista, Nowakowski, Pencakowski, Schubert, Tołłoczko 1987. Próbę typologii nagrobków grobowców i kaplic podjęli także: Dominikowski 2014, s. 87-94 i Wiraszka 2018.

11 Słownik 1997.

12 Maczubski 1989; https://www.nid.pl/pl/Dla_specjalistow/Badania_i_dokumentacja/zabytki-nieruchome/instrukcje-wytyczne-zalecenia.

13 Klimowicz, Sygowski, Tarajko, Trzciniński 2018.

14 Grodziska 2011.

15 Różnią się one charakterem nieco od niniejszej publikacji stanowią bowiem raczej próbę typologii obiektów i opisu ich symboliki np. Keister 2004 czy Sinder 2017 lub kwestii związanych z poszukiwaniem na cmentarzach informacji genealogicznych – DeBartolo Carmack 2002 czy związanych z niektórymi elementami dokumentacji - Guffnet 2013.

16 Sesje miały charakter zjazdów konserwatorskich. Organizowano je w Halinie w dniach: 15–17 IV 1980 r., 16–17 XI 1981 r., 7–9 IV 1983 r., 2–5 V 1984 r. i 16–19 V 1985 r. Materiały z nich były opracowane przez Elżbietę Baniukiewicz z Ministerstwa Kultury i Sztuki,

że w 1981 r. na II Zjeździe rozmawiano o potrzebie „najszybszego ujednoczenia słownictwa [...] ze szczególnym zwróceniem uwagi na jego precyzyjność i lapidarność”¹⁷. Takie też motto towarzyszyło naszym pracom.

Wymienione wyżej publikacje były dla nas ważne. Niemniej własne doświadczenie zdobyte podczas sporządzania kart ewidencyjnych cmentarzy i nagrobków z terenu dawnego województwa tarnopolskiego (częściowo wydane w formie katalogów¹⁸) oraz tworzona od 2013 r. internetowa baza danych dla zinventaryzowanych nekropolii były kluczowe¹⁹. Wiedza i doświadczenie uzyskane w czasie wieloletniego prowadzenia prac dokumentacyjnych zostały wzbogacone o wnioski wysnute na podstawie drukowanych katalogów cmentarzy poza granicami kraju opublikowanych przez innych autorów²⁰. Były one również konfrontowane ze studyjnymi wizytami na cmentarzach Europy i Ameryki Północnej.

Skrypt składa się z dwóch części. W pierwszej, teoretycznej, przedstawia się zasady opisu dzieła sztuki oraz typy nagrobków i grobowców, także w kontekście ich przemian stylistycznych i problemów z datowaniem, motywy dekoracyjne charakterystyczne dla sztuki sepulkralnej oraz materiały, z jakich wykonywano pomniki. Ponadto prezentuje się elementy zabytkowych cmentarzy, które powinny zostać uwzględnione podczas prac dokumentacyjnych. Druga część skryptu to dobre praktyki, a więc porady związane z przygotowaniem prac i zasady prowadzenia inwentaryzacji na cmentarzach. Są one odzwierciedleniem pewnego stanu idealnego, który oczywiście należy modyfikować w zależności od sytuacji, także m.in. finansowej. W tej części czytelnik znajdzie omówienie kart ewidencyjnych i sposobu ich wypełniania, pozna również karty przygotowane przez nas na potrzeby inwentaryzacji cmentarzy.

Te dwie części podręcznika uzupełniają fotografie przykładowych obiektów²¹, a także rysunki, których zadaniem jest wykreowanie obiektywnego wizerunku danego typu pomnika czy też motywu dekoracyjnego, wykonane przez Mateusza Gryźłę. Towarzyszą im modelowe opisy inwentaryzacyjne, uwzględniające różnorodne przypadki, gotowe do wykorzystania podczas

a później z Zarządu Ochrony i Konserwacji Zespołów Pałacowo-Ogrodowych, oraz Hannę Spychajową i Tadeusza Swata ze Stowarzyszenia PAX. Zob. także Śladecki 2000, s. 703–705, gdzie informacja o opracowaniu przez autora własnej metodologii prowadzenia inwentaryzacji. Niestety pozostaje ona poza obiegiem naukowym.

¹⁷ Zjazd I–III, s. 8 (II).

¹⁸ Czyż, Gutowski, Janowczyk 2004; Czyż, Gutowski, Skrodzka, Vyšata, Zdzieborska 2007; Czyż, Gutowski, 2009; Czyż, Gutowski 2016; Czyż, Gutowski 2017.

¹⁹ <http://cmentarznarossie.uksw.edu.pl>; <http://cmentarzetarnopolskie.uksw.edu.pl>.

²⁰ Do tej pory ukazało się kilkanaście tomów katalogów polskich nagrobków znajdujących się m.in. w takich krajach jak: Białoruś, Francja, Gruzja, Japonia, Litwa, Ukraina, Wielka Brytania.

²¹ O ile nie zaznaczono inaczej, fotografie pochodzą z archiwum Autorów, opartego na projektach realizowanych w Instytucie Historii Sztuki UKSW.

prac. Indeks pozwoli sprawnie poruszać się wśród typów i odmian nagrobków, których klasyfikacja została przeprowadzona w niniejszym skrypcie. Uwzględnia on także ornamentykę i przywoływane w tekście tematy ikonograficzne. Bibliografia zawiera spis artykułów i książek, które mogą być pomocne w pracach inwentaryzacyjnych.

* * *

Jak wspomnieliśmy wyżej, podręcznik ten jest znacznie poszerzoną i uzupełnioną wersją skryptu wydanego w 2008 r. Z roboczej wersji nowego opracowania korzystali studenci, którzy od lat wiernie towarzyszą nam w pracach podejmowanych na terenie Ukrainy i Litwy. Ich obecność i zaangażowanie są dla nas niezwykle ważne, bo też stanowią cenne uzupełnienie naukowych spotkań w murach Uniwersytetu. Obecne, drugie wydanie, zwiera korekty i uzupełnienia będące przede wszystkim efektem wyjazdów inwentaryzacyjnych w roku 2021, podczas których posługiwaliśmy się podręcznikiem.

Swoim doświadczeniem i znawstwem materiałów podzielił się z nami prof. Janusz Smaza z warszawskiej Akademii Sztuk Pięknych, któremu nie tylko za to, ale i za jego życzliwość należą się specjalne podziękowania. Część tę uzupełnił dr hab. Michał Wardzyński z Uniwersytetu Warszawskiego. Za pomoc dziękujemy również Andrzejowi Jagielskiemu z Muzeum Geologicznego (Państwowy Instytut Geologiczny). Problem inwentaryzacji szaty roślinnej na cmentarzach konsultowała, a częściowo też opracowała dr Anna Długozima ze Szkoły Głównej Gospodarstwa Wiejskiego. Dziękujemy również dr hab. Dorocie Zawieskiej i dr Alicji Sadowskiej z Wydziału Geodezji i Kartografii Politechniki Warszawskiej za cenne wskazówki do części poświęconej przygotowywaniu planów cmentarzy, a także prof. Dariuszowi Gotlibowi, za komentarz do uwag odnoszących się do różnic między planem a mapą. Norbert Piwowarczyk podzielił się z nami doświadczeniem w sporządzaniu fotografii dokumentacyjnej. Jego autorstwa są też fotografie instruktażowe (il. 36, 59, 70-75). Modelową fotografię dokumentacyjną prezentowaną w skrypcie wykonał zaś Piotr Jamski z Instytutu Sztuki PAN (il. 69, wraz z zespołem wykonał również kilka innych zamieszczonych fotografii), któremu dziękujemy za wieloletnią współpracę. Doktorowi Karolowi Guttmejerowi z Instytutu POLONIKA, który zechciał przeczytać całość skryptu, dzieląc się swoimi doświadczeniami inwentaryzatorskimi, jesteśmy wdzięczni za merytoryczne komentarze.

Przede wszystkim jednak za opiekę i wsparcie, jakiego udzielają naszym inwentaryzacyjnym poczynaniom, dziękujemy dyrektor Dorocie Janiszewskiej-Jakubiak i pracownikom Instytutu POLONIKA.

CZĘŚĆ 1 Opis oraz typologia
pomników nagrobnych

1. Ogólne zasady opisu

Podstawową regułą opisu dzieł sztuki, w tym zabytkowych nagrobków i grobowców, jest zasada „**od ogółu do szczegółu**”. Oznacza ona przechodzenie od informacji definiujących typologicznie dany obiekt do wiadomości odnoszących się do jego detalu. Druga zasada dotyczy dyscypliny opisu, który powinien być zwięzły. Opis nie może zawierać analizy nagrobka czy też grobowca ani ocen wartościujących (np. ładny/brzydki).

W przypadku nagrobków cmentarnych zakładamy, że oznaczają one miejsce złożenia zwłok w trumnie w jamie ziemnej/piwnicy grobowej (grób)¹. W pierwszym zdaniu opisu, zgodnie z zasadą „od ogółu do szczegółu”, oprócz zaznaczenia tego faktu konieczne jest także przeprowadzenie klasyfikacji nagrobka (zob. część 1.2). W zależności od typu pomnika może ono brzmieć:

„**Miejsce pochówku oznaczone krzyżem na** (liczba stopni, o ile jest większa niż 1) **cokole i (jw.) podstawie.**” (il. 1)

„**Miejsce pochówku oznaczone obeliskiem na** (liczba stopni, o ile jest większa niż 1) **cokole i (jw.) podstawie.**”

„**Miejsce pochówku oznaczone krzyżem stylizowanym na pień drzewa na cokole w formie skałek i podstawie.**”

„**Miejsce pochówku oznaczone figurą Chrystusa Zmartwychwstałego na (jw.) cokole i (jw.) podstawie**”.

W drugiej kolejności należy zająć się szczegółowym opisem zwieńczenia, które jest najważniejszym elementem, bo wyznacza typ nagrobka (w naszych przykładach będą to: krzyż, obelisk lub figura) i stanowiący zazwyczaj



IL. 1
Krzyż na dwustopniowym
cokole i podstawie

¹ W pojedynczych, rzadkich przypadkach, spotkać można cenotafy, czyli groby, w których nikt nie został pochowany. Wówczas opis zaczynamy: „Pomnik w formie krzyża na cokole i podstawie”.

element dominujący, a następnie formą cokołu² i podstawy, o ile występują. Kluczową rolę odgrywa w nagrobkach **inskrypcja**, która najczęściej była umieszczona na ścianie frontowej cokołu. Najlepiej jest, dla czytelności opisu, **podać informację o niej na końcu**. Jeśli inskrypcji jest więcej, należy je ponumerować oraz zaznaczyć, gdzie występują.

Na cmentarzach niejednokrotnie będziemy spotykać się z sytuacją, gdy jakaś część pomnika została zniszczona lub jest utracona i leży obok. **Jeśli np. nie zachował się krzyż**, ale został sam cokół, wówczas opis rozpoczyna się od stwierdzenia:

„Miejsce pochówku oznaczone **pierwotnie** krzyżem na cokole i podstawie. Krzyż niezachowany.”

Jeżeli nie mamy pewności, jak wyglądał element wieńczący, stosujemy zapis:

„Miejsce pochówku oznaczone **niezachowanym zwieńczeniem** na cokole i podstawie”.

Ewentualnie, jeśli wymaga tego sytuacja, piszemy:

„Nagrobek przewrócony” i – opcjonalnie – „każda z jego części leży oddzielnie”. Może zdarzyć się i taka sytuacja: „Miejsce pochówku oznaczone **krzyżem rekonstruowanym** na cokole i podstawie” (il. 8) albo „**Destrukt** nagrobka, po którym pozostały fragmenty krzyża”.

Schemat opisu po zdaniu pierwszym, wprowadzającym, wygląda zatem następująco: zaczynamy od **zwieńczenia**, przechodząc później do **cokołu** i podając informację, gdzie znajduje się **napis**. Usytuowanie inskrypcji, jak również dekoracji cokołu/podstawy określa się, wskazując, stronę prawą, lewą czy tył³, orientując front pomnika względem patrzącego. Zawsze należy podać technikę wykonania napisu. W nagrobkach kamiennych będą one: ryte (il. 2) lub kute, w drewnianych: cięte, ryte, rzeźbione, intarsjowane (kształty liter wypełnione innym drewnem), na podłożu metalowym (tablice/tabliczki): grawerowane, ale też odlane (il. 3), namalowane (il. 4, podobnie jak na tablicy z tworzywa sztucznego, gdzie mogą być też nadrukowane, il. 5), puncowane (wybite, il. 6). Mogą być więc albo wklęsło-, albo wypuktorzeźbione, na polu niekiedy



IL. 2
Inskrypcja ryta na granitowym pomniku (nierregularna stela)

- 2 Co prawda zaleca się opisywanie jako pierwszych elementów spełniających rolę konstrukcyjno-statyczną (Bania, Olszewski 1989, s. 1), czyli np. cokołu, jednak w przypadku nagrobków cmentarnych najważniejszą funkcję symboliczną nadawano zwieńczeniom. Poza tym rodzaj zwieńczenia stanowi zazwyczaj podstawę do klasyfikacji typu nagrobka, stąd opis należy zacząć właśnie od niego.
- 3 Stosowany niekiedy opis według kierunków świata zwiększa prawdopodobieństwo pomyłek i jest całkowicie nieczytelny dla osób korzystających z kart inwentaryzacyjnych i katalogów nagrobków.



IL. 3
Tablica cynowa ujęta ramą z motywem zgeometryzowanej plecionki na narożach, z napisem odlanym, wypukłym



IL. 4
Napis namalowany na tablicy w formie tarczy herbowej



IL. 5
Napis laserowy na aluminiowej tabliczce



IL. 6
Inskrypcja puncowana na cynowej blaszce

Il. 7
Inskrypcja aplikowana



7a
litery wykonane z ołowiu

7b
litery wykonane z mosiądzu



polerowanym. Zdarzają się także litery aplikowane (il. 7 a-b), wykonane najczęściej z ołowiu lub mosiądzu⁴. Kształty liter mogły być pomalowane, ale też wypełnione np. smołą. Jeśli jest to wtórne, należy fakt ten odnotować w stanie zachowania.

Inskrypcje zapisuje się zgodnie z zasadami określonymi w serii *Corpus inscriptionum Poloniae*⁵, które zostały zmodyfikowane do potrzeb epigrafiki XIX i XX w. w wydawnictwie *Cmentarz Powązkowski w Warszawie* oraz *Cmentarz polski w Żytomierzu*⁶. Nie poprawiamy błędów ortograficznych i gramatycznych, z wyjątkiem pisowni rozdzielnej lub łącznej. Nie określamy typu pisma. Jego charakter oddajemy w transkrypcji, a więc w zależności od zapisu stosujemy minuskułę i majuskułę. Zaznaczamy jedynie, jeżeli tekst ma formę pisma ręcznego albo napis ujęty jest kursywą lub kapitułą. Brak jednej lub więcej liter oznaczamy systemem kropek w nawiasie kwadratowym [...] – brak jednej litery oznaczamy [,], brak dwóch liter [...], a trzech i więcej [...], również jeżeli tworzą jeden lub więcej wyrazów w wersie. Jeśli brakuje jednego wersu, zaznaczamy to poprzez [-], od dwóch niezachowanych wersów wstawiamy [=]. Rekonstrukcję brakującej litery zaznaczamy przez nawiasy kwadratowe, np. Rom[u]ald. Jeśli nie jesteśmy pewni naszej rekonstrukcji, zaznaczamy ten fakt następująco: [K?]awiński. Nie rozwijamy skrótów. Zmianę wiersza oznacza ukośnik prawy (/) oddzielony spacjami, a na końcu inskrypcji stawiamy dwa ukośniki oraz kropkę (//.).

4 Na marginesie zauważmy istnienie na niektórych nagrobkach napisów o charakterze historycznej pamiątki. Są to czasami inicjały, daty lub też inne informacje odnoszące się najczęściej do czasów wojen. Obecność wykonanych w rycie napisów (najczęściej niestarannych, w pośpiechu) należy odnotować w karcie zabytku i je sfotografować.

5 Corpus 1975, s. 34–35.

6 Biernatowie 1980, s. 29–33; Rudkowski 1999, s. 31.

Inskrypcje w innych językach niż polski powinny zostać przywołane według oryginalnego zapisu. Niemiej w opracowaniu, np. przy nazwiskach zapisanych cyrylicą, powinno się zastosować transliterację (w odróżnieniu od transkrypcji transliteracja nie odtwarza brzmienia wyrazu, ale jest „przełożeniem” zapisu według ściśle określonych reguł).

**TABELA TRANSLITERACJI DLA CYRYLICY
NA PODSTAWIE NORMY PN-ISO 9: 2000 7**

а А	а А	б Б	б Б	в В	в В	г Г	г Г
д Д	д Д	ђ Ђ	ђ Ђ	ѓ Ѓ	ѓ Ѓ	е Е	е Е
ё Ё	ё Ё	є Є	є Є	ж Ж	ж Ж	з З	з З
ѕ S	ѕ S	и И	и И	і І	і І	ї Ї	ї Ї
ј Ј	ј Ј	й Й	й Й	к К	к К	л Л	л Л
љ Љ	љ Љ	м М	м М	н Н	н Н	њ Њ	њ Њ
о О	о О	п П	п П	р Р	р Р	с С	с С
т Т	т Т	ћ Ћ	ћ Ћ	ќ Ќ	ќ Ќ	у У	у У
џ Џ	џ Џ	ф Ф	ф Ф	х Х	х Х	ц Ц	ц Ц
ч Ч	ч Ч	џ Џ	џ Џ	ш Ш	ш Ш	щ Щ	щ Щ
ѡ Ѣ	ѡ Ѣ	ы Ы	ы Ы	ь Ь	ь Ь	э Э	э Э
ю Ю	ю Ю	я Я	я Я			è È	è È

W przypadku odnalezienia **sygnatury artysty** należy podać ją dokładnie w takim samym zapisie jak na nagrobku, z zaznaczeniem techniki wykonania analogicznie do inskrypcji nagrobnej⁸. Jeśli jest to monogram wiązany lub znak geometryczny, należy go dokładnie odwzorować. Sygnatura musi zostać oddzielnie sfotografowana.

Kiedy na nagrobku występuje **herb** (il. 66), wystarczy podać jego nazwę. W sytuacji, gdy niemożliwa jest identyfikacja lub swym kształtem odbiega on od form publikowanych w herbarzach, należy opisać go zgodnie z zasadami przyjętymi w heraldyce, opierając się na publikacjach np. Juliusza Ostrowskiego, Stanisława Chrząńskiego i Ottona Titana von Hefnera⁹. Pomocne mogą

7 Tabele transliteracji dla innych alfabetów można znaleźć na stronie: <https://centrum.nukat.edu.pl/pl/warsztat/transliteracja>.

8 Z doświadczenia wynika, że najczęściej będzie ryta lub kuta, bowiem spotyka się ją głównie na kamiennych pomnikach.

9 Chrząński 1909; Hefner 1863; Ostrowski 1897.

być oczywiście także inne wydawnictwa, szczególnie Tadeusza Gajla *Herby szlacheckie Rzeczypospolitej Obojga Narodów*¹⁰.

Podobna uwaga winna być poświęcona orderom. Z ważniejszych polskich przedstawiano: Order Orła Białego, Order św. Stanisława, *Virtuti Militari*, ale pojawia się też habsburski Order Krzyża Gwiazdowego¹¹.

Rzadko można spotkać na pomnikach zachowane **fotografie**. Były one wykonywane zwykle na porcelanie i zazwyczaj mają kształt owalny (il. 33, tabl. XXII.VI), rzadziej czworoboczny. Zaleca się opisanie wyglądu i stroju osoby przedstawionej na fotografii. Zarówno herbom, jak i fotografiom konieczne trzeba wykonać dodatkowe zdjęcia i zamieścić je w dokumentacji danego nagrobka. Zdarza się, że zamiast fotografii w dość głębokiej płycinie, niekiedy zastąpionej szkiełkiem, znajduje się „**święty obrazek**”, który także należy uwzględnić w opisie.

Rzeźbiarska dekoracja pomnika ma najczęściej charakter reliefu, zwykle płaskiego (płaskorzeźba, il. 27, tabl. XXII.I) lub wypukłego (wypuktorzeźba, il. 28a, tabl. XXII.II). Na nagrobku mogły się też znaleźć elementy metalowe o funkcji albo dekoracyjnej i symbolicznej, np. figurka Ukrzyżowanego Chrystusa, albo funkcjonalnej, np. świecznik, hak do zawieszania wieńców¹². Elementy te należy również uwzględnić w opisie. Na końcu podaje się informacje o ogrodzeniu, o ile występuje.

¹⁰ Biernatowie 1980, s. 33–36; Boniecki 1899–1913, Gajl 2003; Niesiecki 1839–1842, Żychliński 1879–1908.

¹¹ Pomocne mogą być takie książki, jak: Sejda 1932; Stela.

¹² Rzadko, ale zdarzają się sytuacje, kiedy napis na współczesnej, plastikowej tablicy wykonuje się, używając naklejek. Wówczas należy stwierdzić: „Napis naklejany”.

2. Typy nagrobków, rodzaje ich zwieńczeń, cokół i podstawa, elementy dekoracyjne

Nagrobek jest to trwała struktura upamiętnienia miejsca pochówku zrealizowana w formie architektoniczno-plastycznej. Zasadniczo można wyróżnić nagrobki: wolnostojące (il. 8), przyścienne (występują na tle muru) oraz płyty nagrobne (il. 27). Innym rodzajem oznaczenia grobu jest mogiła, czyli pryzma ziemi. U jej wierzchołka zawsze stawiano element pionowy – najczęściej drewniany, betonowy lub metalowy krzyż. Na cmentarzach najczęściej będziemy spotykać pomniki, których typ określamy na podstawie zwieńczenia czy też formy architektonicznej:

- » Krzyż (il. 8)
- » Obelisk (il. 14)
- » Kolumna (il. 15)
- » Urna (il. 16)
- » Figura (il. 17)
- » Stela (il. 18)
- » Sarkofag (il. 20)/Kamienna trumna
- » Aedicula (il. 21)
- » Cippus (il. 22)
- » Kapliczka (il. 23–24)
- » Płyta nagrobna (il. 27).

Formy te pojawiają się w przeróżnych wariantach z wymiennie traktowanymi elementami. Oddzielna sytuacja to taka, kiedy grób oznaczony jest samym cokółem w formie głazu (il. 19) lub prostopadłościanu (tabl. XVII.I-XVII.III). Powyższy katalog nie ma charakteru zamkniętego. Wielość form sprawia, że pojawiać się będą nagrobki wykraczające poza przyjęty schemat.



IL. 8
Krzyż (częściowo rekonstruowany)
na cokole

2.1. Krzyż

Najpopularniejszym elementem struktury nagrobka jest krzyż – znak wiary w zmartwychwstanie w dzień Sądu Ostatecznego. Na nagrobkach z napisami w języku polskim najczęściej pojawiają się krzyże proste – **łacińskie** (il. 8), rzadziej **greckie** (tabl. I.I). W Ukrainie spotkać można pozbawione dekoracji krzyże przypominające **kawalerskie** (*croix pattée*), najczęściej o prostych zakończeniach ramion (tabl. I.II). Na cmentarzach powstawały one od końca XVIII w. po połowę XIX w. Niemniej należy zauważyć, że pierwsze są znacznie starsze i sięgają kultury kozackiej. Pojawiają się również krzyże **o dwóch** (karawaka, krzyż św. Benedykta¹, tabl. I.III) lub **trzech poprzecznych ramionach** (tabl. I.IV), a także **krzyże prawosławne** (tabl. I.V).

Krzyż z ramionami zakończonymi trójlistnie

Popularnym typem zwieńczenia nagrobka na terenie Europy Wschodniej jest krzyż z ramionami zakończonymi trójlistnie (il. 9). Stawiany był nie tylko na grobach greckokatolickich, ale także na rzymskokatolickich. Forma ta nastrocza nieco problemów. W wielu przypadkach z powodu bardzo dużego jej przestylizowania trudno mówić o trójlistnym wykroju. Wówczas zaokrąglone ramiona trzeba określać jako ujęte symetrycznymi półwałkami (tabl. IV.IV). Jeśli motyw trójlistnia jest jeszcze widoczny, ale w znaczny sposób przekształcony, można użyć stwierdzenia: „stylizowany” (tabl. IV.III).

W przypadku krzyży trójlistnych może dodatkowo wystąpić rozszerzające się ku dołowi dolne ramie, które ujmuje półwałki, a także wydobycie lica i ujęcie żłobkiem (il. 9, tabl. IV.I). Na przecięciu ramion często pojawia się wtedy relief z postacią ukrzyżowanego Chrystusa, a nad Nim tytuł (tabliczka zwykle w formie chorągiewki, z wypisaną, zgodnie z biblijnym przekazem, w trzech językach na polecenie Piłata winą Zbawiciela) lub rzadziej winne grona (symbol eucharystyczny i pasyjny). Poniżej umieszczano niekiedy wyobrażenie czaszki z pieszczelami – echo grobu Adama lokalizowanego na Gólgocie². W ozdobniejszych krzyżach ramiona mogą być dodatkowo zaakcentowane najczęściej uproszczonymi rozetami.

Zdarza się, że na przecięciu ramion pojawia się relief z Matką Boską. Jest to nie tylko wyraz maryjnej pobożności, ale także wskazanie na udział Maryi



IL. 9
Krzyż z ramionami zakończonymi stylizowanym trójlistniem ze schematyczną rozetą, na cokole

- 1 Krzyż w typie patriarchalnego. Jego kształt odwołuje się do jerozolimskiego relikwiarza drzewa Krzyża Świętego z IV w., który przechowywany jest od XIII w. w Santa Cruz de Caravaca w Hiszpanii. Wierzono, że moc relikwii z Santa Cruz de Caravaca ocaliła uczestników soboru trydenckiego przed zarazą w roku 1547. Karawaka bywa nazywana krzyżem morowym. Kopec 2000.
- 2 Kobielus 2000, s. 93–98, 101–102, 108–114.

w zbawieniu i cierpieniu Chrystusa (*compassio i corredemptio*). Bogurodzica w takich przypadkach jest także patronką dobrej śmierci i *Porta Coeli* – bramą nieba³.

Najstarsze krzyże trójlistne odnalezione na cmentarzach Podola i Tarnopolszczyzny pochodzą z końca XVIII w. Wyraźna jest ich ewolucja formalna. Na przełomie XVIII i XIX w. były one wykonywane ze słabo obrobionego kamienia, najczęściej granitu. Półwałki ujmujące ich dolne ramię częściej są usytuowane niesymetrycznie. Cokoły, na których są posadowione, mają nieregularny kształt, zwykle wieloboczny. Krzyże powstałe przed ok. 1850 r. są zdecydowanie większe i masywniejsze od tych z 2. połowy XIX w. Po ok. 1850 r. widać wyraźne zmniejszenie skali przy jednoczesnym przestylizowaniu, zwłaszcza motywu trójliścia, sprowadzanego niekiedy do formy półwałków. Nagrobki z trójlistnymi krzyżami powstałe w XX w. odznaczają się większą starannością wykonania oraz postępującym uproszczeniem.

Krzyż na pionowej płycie

Większość krzyży sytuowana jest na cokole, wyróżnić można jednak specyficzną odmianę, jaką jest krzyż na pionowej płycie (il. 10). Oba elementy są wówczas wykonane najczęściej z miejscowego piaskowca, z jednego bloku o głębokości ok. 5–10 cm. Zwykle krzyże mają ramiona zakończone trójlistnie i przechodzą profilowaniem lub uskokowo w pionową płytę (tabl. V.I–V.II). Nagrobki tego typu pozbawione są z reguły dekoracji. Umieszczano na nich jedynie monogram IHS (Iesus Homino Salvator – Jezus Zbawiciel Człowieka), chrystogram XP (Chi Rho – pierwsze litery greckiego imienia Chrystusa „ΧΡΙΣΤΟΣ”), litery Α i Ω (pierwsza i ostatnia litera greckiego alfabetu) oznaczające wszechmoc Boga⁴ (tabl. XXIII.XII) lub wyryty mniejszy krzyż. Zdarza się też monogram imienia Maryi (tabl. XXIII.XIV). Inskrypcję ryto bezpośrednio na całej powierzchni krzyża i pionowej płycie. Nagrobki te były dość popularne w XIX w. szczególnie w ośrodkach prowincjonalnych.

Krzyż stylizowany na pień drzewa, na cokole w formie skałek (stosu kamieni, belek ułożonych naprzemiennie, imitującym skałki)

Od 2. połowy XIX w. stosunkowo często występowały krzyże imitujące drzewo, umieszczane na cokole w formie **skałek** (il. 11, tabl. VI.I–VI.II) bądź **belek drewna ułożonych naprzemiennie**. Skałki przemieniły się z czasem (pocz. XX w.)



IL. 10
Krzyż przechodzący uskokowo
w pionową płytę



IL. 11
Krzyż stylizowany na pień drzewa,
na cokole w formie skałek
na podstawie

3 Białostocki 1982, s. 166–167.

4 Ich symbolika odwołuje się do wersów Apokalipsy, w których Bóg jest przedstawiony jako ten, który nie tylko jest Stwórcą, ale i dopełnieniem dziejów wszechświata. Litery Α i Ω w kontekście głębokich treści teologicznych pojawiły się w sztuce chrześcijańskiej w IV w. Chętnie stosuje się je do dziś. Cynka, Kłoniecki 1989, szp. 1–2.



Il. 12
Ścięty pień drzewa
na cokole

w prosty cokół jedynie z zarysowanymi pęknięciami, a stos belek ułożonych naprzemiennie – w cokół z graficznie zaznaczonymi motywami mającymi imitować drewno. Jednocześnie z ostatniej ćwierci XIX w. pochodzą przykłady cokołów w formie skałek z imitacją nacieków jaskiniowych. Realizacje takie, znane m.in. z wileńskiej Rossy, są monumentalne i niezwykle naturalistyczne. W 1. ćwierci XX w. zdarzają się także cokoły w formie **usypanego stosu kamieni**.

W tego typu nagrobkach tablica inskrypcyjna zwykle przyjmuje kształt rozwiniętego zwoju (tabl. XIX.XI), ewentualnie tarczy herbowej (tabl. XIX.X), może być też ukośnie umieszczona lub występować w formie otwartej księgi. Zdarza się, że towarzyszy jej wykonana w reliefie kotwica, kwiaty czy udrapowana tkanina. Bywa, że tablicę inskrypcyjną w formie zwoju trzyma płasko-rzeźbiony anioł albo płaczka. Krzyż zwykle jest zdobiony analogicznie opracowanymi liśćmi dębu lub bluszczu, winnymi gronami, czy też kwiatami lilii wyrażającymi wiarę w zwycięstwo życia nad śmiercią i uczestnictwo w wiecznej uczcie sprawowanej w niebie. Przez jego ramiona może być przewieszony żałobny kir lub wieniec. Pomnikowi może przy tym towarzyszyć figura płaczki, anioła albo dziecka (jeśli nagrobek upamiętnia zmarłego w dzieciństwie).

Zachowały się także nagrobki, w których zarówno krzyż, jak i cokół naśladują naturalne drzewo ze ściętymi konarami (tabl. VI.III). W tego typu pomniku mamy do czynienia z integralnością obu elementów. Inskrypcję umieszcza się wówczas od frontu, na okrągłym polu jednego ze ściętych konarów. Ewentualnie może to być tablica w kształcie tarczy herbowej. Odmianą omawianego nagrobka jest cokół w formie skałek (lub inny, np. prostopadłościenny), dźwigający ścięte drzewo pełniące funkcję zwieńczenia (tabl. VI.IV). Zdarza się, że oba elementy są ze sobą ściśle połączone, naśladując naturalne drzewo wyrastające z ziemi, z wyraźnie zaznaczonymi korzeniami. Może pojawiać się również wersja, w której imitowane jest złamanie pnia drzewa. Takie nagrobki były częstsze ok. 1900 r. i są szczególnie charakterystyczne m.in. dla terenu Litwy i północnej Białorusi (il. 12, 43). W tym też czasie wykorzystywano cokół w formie skałek (rzadziej: belek ułożonych naprzemiennie) pod figury.

Geneza krzyża przedstawianego jako pień drzewa nie ma jednoznacznego charakteru. Z jednej strony należy szukać jej w średniowiecznych wyobrażeniach określanych jako *crux florida* (krzyż kwitnący) albo *arbor crucis* (drzewo krzyża). Tak przedstawiany krzyż był rozumiany jako drzewo życia⁵. Ważny był także zwyczaj, który w wielu regionach Europy przetrwał do dziś – ozdabiania na Wielkanoc krzyży w świątyniach i na rozstajach dróg kwiatami. Z drugiej strony motyw pnia drzewa bez żadnych roślinnych ozdób, za to z wyraźnie ściętymi gałęziami, może wiązać się z wyobrażeniami drzew genealogicznych. Symbol śmierci o biblijnej genezie jest natomiast czytelny w przypadku zwieńczenia w formie ściętego drzewa.

⁵ Kobieliński 2000, s. 78–80.

Opracowanie i dekoracja ramion krzyża

Ramiona krzyża są niekiedy **fazowane** (gdy krawędzie nie są ścięte na całej długości, tabl. II.XI), mogą mieć **ścięte krawędzie**. Nie zawsze mają też przekrój czworoboku, mogą występować **w przekroju ośmiobocznym** (tabl. II.IX–II.X). Istnieją też różnorodne **zakończenia ramion**, np. trójlistne (tabl. IV.I–IV.IV), romboidalne (tabl. II.II), koliste, o wykroju łuku kotarowego (tabl. II.I), odcinkowego (tabl. II.IV).

Mogą być one dekorowane **nasadkami z guzami** (tabl. II.VII), czy też obwiedzione żłobkiem, a ich dolne ramię mogą ujmować **półwałki** (il. 9). Te ostatnie elementy są szczególnie częste w krzyżach z trójlistnie zakończonymi ramionami, co opisano wyżej. Zdarzają się także nacięcia w formie ząbków. Lico krzyża, przede wszystkim od 4. ćwierci XIX w. i w XX w., może być wydobyte przez powtórzenie jego kształtu. Od ok. 1900 r. bywa **groszkowane** (tabl. II.XII) lub nacinane w jodełkę.

Przez ramiona krzyża przewieszano dekorację w formie wypuktorzeźbionego **wieńca kwiatowego/liściastego** lub **wstęgi** (forma typowa przede wszystkim dla XIX w., il. 11), czy też żałobnego kiru. Na przecięciu ramion krzyża często pojawia się **postać Chrystusa**. Jeżeli figura związana jest z tłem i wykonana w tym samym materiale co krzyż, należy określić **rodzaj reliefu** (wypukły, płaski, wklęsły, tabl. XXII.I–XXII.III). Niekiedy na kamiennym krzyżu mocowano **metalowe wyobrażenie Chrystusa**. Wówczas określamy je jako figurę, zaznaczając rodzaj materiału, z którego ją wykonano (np. żeliwo, cynk). Zbawiciela często ujmowano **glorią**, umieszczano nad Nim **titulus**. Może być tam także wryty **napis IHS**, zazwyczaj ujęty wieńcem. Bywa, że napis jest rozciągnięty na całą długość poprzecznego ramienia. Niekiedy monogram ryto cyrylicą: **ИХЦІ**⁶. Poniżej postaci Chrystusa może znajdować się **czaszka z piszczelami** (il. 9).

Zdarza się, że na poprzecznym ramieniu przedstawiano **wyobrażenie Słońca i Księżycy**. Mają one wskazywać na chwałę krzyża, rozumianego jako tron pana i władcy Kosmosu. Poza tym Słońce i Księżyc, jako ciała niebieskie, poprzez swoje właściwości symbolizowały jego część, czyli żywioły ognia i powietrza. Fakt ten miał podkreślać, że dziełu odkupienia towarzyszył cały Kosmos, oczyszczony przez ofiarę Chrystusa⁷.

6 Nagrobki były zwykle wykonywane seryjnie, a zatem w warsztacie można było zakupić i taki, który miał już początkowy napis sporządzony w języku innym niż polski. Mieszanie języków w jednym napisie na nagrobku (np. litewski/polski, polski/ukraiński, angielski/polski) to także efekt wielokulturowości.

7 Kobieltus 2000, s. 81–98. Oczywiście nie zawsze twórcy i zamawiający krzyże z tego typu dekoracją byli świadomi ich głębokiej symboliki, sięgającej czasów wczesnego chrześcijaństwa. Wiedzę taką powinni mieć jednak inwentaryzatorzy.

Na przecięciu ramion krzyża widnieje niekiedy wyryty lub wykonany w reliefie mniejszy krzyż (il. 10), może to również być płaskorzeźbione **goręjące serce** lub **kielich z hostią** oraz księgami przewiazanymi stułą, które występują zazwyczaj na nagrobkach księży. Na krzyżu odnajdziemy także winne grona oraz liście dębu, liść palmy (tabl. XXIV.VIII), gałązkę oliwną (tabl. XXIV.IX) wykonane w reliefie o różnej głębokości.

Omówione motywy dekoracyjne mogą pojawić się także w nagrobkach o innych typach zwieńczeń lub też na cokółkach.

Cokolik

Dość często krzyże miały swoją własną podstawę, którą dla rozróżnienia określamy jako **cokolik**. Zwykle jest on niewysoki, a jego bardzo prostą formę sprowadzano do leżącego prostopadłościanu lub sześcianu (tabl. III.I). Bywają jednak nagrobki, w których cokoliki są profilowane (tabl. III.II) lub ujęte wolutami, mogą też przyjmować np. formę liści akantu (kielicha akantu, tabl. III.III).

Na cokolicu od frontu mogą pojawić się wykonane w reliefie różne motywy dekoracyjne, co należy odnotować. Ewentualnie tutaj sytuowano część inskrypcji. W takich przypadkach należy od razu po opisanii cokolika podać jej brzmienie lub też oznaczyć odpowiednim numerem i podać w polu karty inwentaryzacyjnej do tego przeznaczonym.

Krzyże żeliwne i inne metalowe oraz ich dekoracja

Żeliwo na terenach dawnej Rzeczypospolitej w sztuce sepulkralnej zaczęto wykorzystywać w latach 20.–30. XIX w. Jest to zgodne z ogólnymi tendencjami tworzenia detalu i konstrukcji architektonicznej wykonanej w tym materiale. Na cmentarzach Wileńszczyzny najwcześniejsze przykłady są datowane na ten właśnie okres. Z kolei na Podolu i Tarnopolszczyźnie pierwsze dekoracje żeliwne pochodzą z lat 40. XIX w.

Najbardziej rozpowszechnione są żeliwne krzyże (il. 13), zazwyczaj **ażurowe** z **motywami roślinnymi** i niekiedy **geometrycznymi**, często z **medalionem ujętym wieńcem** laurowym lub z bluszczu (tabl. VII.II), poniżej którego znajdują się **postacie** ustawione na profilowanej listwie. Są to zwykle personifikacje cnót teologicznych: Wiary (kielich, krzyż, il. 13), Nadziei (kotwica, snopek zboża), Miłości/Miłosierdzia (dzieci). Krzyżowi mogą towarzyszyć także figury św. Jana i Matki Boskiej, z klęczącą pośrodku Marią Magdaleną, co ilustruje biblijną scenę Ukrzyżowania (tabl. VII.II). W dolnej części żeliwnych krzyży często pojawia się **kapliczka** (il. 13, 58), zwykle o neogotyckich formach, a w niej figura alegoryczna, postacie puttów/aniołów, Tanatos czy Maryja⁸.



IL. 13
Żeliwny krzyż
na dwustopniowym cokole

Jeśli ramiona krzyża nie są ażurowe, to na ogół oplata je **bluszcz, akant** lub inne stylizowane **wici roślinne**, podkreślające wiarę w życie wieczne. Ramiona mogą być zakończone nasadkami, neogotyckimi rozetami, formami roślinnymi, w tym akantem i palmetą (tabl. VII.IV–VII.V).

Niewątpliwie większość tych realizacji to seryjna produkcja, odlewana według wzorców z katalogu. Przekonują o tym identyczne rozwiązania spotykane na różnych, odległych od siebie cmentarzach Europy Środkowej i Wschodniej. Krzyże żeliwne w omówionym kształcie zanikają ok. 1915 r. W tym samym czasie pojawiają się przypadki ujmowania ramion żeliwnych krzyży esownicami i ceownicami, a także spiralami.

Jednym z typów krzyża żeliwnego jest ozdobny, o głębokich treściach symbolicznych krzyż osadzony na skałkach oplecionych przez uroborosa (wąż połykający ogon – wywodzący się z Egiptu symbol śmierci i odradzania się), ozdobionych główkami maku (symbol śmierci) oraz czaszką i pieszczelami (grób Adama)⁹, z których wyrasta wić roślinna. W całość wkomponowany jest medalion, który zazwyczaj stanowi pole inskrypcyjne (tabl. VII.III).

Formami zdecydowanie prostymi są „**krzyże rurkowe**”, wkopane bezpośrednio w ziemię i zalane betonem bądź ustawione na skromnych, niewysokich cokółkach. Czasami są to wręcz dwie rury z widocznymi profilowanymi wewnątrz pierścieniami. Mogły być wykonywane z żelaza, ale i ze stali a nawet skręconych rur żeliwnych. Bardzo często ich ramiona są zakończone ażurowym trójkątem (tabl. VII.VI). Przykłady nagrobków z krzyżami rurkowymi pochodzą przede wszystkim z **lat 20. i 30. XX w.** Części z nich starano się nadać bardziej okazałą formę przez ujęcie esownicami czy promieniami (tabl. VII.VII).

Krzyże drewniane

Bardzo rzadko na cmentarzach spotykamy drewniane krzyże, których niewątpliwie było niegdyś znacznie więcej. Najstarsze pochodzą z lat 20.-30. XX w. Drewno jest materiałem tanim, ale nietrwałym. Poza tym istnieje, także i dziś, praktyka wymieniania drewnianych krzyży na bardziej ozdobne i trwałe pomniki kamienne.

Na ziemiach północno-wschodnich II Rzeczypospolitej częściej niż na Podolu drewniane krzyże ozdabiano daszkami opartymi konstrukcyjnie na ramieniu poprzecznym oraz na górnej części pionowego. Wykonywano je z drewna lub metalu ozdobionego na brzegach wyciętymi ząbkami. Daszki mają najczęściej przekrój koła lub podkowy, choć mogą być także trójkątne.

9 Zinkow 2009, s. 142; Kobielus 2000, s. 93–98. Na marginesie dodajmy, że motywy egipskie (kapitele w formie liści papirusu, wyobrażenia skarabeuszy i bóstw) pojawiały się także na kamiennych, dziewiętnastowiecznych nagrobkach.

Dość rzadko spotyka się na drewnianych krzyżach figury Chrystusa. Mogą być one snycerskiej roboty, aczkolwiek częściej są to metalowe pasyjki. Tablice inskrypcyjne na drewnianych krzyżach są niewielkie i metalowe. Zdarzają się także rzeźbione lub malowane inskrypcje na ramionach drewnianych krzyży, które z reguły są słabo czytelne.

2.2. Obelisk/piramida

Motywy chętnie wykorzystywanym w sztuce sepulkralnej od XVI w. są obeliski, którym nadawano symboliczne znaczenie wieczności, pamięci o zmarłym wiecznie żywej, ale też jego triumfu i chwały (il. 14). Choć na terenie Rzeczypospolitej znane są nagrobki z XVI w., gdzie obelisk jest głównym składnikiem struktury pomnika, to przez cały okres nowożytny częściej jest to dodatkowy element dekoracyjny¹⁰. Zmiana nastąpiła pod koniec XVIII w., kiedy obeliski pojawiły się także na cmentarzach.

Obeliski z końca XVIII w. i 1. połowy XIX w. zazwyczaj nie są wysokie. Im bliżej jednak wieku XX, tym ich wymiary zwiększają się. W 1. połowie XIX w. wyraźną grupę stanowią obeliski posadowione na czterech kulach¹¹, umieszczone na wysokich cokółkach (tabl. VIII.I). Około połowy XIX w. pojawiły się obeliski, których proporcje zbliżają je do piramid i wówczas tak je określamy (tabl. VIII.V). Znane są one także w 1. tercji XX w. Jednocześnie im bliżej końca XIX w., tym częściej będziemy spotykać obeliski o nieregularnych, rozrzeźbionych formach, ujętych np. płytami zakończonymi różnorodnymi wykrojami łuków lub też opaskami z dekoracją roślinną (tabl. VIII.II-VIII.IV). Zupełnie wyjątkowy jest natomiast obelisk z Tarnopola, którego krawędzie ponacinano tak, że przypomina on drzewo¹². Na tym samym cmentarzu są też obeliski nakryte liśćmi palmy. Podobnie w kategorii rzadkich przykładów należy umieścić obelisk z półkolistą niszą, w której ustawia się urnę czy też popiersie zmarłego.

W 1. połowie XIX w. pojawiły się na obeliskach reliefowe wyobrażenia urn (tabl. VIII.I), uroborosa (tabl. VIII.III) oraz wieńców laurowych, symbolicznie wskazujących na życie zwieńczone nagrodą w niebie. Później dekoracja przybiera formę płaskorzeźbionych liści palmowych, które w chrześcijaństwie oznaczają nieśmiertelność i chwałę¹³. Przeciwstawne – wanitatywne – zna-



Il. 14
Obelisk na dwustopniowym cokole i podstawie

¹⁰ Miziołek 1994.

¹¹ Bywały zastępowane żółwiami, a także postaciami zwierząt fantastycznych, takich jak choćby gryfy.

¹² Czyż 2017, s. 125–126.

¹³ Kobielus 2000, s. 195, 202.

czenie mają główki maku. Bardzo często poniżej tej dekoracji umieszczano inskrypcję. Zdarza się, że obeliski są zwieńczone niewielkim krzyżem kamiennym lub żeliwnym, a także urną (tabl. VIII.III). Właśnie w tym kontekście należy zwrócić uwagę, by z obeliskiem nie mylić wysokiego, zwężającego się ku górze stopnia cokołu. Kluczowe są tu proporcje – w przypadku obelisku znacznie rozciągnięte w stosunku do cokołu, na którym jest posadowiony.

2.3. Kolumna

Kolumna od starożytności pełniła nie tylko funkcję architektonicznej podpory, ale jako pomnik świecki wynosiła i upamiętniała czyny ludzkie (np. kolumna Zygmunta w Warszawie z lat 40. XVII w.). Natomiast nagrobki kolumnowe zostały spopularyzowane na początku XIX w. przez niemieckiego architekta Karla Friedricha Schinkla. W XX w. nagrobki kolumnowe są rzadkie. Najczęściej oznaczały one miejsca pochówku przedstawicieli szlachty, rzadziej warstwy urzędniczo-inteligentnej (il. 15).

W nagrobkach porządek kolumn nie zawsze zgadza się z porządkami antycznymi (tabl. XXIII.IX). Zdarza się, że kolumna jest kanelurowana i dodatkowo opleciona wieńcem lub winną latoroślą. Może mieć wyraźnie wyodrębnioną bazę. Bezpośrednio na trzonie lub na przytwierdzonej do niego tablicy może znajdować się inskrypcja (tabl. IX.IV). Niekiedy kolumna bywa ułamana, symbolizując przerwane życie (il. 15).

Odmianą tego typu nagrobka jest zastąpienie kolumny filarem (tabl. IX.IV). Sporadycznie na kolumnie (tabl. IX.II–IX.III) lub filarze ustawiano figurę. Bywa, że sytuowano na nich urny lub wieńczono je krzyżem.

2.4. Urna

Urny, osadzone na cokole przyjmującym klasycyzujące formy architektoniczne, występują na cmentarzach europejskich, począwszy od końca XVIII w. (il. 16). Często okrywa je płaskorzeźbiony kir (tabl. X.I). Innym motywem dekoracyjnym jest przełożona reliefowa girlanda czy też wieniec. Kształty urn nawiązują do form antycznych, stąd istnieje konieczność porównania ich z typologicznym spisem starożytnych waz i naczyń greckich¹⁴.

Nagrobki z urnami były rozpowszechnione ok. połowy XIX w. Bywa, że urny sytuowano na kolumnach/filarach lub umieszczano w aediculach. Mogły



IL. 15

Ułamana kolumna na dwustopniowym cokole i podstawie



IL. 16

Urna na cokole

¹⁴ Zob. np. Słownik 1997.

też towarzyszyć postaciom płaczków/żałobników (il. 47, tabl. X.III). Jednocześnie należy zauważyć, że obok urn odwołujących się do form antycznych występowały urny przypominające repusowane barokowe naczynia (wazony, tabl. X.II).

2.5. Figura



IL. 17
Figura św. Jana Kantego
na dwustopniowym cokole
i trójstopniowej podstawie

Pomniki z figurami świętych (il. 17), czy też Matki Boskiej wyobrażonej niekiedy jako Niepokalanie Poczęta (Immaculata) bądź w typie Różańcowej, są dość liczne. Można też spotkać przedstawienie Chrystusa Zmartwychwstałego, Ecce Homo lub z gorejącym sercem. Bardzo często, szczególnie na grobach dzieci, pojawiają się figury aniołów, choć nie jest to bezwzględna regułą. W 1. połowie XIX w. chętnie wyobrażano ubrane w antyczne stroje postacie płaczków lub żałobników¹⁵ (il. 47). W tej roli mogły wystąpić także putta, które w przeciwieństwie do aniołów nie mają znaczenia sakralnego. Z tego samego okresu pochodzą klasycystyczne nagrobki z postaciami geniuszy (aniołów) śmierci (Tanatos), które prowadzą dusze w zaświaty¹⁶. Wymienione postacie łączące się z antycznymi wierzeniami w zaświaty mogły być uzupełnione takimi motywami, jak urna, kolumna, sarkofag.

Jeśli chodzi o figury świętych, to zwykle, ale nie zawsze, będziemy mieli do czynienia z patronami zmarłych. Zdarzają się także nagrobki zwieńczone grupą rzeźbiarską, np. Świętą Rodziną lub grupą Ukrzyżowania. Bywają pomniki z figurami, które są osłonięte metalowym baldachimem¹⁷.

O ile krzyże mogą stać na cokolikach, o tyle figury są zwykle sytuowane bezpośrednio na własnej podstawie w formie płyty. Z jednej strony jest to wynik technologii rzeźbienia, a z drugiej strony dbałość o większą stabilizację. Własną podstawę figury należy osobno opisać, gdy znajduje się na niej dekoracja lub gdy przyjmuje ona inną formę, np. skałek lub obłoków. Zdarza się,

¹⁵ Na marginesie dodajmy rzadką, ale jednak spotykaną także w Ukrainie figurę personifikacji danej ziemi, czy też krainy geograficznej, która mogła wyrażać rozpacz po zmarłym zasłużonym dla danego regionu. Ubierano ją w strój antykizujący, a na głowę nakładano *corona muralis* (korona w typie muru obronnego). Zob. nagrobki autorstwa Antona Schimsera upamiętniające Franza von Hauera (1823–1824, kościół dominikanów we Lwowie) oraz Ponińskich (1833, cmentarz w Kowalówce). Czyż 2010, s. 85–86.

¹⁶ Vyšata 2005; Sopniewska 2012.

¹⁷ Baldachim jako forma nagrobna jest spotykany w droższych i większych realizacjach sepulkralnych. Pod tę konstrukcję architektoniczną, która monumentalizowała projekt, można było schować niemal każdy typ nagrobka. Baldachimy wykonywano nie tylko z żeliwa, ale także z kamienia. Chętnie w stylu neogotyckim i modernistycznym.

że w tym właśnie miejscu od frontu artysta umieszczał swoją sygnaturę, co koniecznie należy zaznaczyć w opisie.

W przypadku figur już w pierwszym zdaniu opisu **należy je określić**. Następnie należy opisać kompozycję (kontrapost, ujęcie frontalne lub inne, tabl. XXII.IV–XXII.VII), gesty postaci (np. dłonie złożone w geście modlitewnym, ręce skrzyżowane na piersiach (il. 58), ręka wskazująca na serce – tabl. XXII.XI, gest błogosławieństwa – tabl. XXII.IX), atrybuty oraz strój. Szaty świętych papieży (tabl. XXII.VIII) lub biskupów (tabl. XXII.IX–XXII.X) należy opisać w ogólny sposób, czyli np.: św. Wojciech – w stroju biskupim. Należy zwrócić uwagę, że czasami atrybuty postaci nie pozwalają na jednoznaczną identyfikację. W takich wypadkach należy rozważyć, czy jest to święty patron zmarłego. Można bowiem założyć, że jeśli nagrobek zmarłego o imieniu Stanisław wieńczy figura w stroju biskupim bez żadnych dodatkowych atrybutów, jest to raczej św. Stanisław biskup niż św. Wojciech.

TABELA ŚWIĘTYCH I ICH ATRYBUTÓW

anioł	Mateusz Ewangelista, Grzegorz I (tabl. XXII.VIII)
baranek	Agnieszka, Jan Chrzciciel (w wielbłądziej skórce)
biret	Jan Kanty (il. 17), Jan Nepomucen (zawsze z krzyżem, tabl. XXII.XII)
chleb	Elżbieta Węgierska (kosz chlebów), Maria Egipcjanka (trzy chleby), Franciszka (kosz chlebów), Mikołaj z Tolentino (otrzymuje je od Maryi), Mikołaj biskup
dzban	Jan Kanty
chusta	Weronika
czaszka	Maria Magdalena, Franciszek z Asyżu, Rozalia, Alojzy Gonzaga
strój pustelnika	Onufry (broda, wychudzone ciało), Jan Chrzciciel
drabina	Aleksy
Dzieciątko Jezus	Antoni Padewski, Józef, Krzysztof (siedzące na ramieniu), Róża, Stanisław Kostka, Katarzyna ze Sieny
dziecko/dziewczynka – mała Maryja	Anna
dziewczynki (trzy)	Zofia (cnoty: wiara, nadzieja, miłość), Mikołaj biskup

ekierka/kątownik	Tomasz Apostoł
gęś	Marcin z Tours
głowa	Dionizy (w ręku), Jan Chrzciciel (na tacy)
gwoździe	Helena (także krzyż)
habit zakonny (kobiety)	Róża, Eudokia (dodatkowo krzyż), Jadwiga Śląska (także korona)
habit zakonny (męski)	Andrzej Bobola, Franciszek Ksawery, Antoni Padewski, Antoni Pustelnik, Bernardyn ze Sieny, Franciszek z Asyżu, Jan od Krzyża, Bernard z Clairvoux, Romuald, Albert, Tomasz z Akwinu, Alojzy Gonzaga, Dominik, Benedykt
medalion z napisem IHS	Ignacy Loyola, Bernard ze Sieny
instrument muzyczny	Cecylia, Dawid (harfa, cytra)
insygnia królewskie	Ludwik, Wacław, Stefan, Henryk II Pobożny (książę śląski)
jabłko	Dorota (3 jabłka)
jednorożec	Justyna
jeleń	Błażej, Hubert
kamień	Szczepan, Florian (kamień młyński)
kapelusz kardynalski	Bonawentura, Hieronim
kielich (z Hostią)	Jan Ewangelista, Barbara
kij/laska	Andrzej Apostoł, Andrzej Bobola, Józef (kwitnąca różdżka)
klucze	Piotr Apostoł
kogut	Piotr Apostoł
koło	Katarzyna Aleksandryjska
komża	Alojzy Gonzaga, Jan Nepomucen (zawsze z krzyżem, tabl. XXII.XII)

korona	Ludwik, Wacław, Brygida, Zofia, Kazimierz (książęca), Stefan, Dorota, Zuzanna Rzymska, Jadwiga Śląska, Jadwiga Andegaweńska
korona cierniowa	Katarzyna ze Sieny, Róża
krata	Wawrzyniec
krzyż	Tekla, Jan Nepomucen, Dorota, Helena, Filip, Jan Chrzciciel, Małgorzata, Franciszek z Asyżu, Jan od Krzyża, Katarzyna ze Sieny, Mikołaj biskup, Monika, Józef, Andrzej Apostoł (skośny), Jerzy, Brygida, Kazimierz
kule	Mikołaj biskup (3 kule)
kwiaty	Dorota, Elżbieta Węgierska
lampa	Klara
lew	Hieronim, Marek Ewangelista, Daniel (lwy)
lilia	Kazimierz, Alojzy Gonzaga, Józef, Antoni Padewski (tabl. XXII. XI), Archanioł Gabriel, Katarzyna ze Sieny, Klara, Dorota
łopata (szpadel)	Adam
łódź	Piotr Apostoł
miecz	Jakub Starszy, Katarzyna Aleksandryjska, Mateusz Ewangelista, Michał Archanioł, Paweł Apostoł, Jerzy, Dorota, Arkadiusz, Łucja, Wiktor, Zuzanna Rzymska (przedstawiana jako młoda dziewczyna)
mitra książęca	Kazimierz, Alojzy Gonzaga
młotek	Józef
monstrancja	Klara, Tomasz z Akwinu
muszla	Jakub Starszy
naczynie	Florian (z wodą, może gasić płomień), Maria Magdalena (wonności)
narzędzia stolarskie	Józef
nóż	Bartłomiej Apostoł

obcegi	Apolonia
obraz	Łukasz Ewangelista (także wół)
oczy na tacy	Łucja
organy	Cecylia
orzeł	Jan Ewangelista, Stanisław biskup
osioł	Antoni Padewski
owoce	Elżbieta Węgierska, Dorota
piersi na tacy	Agata
pierścień	Katarzyna ze Sieny
pies	Marcin, Eustachy, Roch
piła	Szymon Apostoł
ptaki	Błażej, Franciszek z Asyżu
róża	Dorota (najczęściej 3 róże lub kosz)
różaniec	Dominik, Franciszek z Asyżu, Stanisław Kostka, Katarzyna ze Sieny
różany wianek	Cecylia, Róża
ruszt	Wincenty
serce	Kajetan, Ignacy Loyola, Katarzyna ze Sieny (z krzyżem), Augustyn (gorejące, przesyte strzałą lub krwawiące), Teresa (przeszyte strzałą), Franciszek Ksawery (gorejące)
sieć	Andrzej Apostoł, Piotr Apostoł
skóra (obdarta)	Bartłomiej Apostoł
skrzyżowane świece	Błażej
strzała	Sebastian, Krystyna, Idzi, Urszula
stygmaty	Franciszek z Asyżu, Katarzyna ze Sieny, Łucja

szaty biskupa obrzędki wschodniego	Bazyli, Mikołaj
szaty biskupa obrzędki zachodniego	Błażej, Augustyn, Mikołaj, Aleksander, Dionizy, Wojciech, Stanisław
szaty królewskie	Jadwiga Andegaweńska, Ludwik, Wacław, Stefan, Kazimierz
szczypce	Agata
świeca	Maria Magdalena, Łucja z Syrakuz
tarcza	Michał Archanioł, Maurycy (antykizująca zbroja)
tiara i szaty papieskie, ferula	Leon Wielki, Grzegorz I, Sylwester
topór	Wojciech biskup
ul	Ambroży, Bernard, Chryzostom
waga	Michał Archanioł
wiadro	Marta
wieża	Barbara
winogrona	Franciszek z Asyżu
wiosło	Wojciech biskup
włócznia	Michał Archanioł, Jerzy, Maurycy, Longin
wół	Łukasz Ewangelista
zbroja	Jerzy, Florian, Maurycy
zgrzebło	Błażej
zmarły (wychodzący z grobu)	Stanisław biskup
żebrak	Marcin z Tours (ewentualnie konno)

Przedstawienia Matki Boskiej możemy spotkać w różnych typach, wśród nich do najczęściej występujących zaliczyć możemy:

- » Matka Boska Różańcowa (z różańcem w dłoniach)
- » Immaculata (Matka Boska Niepokalanie Poczęta, tabl. XI.2) ten typ pojawia się w różnych interpretacjach najczęściej jest to postać Maryi stojącej na globie i księżycu, niekiedy oplecionym przez węża. Często przedstawiana jest frontalnie z rękoma w geście ofiarowania (rozłożone po bokach wzdłuż ciała) lub z dłońmi złożonymi w geście modlitwy. Bywa też przedstawiona w silnym kontrapoście z dłońmi złożonymi w geście modlitwy, z głową skierowaną na bok (tzw. Immaculata idealna). Zazwyczaj ubrana jest w fałdzistą przepasaną w pasie suknię i płaszcz zarzucony na plecy, na głowie ma welon.
- » Matka Boskiej Szkaplerzna
- » Matka Boska z Dzieciątkiem Jezus
- » Niepokalane Serce Maryi - gorące serce, może być ujęte kwiatami

Częste są też przedstawienia nawiązujące do popularnych przedstawień np. Matka Boska z Lourdes (spopularyzowany pod koniec XIX w.), Maryja według objawienia św. Katarzyny Laboure (promienie wychodzące z dłoni), Matka Boska Częstochowska, Matka Boska Ostrobramska i inne.

Niekiedy pojawiają się (zwłaszcza w formie płaskorzeźbionych dekoracji cokołów) rzadsze przedstawienia np. Matka Miłosierdzia Dusz Czyścących, Mater Misericordiae (Matka Boska Miłosierna - rozpościera nad ludźmi płaszcz) oraz Matka Boska Bolesna (z przebitym mieczem sercem, mieczem skierowanym w kierunku serca).

Również Chrystus przedstawiany jest w różnych ujęciach ikonograficznych m.in. Ecce Homo (ubiczowany, w koronie cierniowej), Chrystus Bolesniwy (ukazujący rany) lub Chrystus z gorącym sercem ujętym koroną cierniową (tzw. Najświętsze Serce Jezusa - przedstawienie popularne po zatwierdzeniu kultu w 1856 r.), Chrystus Miłosierny (popularny po 1934 r., z widocznymi promieniami), Chrystus Zmartwychwstały (o ile gest błogosławieństwa nie jest elementem innego typu przedstawienia np. Najświętszego Serca Jezusa), Dzieciątko Jezus, Chrystus Frasobliwy (zamyślony, siedzący z głową opartą na dłoni), Dobry Pasterz (z owcą). Rzadko spotkać można się z innymi przedstawieniami np. Salvator Mundi, Chrystus u słupa, Chrystus Nazareński od Wykupu Niewolników.

2.6. Stela/głaz jako typ nagrobka

Jest to rodzaj pomnika w formie płyty ustawionej zwykle na dużo szerszej i dłuższej, kilkustopniowej podstawie (il. 18). Najczęściej rezygnowano z cokół ze względu na jej plan wydłużonego prostokąta (choć oczywiście zdarzają się wyjątki).

Geneza steli wywodzi się z antyku, kiedy to chętnie dekorowano stojącą płytę albo wyobrażeniem zmarłego, albo sceną z płaczkami. Do takiego schematu powrócono w **1. połowie XIX w.**, a stelę wieńczono wówczas szczykiem z akroterionami, zdobiąc od frontu reliefem najczęściej o świeckim charakterze.

Z kolei w **latach 20.–30. XX w.** powstawały stele w duchu modernizmu, wykonane z nachodzących na siebie bloków oraz dekorowane medalionem z wyobrażeniem popiersia/głowy Chrystusa w koronie cierniowej lub Matki Boskiej Bolesnej, z inskrypcją umieszczoną poniżej (tabl. XI.III). W tym czasie steli może towarzyszyć po lewej lub prawej stronie krzyż (tabl. XI.II), a także wazy. Do tej formy steli wrócono we współczesnych nagrobkach z lastryko, wystawianych aż po lata 90. XX w. Stela mogła wówczas przybierać formę nieregularnego wieloboku. W latach 20.–30. XX w. spotykamy także stelę, w którą został wpisany krzyż o wklęsniętym licu. Bardzo często stela taka jest integralnie połączona z ogrodzeniem, które przyjmuje kształt połączonych ze sobą niską ścianką betonowych cokółków (tabl. XI.IV). Charakterystyczna jest różnorodność form steli mogą być umieszczone pionowo lub poziomo, mieć zamknięcie

Oddzielną grupę stanowią stele z granitowych, szkicowo obrobionych, powszechnie dostępnych, polodowcowych kamieni (il. 2, tabl. XI.V). Front takiej steli jest wyszlifowany, a pozostałe strony są obrobione nieregularnie, całość zaś może sprawiać wrażenie przepołowionych głazów. Są one charakterystyczne dla XIX w. **Okolo 1900 r.** mogły być zakończone półokrągło lub ostrołukowo.

W tym miejscu należy przywołać samodzielny **cokół w formie skałek/głazu** (il. 19). Takie nagrobki są charakterystyczne dla XIX w. Z jednej strony wiązały się one z poszukiwaniem elementów naturalnych w założeniach ogrodowych. Z drugiej strony niebagatelne znaczenie miało poczucie swojszczyzny związane z rozwojem prywatnych kolekcji o charakterze patriotycznym, które obejmowały również wszelkiego rodzaju naturalia. Ponadto pomniki w formie głazów idealnie wpisywały się w wypowiedź kreowaną w duchu romantycznego historyzmu. Zgodnie z biblijną symboliką odczytywano je jako znak wieczności, bowiem kamień jako materiał twardy przekraczał kruchość ludzkiego istnienia¹⁸.



IL. 18
Stela ujęta uproszczonymi kanelowanymi filarami na podstawie



IL. 19
Głaz, na którym od frontu inskrypcja ryta

2.7. Sarkofag/kamienna trumna



IL. 20
Sarkofag na wydodrębnionym cokole, nakryty dwuspadową płytą

Rzadko występują nagrobki, przypominające sarkofagi (il. 20), w tym antyczne. Te ostatnie popularne głównie w **1. połowie XIX w.** bywały umieszczane na podstawie. Ich skrzynie, gdzie najczęściej na dłuższym boku pojawia się inskrypcja, zdobiono niekiedy odwróconymi pochodniami symbolizującymi zgaśnięte życie (tabl. XVI.IX). W realizacjach klasycystycznych dłuższy bok często dekorowała scena figuralna (tabl. XII.I) ukazująca w antykizowanym kostiumie śmierć pochowanego, ewentualnie motyw przejścia, kiedy to Tanatos prowadzi jego duszę ku zaświatom, albo też scenę alegoryczną związaną z działalnością zmarłego.

Wiek sarkofagów akcentowano akroterionami, dekorowanymi czasami maską. Sarkofagi mogły być zwieńczone krzyżem lub też popiersiem zmarłego, „okryte” rzeźbiarsko opracowaną tkaniną (szczególnie w realizacjach o zacięciu historyzującym), czy zdobione wieńcami (tabl. XII.II). Bywało, że obok nich sytuowano figurę płaczkę/żałobnika. Formę taką mógł także przyjąć cokół pod obelisk.

Specyficzną odmianę sarkofagu stanowi **nagrobek w kształcie kamiennej trumny** (tabl. XII.III). Ze względu na konieczność odróżnienia formy nagrobnej od trumny mieszczącej zwłoki, wyraz „trumna” poprzedza przymiotnik „kamienna”; nie wyklucza to wykonania tego rodzaju pomnika np. z żeliwa, co opisywane jest wówczas jako „w kształcie żeliwnej trumny”. Znane są również nagrobki przypominające wieko trumny w formie znacznie uproszczonej, z towarzyszącym im zawsze u wezgłównia krzyżem lub figurą na cokole, stawiane w **latach 20.–30. XX w.**, m.in. na wileńskiej Rossie. Na tej właśnie nekropolii notowane są także opaski o takim kształcie (tabl. XII.IV). Z tego okresu pochodzą również samodzielnie występujące kamienne trumny o dynamicznym, profilowanym przekroju (tabl. XII.III).

W niektórych krajach np. w USA sarkofagi mają kilka wyróżnianych przez miejscowych badaczy typów (Barrel Tomb, Bale Tomb, Hip Tomb, Pedestal Tomb, Body Stone). Terminologii tej nie stosujemy w języku polskim.



IL. 21
Aedicula ujęta dwiema parami kanelowanych filarów posadowionych na cokole, podtrzymujących uproszczone belkowanie z frontonem

2.8. Aedicula

Jest to rodzaj architektonicznej ramy, której elementy konstrukcyjne nawiązują do kompozycji porządków antycznych (il. 21). Zwykle są to dwie kolumny, ewentualnie filary lub pilastry, dźwigające belkowanie, zazwyczaj także i fronton. Całość jest ustawiona na podstawie lub cokole. Pole między kolumnami czy też pilastrami tworzy płycinę/wnękę, w której znajduje się inskrypcja (tabl. XIII.I–XIII.II), ale może się tam także pojawić nisza z reliefem, np. portretowym popiersiem zmarłego, lub z urną z figurą, ewentualnie innym motywem. Przestrzeń ta może być również pozbawiona zamknięcia, tworząc ażurowe obramienie dla

formy rzeźbiarskiej. Tego typu nagrobki często przyjmują formy klasycyzujące, ale mogą występować też neobarokowe, w zredukowanej modernistycznej wersji i neogotyckie (rzadko). Pojawić może się również w rozbudowanej formie np. trzyczęściowej, w której boczne ścianki flankują aediculę. Zdarza się, że jest wykonywana z innego materiału niż kamień, np. z żeliwa. Aedicula przywołuje na myśl formę kapliczki, co zresztą jest zgodne z jej rzymską etymologią. Wywodząc się z kapliczki jest formą zredukowaną. Niekiedy typy te – kapliczka aedicula mogą być ze sobą pomyłone. Jednak nagrobek w typie aediculi jest rodzajem obramienia, podczas gdy kapliczka formą quasi architektoniczną. Określenie aedicula może pojawiać się również w odniesieniu do np. oprawy wejścia do grobowca, obramienia okna kaplicy czy fasady kapliczki.

2.9. Cippus

Sporadycznie pojawiają się na cmentarzach cippusy (il. 22). Są to nagrobki najczęściej na planie kwadratu, zwężające się ku górze i nakryte daszkiem ze szczytami i akroterionami. Zdarza się, że daszek jest szerszy od cokołu. Zwykle cippusy nie mają dekoracji nawiązującej do symboliki chrześcijańskiej lub jest ona wyjątkowo skromna (tabl. XIII.III).

Cippusy mają genezę antyczną. Wrócono do nich w okresie Oświecenia, kreując na ich podstawie świecki pomnik nagrobny. W europejskiej plastyce sepulkralnej znane są od ostatniej ćwierci XVIII w. W Polsce występują w **XIX stuleciu**.

2.10. Kapliczka

Jest to niewielka (niekubaturowa) budowla oznaczająca grób, która nie pełni funkcji *stricto* liturgicznych. Najczęściej kapliczkom nadawano formę neogotycką (il. 23, tabl. XIV.II). Zdarzają się także kapliczki wznoszone na planie prostokąta zamkniętego półkoliście, z cofniętą fasadą ujętą półkolumnami czy też kolumnami, filarami lub pilastrami podtrzymującymi fragmenty belkowania oraz fronton z tablicą inskrypcyjną. W ich wnętrzach, do których mogą prowadzić kilkustopniowe schodki, znajdują się figury świętych (il. 24). Zdarzało się, że nakrywano je daszkami. Bywają też kapliczki otwarte, o krótkich odcinkach ścian (filarów), które wspierają daszek.

Inne kapliczki mogą naśladować fasadę świątyń antycznych. Realizacje takie spotyka się przede wszystkim na większych nekropoliach europejskich. Odmianą kapliczki o architektonicznych kształtach, szczególnie



IL. 22
Cippus na cokole, nakryty szerszym czterospadowym daszkiem z akroterionami



IL. 23
Neogotycka, żeliwna kapliczka na dwustopniowym cokole i podstawie, nakryta daszkiem o czterech szczytach i zwieńczona krzyżem



Il. 24

Kapliczka o cofniętej ścianie frontowej, ujętej przez kolumny stylizowane na toskańskie, podtrzymujące fronton zwieńczony krzyżem na cokolicie



Il. 25

Eksedra z ławką, na której po lewej stronie przysiadła płaczka. Na skrajnych osiach tablice z płaskorzeźbionymi, odwróconymi pochodniami, na osi z podwieszoną girlandą ujętą przez tablice z napisami wypukłymi, odlanymi

charakterystyczną dla litewskich i białoruskich nekropolii, są kapliczki w formie murowanego z cegły i kamienia, otynkowanego słupa nakrytego daszkiem, z uproszczonym belkowaniem lub choćby z gzymsem (tabl. XIV.1). Budowano je przede wszystkim w 1. połowie XIX w.

2.11. Eksedra

Tego typu nagrobki, choć rzadkie, spotykane są na cmentarzach Europy Zachodniej i Ameryki Północnej (il. 25). Mają one kształt półkolisty, najczęściej otwartej wewnątrz/niszy, zwykle z kamienną ławką dostawioną po obwodzie, której oś środkowa i skrajne mogą być zaakcentowane kapliczkami. Niekiedy jest to półkolistą kolumnada, stanowiąca ramę dla tradycyjnie rozwiązanej pomnika nagrobnej.

Inną formą jest **kolumnada**. Mogła być ona rozplanowana regularnie na linii prostej, rzadziej odcinku koła albo też urywać się, a nawet sprawiać wrażenie uszkodzonej. Pośrodku niej najczęściej zobaczymy płytę nagrobną. Takie rozwiązania spotykamy m.in. na zabytkowych nekropoliach polskich, a także na cmentarzach Europy Zachodniej. Kolumnada może również otaczać nagrobek tworząc formę otwartej rotundy. Tego typu pomniki, wywodzące się ze starożytnej Grecji określamy jako *monopteros*.

2.12. Nagrobek ołtarzowy

Nagrobek tego typu spotkać można przede wszystkim na cmentarzach Europy Zachodniej i Ameryki Północnej (il. 26). Ma on kształt płyty, którą dźwigają cokółki (najczęściej cztery lub sześć). Lico płyty wypełnia inskrypcja i skromna dekoracja. W literaturze amerykańskiej jako altar tomb i chest tomb określane są sarkofagi w kształcie prostej skrzyni zamkniętej płytą. Terminologia ta nie jest przyjęta w języku polskim i nie powinniśmy jej stosować dla określenia tego typu realizacji.

2.13. Płyta nagrobna

Płyty nagrobne oznaczające miejsca pochówku mogą być posadowione na podstawie (il. 27). Na ogół są dekorowane płaskorzeźbionym krzyżem, poniżej lub powyżej którego znajduje się tablica/rama z inskrypcją bądź sama inskrypcja (tabl. XV.I). Płyty nagrobne są najwcześniejszymi realizacjami spotykanymi na cmentarzach (4. ćw. XVIII w. – pocz. XIX w.). Nie zawsze przyjmują kształt prostokąta. Mogą wyraźnie rozszerzać się u wezgłowia, na kształt trumien. Krawędzie płyt nagrobnych bywają dekorowane żłobkiem lub profilem. Monumentalne płyty nagrobne mogły też pełnić funkcję pomnika, czego przykładem mauzoleum serca marszałka Józefa Piłsudskiego na wileńskiej Rossie (il. 45).

Odmianą omawianego typu pomnika jest ukośna płyta nagrobna, która u wezgłowia ma większą wysokość, dochodzącą do ok. 40–50 cm (tabl. XV.II). Najczęściej takie płyty powstawały na przełomie XIX i XX w. oraz w latach 20. i 30. XX w. W tym samym czasie zdarzały się płyty nagrobne z wyciętym polem na kwietne nasadzenia, którym nadawano kształt krzyża. W dwudziestoleciu międzywojennym zdarzały się także płyty nagrobne zredukowane do tablicy z inskrypcją, ujmowaną opaską (tabl. XVIII.I).

Oddzielnym zagadnieniem jest płyta nagrobna w kształcie księgi – zamkniętej lub otwartej (tabl. XV.III). Taki typ wykorzystywano w przypadku uhonorowania ludzi pióra i naukowców, ale też księży. Forma taka od strony symbolicznej nawiązuje do średniowiecznego tematu *Liber vitae* z Aniołem Sprawiedliwości spisującym dobre i złe uczynki człowieka, by przedstawić je Bogu na Sądzie Ostatecznym¹⁹.

Bardzo często spotykana jest prosta płyta nagrobna, u wezgłowia której znajduje się pionowy element, np. krzyż lub obelisk na cokole (il. 28a, tabl. XV.IV). Wówczas opis powinien zaczynać się od stwierdzenia: „Miejsce pochówku oznaczone płytą nagrobną, u wezgłowia której znajduje się krzyż na cokole”. Niekiedy płyta nagrobna nie jest integralnie złączona z elementem pionowym.

¹⁹ Vyšata 2005, s. 26.



IL. 26
Nagrobek ołtarzowy o profilowanej płycie
podtrzymywanej przez dwie ścianki



IL. 27
Płyta nagrobna
o profilowanych krawędziach

Wówczas fakt ten trzeba zaznaczyć, wychodząc jednak od tego ostatniego, czyli opis wygląda następująco: „**Miejsce pochówku oznaczone figurą na dwustopniowym cokole i podstawie, przed którą płyta nagrobna**”. Zdarza się, że sytuacja ta wiąże się z pochówkiem małżeńskim, gdy na mogile ustawia się dwie niewielkie płyty nagrobne z niezwiązanym elementem pionowym (tabl. XV.V).

Na prowincjonalnych cmentarzach płyty nagrobne z elementami pionowymi to przeważnie kawałki nieobrobionego kamienia, kładzione ze względu na przekonanie, że zmarli, których groby nie zostały przykryte czymś ciężkim, potrafią je opuścić i niepokoić żywych. Z powodu złego stanu zachowania cmentarzy może pojawić się problem z odnalezieniem płyt nagrobnych, na co należy zwrócić szczególną uwagę.

2.14. Cokół, podstawa i opaska – samodzielny cokół jako typ nagrobka

Cokół (postument) pełni przede wszystkim funkcję konstrukcyjną. Na nim jest umieszczane zwieńczenie, któremu nadawano znaczenie symboliczne. Zwykle to prostopadłościenny blok, który może zwęzać się ku górze. Dość

często występują kilkustopniowe cokoły, które opisuje się, począwszy od dołu (pierwszy stopień, drugi stopień), o ile są w jakikolwiek sposób opracowane²⁰.

Funkcja stabilizująca cokołów nie przeszkodziła jednak, by je ozdabiać, robiono to szczególnie od połowy XIX w. Najprostszym zabiegiem było ścięcie (tabl. XVI.I) lub profilowanie górnych krawędzi (tabl. XVI.II–XVI.III), rzadziej bocznych, a także zwężanie się bryły ku górze. Cokoł mógł być także nakryty szerszą lub węższą płytą, niekiedy profilowaną. Bywało, że przykrywano go daszkiem dwuspadowym lub czterospadowym (tabl. XVI.VI) i wtedy mógł (w skromny sposób) imitować kapliczkę. W jego ścianach bocznych pojawiały się wówczas płyciny lub nawet nisze z wyobrażeniami świętych, często w półpostaci i w technice płaskorzeźby. Cokoł taki mógł być ujęty półkolumnami/pilastrami. Dodatkowym elementem bywały szczytiki (il. 14, tabl. XVI.VII), a także akroteriony (tabl. XVI.VIII). Formy cokołów imitujących kapliczki są charakterystyczne przede wszystkim dla 2. połowy XIX w.

Okolo połowy XIX w. dość często występowały prostopadłościennymi cokoły z uproszczonym belkowaniem z kimationem jońskim, rzadziej lesbijskim (tabl. XXIII.II). Doryckiego praktycznie nie spotykamy. Im dalej w wiek XIX, tym więcej przykładów stosowania uproszczonego belkowania (tabl. XXIII.IX), ograniczonego do architrawy i gzymsu. Inną możliwością była rezygnacja z architrawy na rzecz **fryzu**, np. rombowego, kostkowego lub roślinnego (np. anthemion, tabl. XXIII.V). Stosunkowo często pojawiają się fryzy dekorowane liśćmi papirusu. Zaskakująca jest przy tym płynność form architektonicznych i ornamentalnych, ponieważ artystów rzadko interesowała wierność wobec klasycznych porządków czy czystość stylowa. Pod koniec XIX w. pojawiają się też cokoły, których górne stopnie mogły przyjmować kształt wolut (tabl. XVI.XI) czy też naśladować kapitel joński (tabl. XVI.X).

Zdarzają się także cokoły o nieco bardziej skomplikowanych formach – z **prostokątnym** lub **półkolistym wypiętrzeniem ujętym** zazwyczaj **spłaszczonymi ostrostupami** (tabl. XVI.IV–XVI.V). Takie postumenty wieńczył zwykle krzyż. Formy te są charakterystyczne przede wszystkim dla nagrobków z **1. połowy XX w.**, choć znane były już wcześniej. Podobnie datować należy dekorację „w jodełkę”. Motywy ornamentalne na cokołach są ponadto tożsame z tymi występującymi w elementach zwieńczenia.

Do rzadkich przykładów należą cokoły samodzielne, architektonicznie opracowane jako typ nagrobka (tabl. XVII.I–XVII.III). W miejscu tym należy też wyróżnić **formę abstrakcyjną**, która pojawiła się w 2. połowie XX w. na oznaczenie miejsca pochówku (il. 29). Sytuowano ją albo na cokole, albo na płycie nagrobnej.

²⁰ Cokoł w formie skałek lub też głązu (il. 19) został omówiony wyżej, przy okazji formy krzyża stylizowanego na pień drzewa.



IL. 28a
Płyta nagrobna, u wezgłowia której znajduje się element pionowy (krzyż na cokole)



IL. 28b
Współczesna wariacja na temat płyty nagrobnej

Bardzo często cokół jest ustawiany na **podstawie** przyjmującej kształt leżącego prostopadłościanu (il. 1, 17, 23). Z jednej strony pełni ona rolę izolującą cokół od ziemi, a z drugiej zwiększa wysokość nagrobka, co jest szczególnie pożądane przy próbie jego monumentalizacji. Zdarza się, że na podstawie umieszcza się dodatkową inskrypcję (sygnaturę) lub dekorację, co należy skrupulatnie odnotować przed opisem cokołu.

Niekiedy odróżnienie podstawy od cokołu jest kłopotliwe. W przypadkach trudnych należy przeanalizować integralność podstawy z cokołem, zestawiając ją z postumentem. Podstawa jest najczęściej dużo szersza, niższa i może być wykonana z innego materiału niż cokół. Do odosobnionych przykładów należą kilkustopniowe podstawy. Gdy podstawa jest prosta, nie opisujemy jej. Jeśli np. jej górne krawędzie są ścięte lub profilowane bądź też jest groszkowana, należy informację tę podać przed opisaniem cokołu.

Z powodu stanu zachowania cmentarzy nie zawsze będziemy mogli od razu spostrzec podstawę, która bywa zarośnięta. Należy zwrócić na to szczególną uwagę.

Podobna uwaga dotyczy **betonowej** (rzadziej kamiennej) **opaski** (tabl. XII. IV, XVIII.I), która często jest roztrzaskana. Ukazuje ona, przynajmniej teoretycznie, wielkość grobu. U wezłowania łączy się z nagrobkiem, może być także częścią jego podstawy albo ogrodzenia (tabl. XI.IV). Wnętrze opaski służy jako miejsce nasadzania kwiatów. Oczywiście opaskę należy zmierzyć i podać osobno jej wymiary.



IL. 29
Forma abstrakcyjna

2.15. Płyciny i tablice

Jak zasygnalizowano wyżej, inskrypcję w nagrobkach umieszczano zazwyczaj od frontu na cokole (il. 9), w płycinie przybierającej rozmaite kształty. Płyciny mogły funkcjonować samodzielnie, ożywiając blok cokołu. Zwykle były one czworoboczne lub o ściętych, np. ćwierćkołami, narożach (il. 13, tabl. XIX.VII). Jeśli cokół zwężał się ku górze, zwężała się także płycina. Jest to rzecz oczywista i dlatego nie należy faktu takiego zaznaczać w opisie. Płyciny bywały także zakończone różnymi typami łuków (tabl. XIX.II-XIX.III), czasami ujętych wrytymi lub groszkowanymi trójkątami lub rozetami (il. 30). Zdarzają się też płyciny owalne. Odnotować należy również formy bardzo rozbudowane, dwuczęściowe, o różnych głębokościach i kształtach (tabl. XIX.V).

Takie same formy mogły przybierać ramy płaskorzeźbione (tabl. XIX.IX) lub wryte oraz tablice, na których umieszczano inskrypcję. Dość często spotyka się tablice bądź ramy z uszakami (il. 30).

W przypadku „przyrodniczych” typów nagrobków (np. krzyże stylizowane na pień drzewa na cokole w formie skałek) tablice najczęściej mają kształt rozwiniętego zwoju (il. 19 tabl. XIX.XI), otwartej księgi lub tarczy herbowej (il. 12, tabl. XIX.X). Na cmentarzach m.in. USA czy Kanady popularnym typem są tzw. gravemarkers (ew. tombstone Markers, grassmarkers, burial Markers, flush gravemarker, flat headston) - niewielkie tabliczki umieszczone bezpośrednio w ziemi (standardowy wymiar to 4 x 24 x 12 cali). Ich odmianą są tabliczki umieszczone ukośnie. Możemy określić je jako „tabliczka w typie gravemarkers umieszczona bezpośrednio w ziemi”.

2.16. Ogrodzenie

Pojedyncze nagrobki lub całą, najczęściej rodzinną kwaterę mogło otaczać ogrodzenie. Na ogół wykonywano je z żeliwa, ewentualnie z żelaza kutego



IL. 30
Tablica brązowa z uszkami
i napisem odlanym, wypukłym

(il. 59), i osadzano na kamiennej/betonowej ławie. Od frontu, rzadziej z boku, sytuowano furtkę. Przy ogrodzeniu stawiano niekiedy ławkę. Ogrodzenie takie mogło być potraktowane dekoracyjnie. Jego pręty bywały skręcane, łączone ceownicami i esownicami lub też zwieńczone szyszkami, koszyczkami, motywami lilii, lancetowatych liści bądź grotów (tabl. XX.I-XX.III).

Innym typem ogrodzenia są żeliwne lub inne pręty/łańcuchy, połączone kamiennymi/betonowymi słupkami ustawionymi w narożach (il. 31). Mogły być one prostopadłościennie, a w przypadku np. granitowych: walcowate lub nieregularne. Rzadziej ogrodzenie miało formę muru, którego lico mogły ozdabiać płyciny. Na prostopadłościennych czy też walcowatych słupkach mogły się znaleźć elementy dodatkowe, takie jak urny czy wazony na kwiaty.

Należy każdorazowo odnotować obecność ogrodzenia i je opisać, a także zmierzyć, podać materiał, z jakiego zostało wykonane, w tym metodę powiązania z podłożem (np. betonowa ława, podmurówka z betonu i kamienia). Przy opisie trzeba podać, w którym miejscu znajduje się wejście, czy akcentowane są naroża. Określamy również pozostałe elementy, które składają się na konstrukcję ogrodzenia, np. poprzeczne pręty. Wskazujemy również elementy dekoracyjne, np. łańcuchy, koła, świeczniki, motywy roślinne i inne.

Przedstawione tu zestawienie typów nagrobków ujęło najczęściej spotykane formy. W różnych rejonach świata mogą mieć one odmienne warianty wynikające z miejscowych tradycji. Jeżeli dokumentacja wykonywana jest na



IL. 31

Nagrobek ujęty ogrodzeniem składającym się z walcowatych, granitowych słupków z żeliwnymi urnami, połączonych żeliwnym łańcuchem

potrzeby ośrodków krajowych, winniśmy się trzymać stosowanej w Polsce typologii, zaznaczyć można jednak w opisie, że nagrobek jest utrzymany w danym typie, np. Bale Tomb. Na cmentarzach mogą też pojawić się sporadycznie lub lokalnie występujące typy nagrobków, pominięte w powyższym zestawieniu, takie jak np. nagrobek pulpitowy (z ukośną płytą, na której może

spoczywać zwój lub otwarta księga, a także wspornik), w formie mastaby, pylonu czy też z motywem poduszki, a niekiedy w cylindrycznej formie wałka (popularne np. na cmentarzach amerykańskich, gdzie określane są jako Bolster), z kulą lub z motywami zwierzęcymi najczęściej o symbolicznym charakterze, np. przedstawienia baranka czy sfinksa. Ponadto możemy spotkać, popularne szczególnie w XX w., zindywidualizowane formy odnoszące się do zainteresowań osoby pochowanej, np. skrzydła samolotu.

3. Typy grobowców

Grobowiec jest to konstrukcja architektoniczna wyraźnie odróżniająca się skalą od nagrobka. Grobowiec wzniesiony jest zwykle na planie prostokąta, z otwieranym wnętrzem służącym wyłącznie do ustawienia trumien (krypta). Zwykle otwór przesłonięty jest płytą z antabami lub zamknięty metalowymi drzwiczkami. Może być on także sytuowany na górze konstrukcji i nakryty płytą, po której odsłonięciu można uzyskać dostęp do wnętrza bez konieczności demontażu struktury naziemnej, jak to jest zazwyczaj w przypadku nagrobków. Zwyczajowo grobowcami określamy również większe struktury nagrobne, nawet jeżeli nie mają one osobnego otworu prowadzącego do ich wnętrza. Niemniej podczas inwentaryzacji nawet jeśli nagrobki mają dostęp do wnętrza przez odsunięcie płyty unikamy określenia grobowce ze względu na ich skalę. Nie nazywamy grobowcami kilku nagrobków znajdujących się na wspólnej piwnicy grobowej.



IL. 32
Grobowiec ziemny na planie prostokąta, nakryty płytą, na której krzyż na trójstopniowym cokole i podstawie, z wejściem na osi

Poza wyjątkami część naziemna grobowca jest niekubaturowa. Grobowiec nie pełni żadnych funkcji liturgicznych, a więc nie ma ołtarza. Jego część podziemna i naziemna mogą być wykonane z innego materiału i nie stanowić jednolitej konstrukcji.

Na cmentarzach możemy spotkać zasadniczo dwa typy grobowców:

- » grobowiec ziemny (tabl. XXI.1)
- » grobowiec właściwy (il. 33).

Grobowiec ziemny jest w znacznej części zagłębiony w ziemi ale wyraźnie występuje ponad jej powierzchnię. Przyjmuje plan prostokąta, a jego ściany podtrzymują sklepienie (najczęściej jest to kolebka¹). Na powierzchni nakrywają go płyty, u wezłowania albo od frontu (rzadziej na środku) których znajduje

1 Nie zawsze jest możliwe wejście lub choćby zajrzenie do środka grobowca, stąd informacja o typie przykrycia wewnętrznego może się nie pojawić w opisie.



il. 33

Grobowiec na planie prostokąta, z wyróżnionym cokolem, nakryty płytą ze szczytem zwieńczonym krzyżem

się element pionowy, np. obelisk na cokole. Zdarza się, że na wierzchniej płycie grobowca jest posadowione ogrodzenie.

Odmianą tego typu grobowca jest budowla zagłębiona w ziemię, ale o opracowanej architektonicznie jednej – frontowej elewacji, która swą kubaturą może przypominać kaplicę (il. 32, tabl. XXI.II–XXI.III). Grobowce ziemne niekiedy ujęte są opaską/ogrodzeniem, która u wezgłównia przechodzi w ściankę, bywa, że z wypiętrzeniem zwieńczonym krzyżem (tabl. XXI.IV). Ten typ grobowca popularny jest w Litwie i Białorusi.

Właściwe grobowce (niekiedy określane jako grobowce skrzynkowe) wznosi się całkowicie na powierzchni ziemi. Poniżej może znajdować się krypta. Mają one widoczne wszystkie cztery elewacje, z czego frontowa bywa zaznaczona szczytem (il. 33). Jeśli budowla taka ma wymiary kubaturowe (w jej wnętrzu może stanąć dorosły człowiek) i prowadzi do niej otwór drzwiowy, może przypominać kaplicę. Jednak grobowiec nie pełni żadnych funkcji liturgicznych, a więc nie ma ołtarza.

W większych realizacjach wnętrza mogą składać się z dwóch części: przedsionka oraz krypty właściwej. W grobowcach ziemnych zamiast przedsionka organizowano klatkę schodową prowadzącą do krypty, gdzie znajdują się trumny. Bywało, że – ze względu na oszczędność miejsca – w grobowcach umieszczano szyny lub specjalnie zaaranżowane komory i półki, aby móc w ich wnętrzach pomieścić więcej trumien (tabl. XXI.V, il. 33a).

Fasady grobowców oraz grobowców ziemnych z opracowaną elewacją frontową zwykle są zwieńczone szczytami o różnych formach, np. schodkowej, trójkątnej (tabl. XXI.III) lub o wykroju łuku wklęsło-wypukłego z krzyżem. Mogą być ujęte urnami, wazonami albo obeliskami. Bywa, że w polu szczytu znajduje się tablica z inskrypcją. Tablice umieszczano także w płycinach

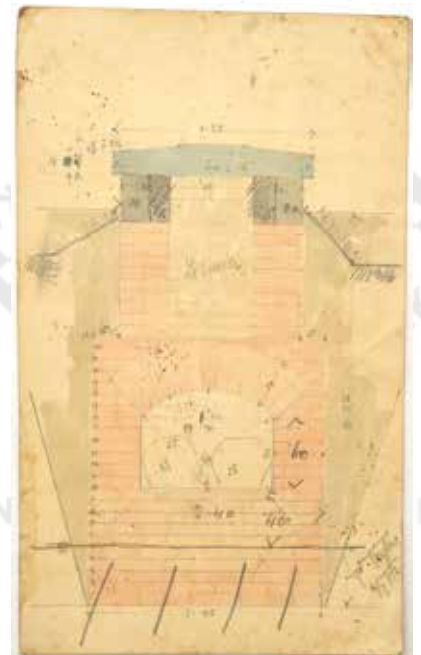

il. 33a

Projekt grobowca z 1892 r. o strukturze dwukondygnacyjnej. Zbiory Dąbrowskich z Żołyńi



Il. 34
Grobowiec w formie domku

ujmujących otwór wejściowy. Elewacje grobowców bardzo często są oblicowane rustyką lub boniami (tabl. XXI.II).

Do rzadkości należą grobowce w formie antycznego **tumulusa** (np. Medwedowce, grobowiec łączony z rodziną Pieńczykowskich, ok. 1810 r.)², gdzie wewnątrz wysokiego kopca znajduje się krypta grobowa, a całość może być zwieńczona figurą żałobnika na cokole. Wśród rzadko spotykanych form grobowca wymienić można takie, które przypominają groty.

Odnotować trzeba też typ, który należałoby sytuować pomiędzy nagrobkiem a grobowcem, czyli niski **domek** nakryty dwuspadowym dachem (il. 34). Realizacje takie znane są z cmentarzy litewskich i białoruskich, a najstarsze z nich pochodzą z lat 20. XIX w. Forma domku nawiązuje wprost do idei grobowca/nagrobka jako „domu umarłych” i cmentarza jako „miasta umarłych”. Ma on swój pierwowzór w grafkach, m.in. Giovanniego Battisty Piranesiego, przedstawiających starożytne grobowce Rzymu. Znamienne, że nierzadko inskrypcja – nie tylko zresztą na kamiennych domkach, ale na wszystkich typach pomników – rozpoczynała się od skrótu **D. O. M.** (rzymskie wezwanie: Deo Optimo Maximo – kierowane do Jowisza, lub też skrót od rzymskiego wezwania epitafijnego: Datur Omnibus Mori – Wszystkich nas czeka śmierć), w którym rezygnowano z kropek zaznaczających skrót, kontynuując wypowiedź w duchu „DOM Wieczności” czy też „DOM Wieczny”³.

² Czyż 2010, s. 87–88.

³ Czyż, Gutowski 2019, s. 313.

4. Kaplice grobowe i cmentarne, mauzolea, epitafia

Kaplica grobowa jest budowlą co najmniej dwukondygnacyjną (il. 35). W dolnej kondygnacji znajduje się krypta. W górnej usytuowany jest ołtarz, a więc może ona pełnić również funkcje liturgiczne. Jeśli w pomieszczeniu tym nie ma ołtarza, a poprzez obecność epitafiów spełnia ono funkcje jedynie komemoratywne, wówczas mówimy z reguły o **mauzoleum**. Inna forma to **kaplica** (il. 36) czy też **grobowiec katakumbowy**, którego dolne kondygnacje stanowią co najmniej dwupoziomowe konstrukcje przeznaczone na złożenie trumien. Katakumby są wówczas dostępne od zewnątrz.

Z kolei **kaplica cmentarna** z reguły nie ma krypty i była przeznaczona jedynie do obrzędów poprzedzających pochówek. Mogła również służyć do celów liturgicznych danej społeczności, najczęściej w niewielkich osadach.

Kaplice cmentarne, ale też inne budowle na nekropoliach, utrzymane są w różnej konwencji stylistycznej, choć najczęściej przyjmują formy historyzujące, w tym klasycystyczne, gdzie możemy spotkać różne warianty porządków architektonicznych. Od ok. 1900 r. pojawiają się również w wersji secesyjnej i modernistycznej.



IL. 35
Neogotycka kaplica grobowa

4.1. Epitafium

Jest to forma plastyczno-architektoniczna upamiętniająca zmarłego znajdującą się w świątyni lub kaplicy. Nie musi wiązać się z miejscem pochówku. Głównym celem epitafium jest upamiętnienie danej osoby. W ciągu wieków wykształciły się trzy jego zasadnicze typy:

- » **epitafium obrazowe** – zawiera scenę alegoryczną lub religijną
- » **pomnik epitafijny/epitafium właściwe** – zawiera portret zmarłego

- » **epitafium inskrypcyjne** – brak w nim przedstawień figuralnych, a całość dekoracji ornamentalnej koncentruje się wokół inskrypcji; zwykle jest to skromna tablica (np. marmurowa, il. 36) z rytym ornamentem czy też ujęta kolumnami dźwigającymi fronton. Takie właśnie epitafium najczęściej występuje na cmentarzach.

Należy zwrócić uwagę, że i w kaplicy, i w grobowcu może także znajdować się **tablica erekcyjna**, upamiętniająca powstanie danej budowli. Nie wolno pomylić jej z epitafium, szczególnie wtedy, kiedy jej inskrypcja zapisana jest w języku łacińskim.



IL. 36
Epitafium (inskrypcyjne)

	KAPLICA GROBOWA	GROBOWIEC	NAGROBEK	MAUZOLEUM
LICZBA KONDYGNACJI	Minimum 2	1 lub 2	1	Minimum 2
DOSTĘP DO WNĘTRZA W CELU INNYM NIŻ UMIESZCZENIE TRUMIEN	TAK	NIE	NIE	TAK
FUNKCJA LITURGICZNA	TAK	NIE	NIE	NIE
SKALA	Budowla kubaturowa	Zazwyczaj niekubaturowy zwłaszcza w części naziemnej	Niekubaturowy	Budowla kubaturowa
DOSTĘP DO WNĘTRZA BEZ KONIECZNOŚCI DEMONTAŻU CZĘŚCI NAZIEMNEJ	TAK	Zazwyczaj TAK	NIE	TAK

Istnieją pewne regionalne różnice zakłócające ten podział np. w niektórych włoskich kaplicach trumny lub urny umieszczane są bezpośrednio we wnętrzu. Nie ma wówczas potrzeby wnoszenia obiektu dwukondygnacyjnego.

5. Inne obiekty cmentarne

Wśród budowli cmentarnych należy wymienić też: **ossarium** (miejsce zbiorowego złożenia kości zmarłych), **katakumby** (budowla kilkukondygnacyjna z wnękami do złożenia trumien, najczęściej jednotraktowa; mogła też stanowić część większego kompleksu połączonego z kaplicą cmentarną i być ujęta arkadami, il. 37), **kolumbarium** (budowla służąca do składania urn z prochami, która przyjmuje analogiczne formy, ale jej wnęki są mniejsze), **krematorium** (budynek do ceremonialnego spalania zwłok), ponadto: **dom grabarza** (obecnie bardzo często jest to biuro cmentarza), **budynek gospodarczy** oraz **studnię**. Są to jednak elementy występujące przede wszystkim w nekropoliach dużych miast (np. w Żytomierzu, Na Rossie i na cmentarzu Bernardyńskim w Wilnie)¹.

Dość licznie natomiast zachowały się **ogrodzenia z bramą cmentarną** oraz **krzyże albo figury wotywnie** rzadziej inne formy np. kapliczki. Podczas inwentaryzacji cmentarza należy zwrócić uwagę na ten pierwszy element i zmierzyć wysokość oraz długość ogrodzenia i bramy. Z kolei pomniki wotywnie fundowano zazwyczaj z okazji lokacji cmentarza lub misji ludowych, a nawet z powodu zniesienia pańszczyzny. Zarówno krzyże wotywnie, jak i kolumny z figurami zwykle stawiano u wejścia na daną nekropolię. Bywało i tak, że oznaczano nimi naroża pierwotnego obszaru cmentarza. Obiekty takie powinny zostać zinwentaryzowane i odnotowane w karcie cmentarza.

¹ Podczas prowadzonych prac na kilkuset cmentarzach Podola i Tarnopolszczyzny nie natknęliśmy się na tego typu obiekty (spotyka się jedynie sporadycznie budynki gospodarcze). Wyjątkiem są jazłowieckie katakumby Sióstr Niepokalanek, które znajdują się na terenie klasztorного ogrodu, pełnią więc funkcję cmentarza prywatnego – klasztorного. Takie prywatne katakumby, najczęściej rodzinne lub też związane z danym klasztorem, stoją także na cmentarzu Na Rossie. Czyż, Gutowski 2019, s. 276–279.



Il. 37
Klasycystyczne katakumby
(pośrodku zniszczone)

Wyróżnić należy także **kopce**, czyli sztucznie usypane pagórki. Upamiętniają one powstańców styczniowych, żołnierzy wojny polsko-bolszewickiej, a na terenie Ukrainy także strzelców siczowych. Kopce takie były najczęściej zwieńczone krzyżami, nie zawsze wiązały się z pochówkiem, a ich celem było i jest utrwalenie pamięci o poległych. Informacja o takich elementach nekropolii powinna zostać odnotowana w karcie cmentarza. Podobna uwaga dotyczy również wydzielonych kwater, takich jak właśnie wojskowe, pochówków dzieci, ofiar katastrof i innych.

6. Materiał

Początkowo nagrobki wykonywano przede wszystkim z kamienia naturalnego oraz z drewna. Około połowy XIX w. popularne staje się żeliwo. Po 1850 r. zaczyna pojawiać się sztuczny kamień (beton), wzmocniony pod koniec XIX w. stalowym zbrojeniem (armaturą), co określamy jako żelbet (il. 38). Należy odróżnić armaturę od metalowych, najczęściej żeliwnych, ołowianych i rzadziej drewnianych sztyftów montażowych w pomnikach wykonanych z kamienia (il. 39). Jednocześnie należy zauważyć, że część nagrobków jest wykonana z betonu/żelazobetonu, ale oblicowano je płytami z droższego materiału (il. 40). Bardziej monumentalne realizacje, takie jak choćby kapliczki czy też kolumny, mogły być murowane (cegła, głazy narzutowe, piaskowiec) i tynkowane. Na marginesie należy wspomnieć, że wprawdzie rzadko, ale jednak zdarzają się nagrobki, które są dekorowane elementami ceramicznymi (il. 41).

Obecnie nagrobki wykonywane są z coraz szerszej gamy materiałów, także z tworzyw sztucznych (plastiku) oraz konglomeratów imitujących kamień naturalny. Dotyczy to także tablic nagrobnych. Obok materiałów klasycznych popularne stają się laminaty grawerskie imitujące nie tylko metale, ale też granit, szkło i wiele innych tworzyw (il. 28b). Najczęściej wykonywane są na nich grawerunki laserowe, ale też i nadruki (il. 5). Bywa, że materiały nowe są wtórnie stosowane w dawnych pomnikach.

Przy opisywaniu nagrobka trzeba nie tylko rozpoznać materiał, ale także określić jego kolor, można również wskazać jego strukturę (wielkość i kształt składników) oraz teksturę (sposób rozmieszczenia składników skały), szczególnie jeśli stanowi on element wyróżniający pomnik na danym cmentarzu. Przy czym szczegółowe określenie pochodzenia kamienia niekiedy możliwe jest jedynie po pobraniu próbek do szlifów petrograficznych (metody inwazyjne), z zastosowaniem dyfraktometrii rentgenowskiej (rentgenograficznej analizy fazowej) lub skaningu z użyciem mikroskopu elektronowego (metoda SEM i pochodne).



IL. 38
Armatura nagrobka wykonanego z betonu (żelbet)



IL. 39
Szyft montażowy rzeźby
wykonanej w piaskowcu



IL. 40
Nagrobek betonowy
(obelisk na dwustopniowym
cokole) oblicowany
kamiennymi płytami



IL. 41
Ceramiczny medalion
z Matką Boską Ostrobramską

Wymaga zatem współpracy ze specjalistami z innych dyscyplin – nauk o ziemi i technik laboratoryjnych¹.

Ważną wskazówką do określenia rodzaju kamienia może być wiedza o jego lokalnie występujących odmianach. Do końca XIX w. to właśnie z regionalnie wydobytego surowca powstawała zdecydowana większość nagrobków. Jednak wraz z rozwojem środków transportu materiał zaczęto sprowadzać nawet z odległych miejsc, co utrudnia jego jednoznaczny identyfikację. I tak na przełomie XIX i XX w. zaczęto na większą skalę wykorzystywać na cmentarzach Rzeczypospolitej kamienie szwedzkie (m.in. granity i „czarny szwed”, obecne już co prawda wcześniej, ale jako niezwykle drogie były przeznaczone do wnętrza), fińskie, cenione włoskie granity i oczywiście marmury. Zagłębiem złóż kamieni wykorzystywanych na terenach współczesnej Białorusi, Litwy czy Ukrainy, ale i Polski były kamienie wydobywane na Wołyniu (np. różowe granity, bazalty).

Przy określaniu kolorystyki kamienia nie ograniczamy się do barw podstawowych, jednak stosujemy podstawowe nazwy kolorów np. kamień czarny, żółty, różowy, czerwony, niebieski, zielony lub ich połączenia np. brązowo-niebieski. Unikamy natomiast określeń odcieni np. burgund, fuksja, indygo.

¹ Pomocne mogą być także opracowania książkowe, np.: Kozłowski, Żaba, Fediuk 1986; Łydka 1985; Majerowicz, Wierzchołowski 1990; <http://bc.pollub.pl/dlibra/publication/5029/edition/4929/content?ref=desc> oraz portal <http://sloownik-geologiczny.wikidot.com>.

6.1. Kamień naturalny

Pojawia się najczęściej w formie oszlifowanych lub polerowanych bloków² oraz odkutych form rzeźbiarskich. Niekiedy do kreacji pomnika wykorzystuje się nieobrobione głązy narzutowe (il. 19).

6.1.1. Skały magmowe

Zaliczamy do nich m.in.: granit, bazalt, granodioryt, sjenit, dioryt, gabro, labradoryt i porfir. Mają one budowę jawnokrystaliczną, poza bazaltem. Są zwięzłe i twarde, o znikomej porowatości i nasiąkliwości, nadają się do polerowania.

W handlu większość skał magmowych jest obecnie określana błędnie jako granit, nazewnictwo to podtrzymują często sami kamieniarze. Wynika to zarówno z tradycji, jak i mody na granit³. Dotyczy to zwłaszcza skał ciemnych, które w rzeczywistości mogą być np. diabazem, granodiorytem lub gabro. Jasnoniebieski, bardzo rzadko spotykany na cmentarzach larvikit określany jest również jako granit lub labradoryt. Należy dążyć do określenia rzeczywiście zastosowanego kamienia, a jeżeli nie jest to możliwe, stosować znak zapytania (np. gabro?).

» Gabro – ciemnozielony lub niemal czarny, smolisty (il. 42). W sztuce sepulkralnej XIX i XX w. wykonywano z niego okładzinę obelisków. Gabro najczęściej występowało w wersji polerowanej. Jest to skała o dużej odporności na warunki atmosferyczne. Był to materiał popularny wśród zamożnych osób, a sprowadzano go m.in. ze Skandynawii i z Belgii. Jego duże zasoby znajdują się też na terenie Ukrainy (m.in. w okolicach Żytomierza – Horoszowa i Kamienny Bród). Jego struktura jest gruboziarnista, istnieją też odmiany średnio- i drobnoziarniste⁴ (il. 52.2) zbliżone do diabazu (il. 52.3), ale o nieco odmiennej proporcji pierwiastków, co jednak jest niedostrzegalne makroskopowo. Drobnoziarniste gabro jako surowa



Il. 42
Nagrobek wykonany z bazaltu

- 2 Współcześnie popularne jest również płomieniowanie kamienia, przy czym nie stosuje się tej techniki do marmurów i wapieni, ponieważ pod wpływem wysokiej temperatury zmianie ulega ich struktura.
- 3 Łatwiej jest sprzedać nagrobek określony jako wykonany z granitu niż wówczas, gdy kamień użyty do jego produkcji określimy jako dioryt czy gabro. Obecnie, kiedy na rynku łatwo dostępne są kamienie z całego świata, a nawet zdarzają się przypadki barwienia kamienia (po to, żeby uzyskać np. głębszą czerń) prawidłowe określenie nie tylko rodzaju użytego materiału, ale i miejsca jego pochodzenia jest bardzo trudne. Współcześnie do największych eksporterów różnego rodzaju „granitów” należą: Chiny, Indie, Brazylia, Włochy, Hiszpania, RPA, Belgia, Turcja, Portugalia, Norwegia oraz Finlandia. W Europie szczególnie cenione są kamienie pochodzące z Włoch, Grecji, Hiszpanii, Skandynawii, Ukrainy, Polski i Czech. Kupiszak 2020.
- 4 Struktura drobnoziarnista z ziarnami mniejszymi niż 2 mm, średnioziarnista – 2–5 mm, i gruboziarnista – powyżej 5 mm.



IL. 43
Nagrobek wykonany z granitu



IL. 44
Nagrobek wykonany z diabazu („czarny szwed”)

skała jest szare, ale w wyniku polerowania może osiągać niemal jednolity, czarny wygląd, w niewielkim stopniu przełamany jaśniejszymi ziarnami. Blisko spokrewniony z gabbro jest noryt, również wykorzystywany w sztuce sepulkralnej, polerowany przypomina diabaz.

- » Granit – biały, jasno- i ciemnoszary, różowy, czerwony, a nawet brązowo-czerwony, wiśniowy, zielonkawy i pomarańczowy, najczęściej polerowany (il. 43). Ze względu na swój skład nie występuje w czarnej kolorystyce, bo też zawartość ciemnych minerałów może sięgać zaledwie kilkunastu procent (il. 52.6). Jest to skała bardzo odporna na warunki atmosferyczne. Występuje powszechnie, często w postaci eratyków – głązów narzutowych (il. 19), o charakterystycznych kolorowych smugach. W nagrobkach prowincjonalnych słabo obrobiony i niepolerowany granit chętnie stosowano do połowy XIX w. Często pochodził z lokalnych pokładów. Zdarzało się, że dla większego efektu w jednym pomniku stosowano granit ociosany i polerowany, zestawiając ze sobą różne efekty faktury i odbijania światła. Na cmentarzach najchętniej sięgano po drobno- lub średnioziarniste odmiany bez ksenolitów (wtrąceń innych skał). Do popularnych na terenach wschodniej Rzeczypospolitej zliczyć możemy tzw. klesowity (jasnobrązowe i lekko różowe, drobnoziarniste, niekiedy ze smugami żył kwarcowych), granit rapakiwi – o charakterystycznych dużych jasnych blastach w ciemnoszarym cieście skalnym. Głównie wydobywany w Finlandii, ale występujący też m.in. na terenie Polski. Chętnie wykorzystywane były granity czerwono-różowe wydobywane m.in. w okolicach Tomaszogrodu. Granitem nazywany jest też m.in. „czarny szwed”, kamień chętnie importowany i wykorzystywany na cmentarzach ze względu na swoją głęboką czerń, szczególnie popularny w XIX w. wśród bogatej inteligencji. Wbrew obiegowej opinii nie jest to jednak granit, ale diabaz (doleryt), o tym samym składzie mineralnym, co bazalt, ale grubszym ziarnie (il. 44). Wypolerowany pozwala uzyskać efekt głębokiej czerni z punktowo rozmieszczonymi jaśniejszymi nieregularnymi ziarnami dostrzegalnymi z bliska (na zbliżeniu fotograficznym widać większą różnorodność polerowanej skały). Zdarza się, że nazwę tę stosowano także do diorytów (il. 52.4) i drobnoziarnistego gabbro. Innymi kamieniami nazywanymi granitem są jasnoszare a czasem brązowe skały plutoniczne średnio- i drobnoziarniste - granitoidy. Są one jasnoszare, ale też często występują brązowe. Rzadziej spotykany granulit i bardziej popularny gnejs (il. 52.16). Ten ostatni to kamień o różnorodnej kolorystyce od szarości, przez czerwień, odcienie zieleni, niebieskiego, po szarą i ciemnoszarą. Zazwyczaj jego tekstura jest kierunkowa, a struktura średnio-, a nawet gruboziarnista.

- » Granodioryty - należą do skał plutonicznych. Są zbliżone do granitu, jednak o nieco innych proporcjach minerałów, w związku z czym mogą ciemniejszą

barwę, te spotykane na cmentarzach często ciemnobrązową niekiedy sprawiającą wrażenie czarnej i strukturę, średnio- i grubokrystaliczną. Niekiedy granodioryty określane są jako sjenit, np. popularne „sjenity kościńskie”.



IL. 45
Cokół nagrobka wykonany z bazaltu



IL. 45a
Cokół nagrobka wykonany z bazaltu
(zbliżenie)

- » Bazalt – intensywnie czarny lub szaroczarny, bardzo twardy kamień (il. 45). Może być polerowany lub tylko ciosany. Jest to najbardziej rozpowszechniona skała wylewna, a jego największe złoża stanowią dna oceanów. W Europie kamieniołomy bazaltu znajdują się m.in. w Ukrainie (np. Janowa Dolina na Wołyniu) czy w Niemczech, szeroko wydobywany jest też w Stanach Zjednoczonych. Jego struktura różni się w zależności od procesu zastygania lawy. Minerale, z których składa się bazalt, są tak drobne, że często nie jest możliwe rozpoznanie ich makroskopowo; w efekcie bazalt może sprawiać wrażenie skały o jednolitej (aphanitycznej) strukturze, która po polerowaniu jest ciemnoszara lub czarna (il. 52.1). Zazwyczaj jednak ma strukturę drobno- i ciemnoziarnistą o równych ziarnach. Istnieją również odmiany, w których po polerowaniu pojawiają się charakterystyczne czarne plamy przypominające krople (pirokseny, ewentualnie amfibole). Nie są w nim widoczne połyskujące minerały. Wyjątkiem jest bazalt kwarcowy. Stosunkowo łatwo jest pomylić bazalt z gabbro, jednak dłużej

zastygające gąbry ma lepiej widoczne minerały, a bazalt jest drobnoziarnisty. Polerowany bazalt ma tendencję do matowienia.

- » Sjenit – jest kamieniem o różnej kolorystyce, na cmentarzach najczęściej wykorzystywane są odmiany szaroczarne i ciemnoszare, ale spotkać możemy również różowe czy zielonkawe (il. 52.5). Występuje jako kamień drobno- i średnioziarnisty, z wyraźniejszą strukturą niż bazalt. W przypadku drobnoziarnistej struktury makroskopowo bardzo podobny do gąbry drobnoziarnistej, ale różni się od odmian gruboziarnistych. Stosowany sporadycznie do XIX w., później był bardziej popularny. Wydobywany jest przede wszystkim w Ukrainie (o charakterystycznej zielonkawej barwie), Norwegii, Francji, Szwecji. Duże złoża znajdują się też m.in. w Rosji, Rumunii, Bułgarii, Szwajcarii, a poza Europą – w Stanach Zjednoczonych, Egipcie (skąd wywodzi się jego nazwa) czy Australii. Nie tylko niektóre granodioryty mylnie określano mianem sjenitu, o czym była mowa powyżej, ale również i sjenodioryty, takie jak np. „sjenit przedborowski”.
- » Dioryt – szary, ciemnoszary lub czarnoszary, z widocznymi świetlistymi drobkami o gruboziarnistej plamistej strukturze. Należy do rzadziej występujących skał. Mimo tego stosowano go dość często, szczególnie w starożytności, ale i później – do XIX w. Jest bardzo podobny do gąbry i sjenitu, skąd skały te trudno od siebie odróżnić makroskopowo. Ze względu na twardość trudny w obróbce, ale bardzo trwałe. Skałą zbliżoną do diorytu jest monzodioryt, niekiedy mylony też ze sjenitem.
- » Labradoryt – jest odmianą anortozytu o kolorystyce ciemnobrązowej, lub ciemnoszarej, ciemnogramatowej, sprawia wrażenie czarnego kamienia o tęczy odbłaskach (najbardziej znany jest pochodzący z Finlandii spektrolit), gruboziarnisty (il. 52.7). Spotkać można również monzonity, np. norweskie, określane mianem labradorytu. Znany jest także labradoryt zielonkawy, sprowadzany z kamieniołomów spod Kijowa, oraz czarnoszary i czerwonawy ze Szwecji. W 2. połowie XIX w. chętnie wykonywano z niego m.in. obeliski na cokołach. Ze względu na stosunkowo rzadkie występowanie był to materiał drogi, ale pożądanym przez zleceniodawców, także dzięki unikalnym wartościom dekoracyjnym. Oglądany z różnych stron przy różnym oświetleniu, daje znakomite efekty kolorystyczne. Charakterystyczne są jego iryzujące basty mieniące się na niebiesko czyli „pawie oczka”⁵ (są to kryształy plagioklazów, il. 46). Dyferencjatami magm anortozytowych są czarnokity (charnockity) wydobywane m.in. w Szwecji, zaś skały z grupy antrozytów w kilku odmianach występują m.in. w Ukrainie.



IL. 46
Nagrobek wykonany z labradorytu

- » Porfir – znany jest m.in. z zabytków sepulkralnych starożytnego Rzymu i Bizancjum wykonywanych dla ówczesnych elit, a także z wyrafinowanych dzieł średniowiecza i renesansu. Ze względu na cenę i brak dostępu do złóż był rzadko wykorzystywany w sztuce cmentarnej w XIX w. Obecnie pojawia się częściej. Szczególnie ceniony był porfir włoski. Ma on na ogół wiśniowy kolor⁶. Zawiera większe kryształy kwarcu (istnieją również porfiry pozbawione kwarcu) i skaleni (il. 52.8). Upodabnia to porfir do niektórych odmian czerwonego granitu (np. węgierskiego), którym bywał zastępowany w prestiżowych realizacjach. W odróżnieniu od granitu, który jest skałą głębinową, porfir – podobnie jak bazalt – jest skałą wylewną, powstającą w szybko postępującym procesie krystalizacji lawy. Powoduje to jego bardziej jednolitą strukturę. Obok odcieni czerwieni pojawiają się również porfiry z dominującym kolorem szarym, ich wykorzystanie w sztuce cmentarnej jest jednak ograniczone.

Szczególnie w przypadku czarnych kamieni określenie właściwego materiału może przysparzać poważnych trudności. Są to najczęściej skały magmowe, takie jak: anortozyt, bazalt, diabaz, gabro i dioryt. Chociaż wszystkie nazywane są granitami, to różnią się od niego składem chemicznym (m.in. nie zawierają lub mają niewielką ilość skaleni). Po ich wypolerowaniu różnice między nimi mogą być trudne do uchwycenia. Wśród popularnych czarnych kamieni znajdujemy m.in. diabaz, czyli „czarnego szweda”, a więc kamień o głębokiej czerni, jednak przełamanej jaśniejszymi ziarnami. Inną czarną skałą zazwyczaj o dość jednolitej strukturze drobnoziarnistej, ale mogącą mieć charakterystyczne czarne oka, jest bazalt. Chętnie sięgano również po gabro, które występuje w odmianie grubo-, średnio-, jak i drobnoziarnistej. Na cmentarzach najczęściej spotykamy tę ostatnią odmianę, charakteryzującą się kolorystyką od głębokiej czerni po szarości, upodabniając gabro do sjenitu. Ten z kolei kamień też może przysparzać sporo trudności. Jego struktura podobna jest bowiem nie tylko do gabro, ale także do diorytu i granodiorytu. Sjenity mają również odmiany drobnoziarniste oraz ciemnoszarą kolorystykę. Nie tylko skały magmowe dają głęboką czernię; innym przykładem może być wapień, który charakteryzuje bardziej jednolita struktura, jednak łatwiej podlega procesom matowienia niż skały wulkaniczne. Także kwarcyt występuje w czarnej odmianie o jednolitej strukturze, bez widocznych ziaren.



IL. 46a

Jasnobrązowe granitoidy w kontakcie z labradorytem brązowym z dużymi błastami. Pochodzenie: okolice Klesowa, kamieniołom Wry

6 Szczególną odmianą jest porfir o barwie purpurowej, tzw. Imperial Porphyry, pochodzący z góry obecnie noszącej nazwę Jabal Abū Dukhān (Egipt).



IL. 47
Nagrobek wykonany z piaskowca



IL. 48
Nagrobek wykonany z wapienia

6.1.2. Skały osadowe

Należą do nich powszechne w całej Europie piaskowiec i wapień, a także alabaster.

» Piaskowiec – jest porowaty, ma strukturę o różnym stopniu ziarnistości, ale raczej drobnoziarnistą, czasem widoczną w postaci uwarstwienia (sprawia ono wrażenie jakby sprasowanego piasku, il. 9). Jest dość łatwy w obróbce (il. 47). Występują piaskowce wapieniste, krzemionkowe, ilaste, kwarcytyczne, z możliwością polerowania. Przyjmują barwę od wiśniowej i brunatnej, przez czerwoną, żółtą i zielonkawą, po jasnoszarą i jasnokremową, w masie lub w postaci użyłń. Ich struktura jest średnio- i gruboziarnista, jednorodna lub uwarstwiona (il. 52.9–52.10). Te ostatnie mają niską odporność na warunki atmosferyczne. Przykładowo, na cmentarzach Ukrainy najczęściej spotyka się słabej jakości czerwony i brunatny piaskowiec, który jest wydobywany w miejscowych kamieniołomach. Na terenie dzisiejszej Polski mamy kilkadziesiąt obszarów wydobycia piaskowca, który różni się lokalnymi odmianami. Podobnie jest w Ukrainie, Łotwie i Estonii. Jednymi z najtrwalszych są: piaskowiec czerwony występujący na Podolu i na Wołyniu oraz biały piaskowiec szydłowiecki (Tumlin, Wąchock, Suchedniów). Piaskowiec podolski – szczególnie popularny, eksportowany był (w formie bloków, ale też i częściowo przygotowanych pomników) nawet do ośrodków oddalonych o kilkaset kilometrów. Piaskowiec jest skałą zimną. Tymczasem wapień jest ciepły i szybko ogrzewa się pod wpływem przyłożonej do niego dłoni.

» Wapień – w jego strukturze widać ziarna (il. 52.11), ale też spetryfikowane resztki organiczne (fragmenty muszli i roślin). Wapienie mogą być porowate (tzw. lekkie) lub krystaliczne (tzw. zbite). Oba rodzaje są bardzo miękkie, choć z czasem na powietrzu twardnieją (il. 48). Wapienie porowate mają barwę jasnokremową i ciemnokremową, o strukturze drobno- i gruboziarnistej, nie wykazują odporności na warunki atmosferyczne. Wapień zbity jest znacznie trwalszy (często nazywany marmurem budowlanym/technicznym) i ma barwę: białą, żółtawą, szarą, czerwoną lub czarną (np. Dębnik), a jego struktura jest bardzo zróżnicowana (jednobarwny, różnobarwny, plamisty lub żyłkowy). Najczęściej bywa polerowany, ale z biegiem czasu traci połor, matowieje i musi być konserwowany. Ze względu na swą dekoracyjność i łatwość obróbki (w porównaniu ze znacznie twardszymi marmurami czy granitami), a także na niższą cenę często stosowany, szczególnie w tablicach inskrypcyjnych. Z kolei wapienie pelitowe (martwica wapienna, której odmianą jest trawertyn o charakterystycznej smużystej teksturze – il. 51.20, tuf wapienny), a także opoka wapienna (skała krzemionkowa zawierająca kalcyt, stanowiąca formę przejściową między wapieniem a krzemieniem) mają barwę jasną, jasnokremową, żółtawą,

jasnoszarą. Ich struktura jest najczęściej jednorodna, o charakterze masy kalcytowej. Odmiany te są trudne do rozpoznania, stosujemy zatem ogólne określenie „wapień”, ewentualnie wyróżniając charakterystyczny trwałewertyn. Wapień jest rzadko polerowany, najczęściej poddaje się go obróbce szkicowej (wyraźne ślady narzędzi). Popularny był w XVIII–XIX w., później nieco rzadziej go wykorzystywano. Niestety łatwo podlega czynnikom zewnętrznym. Często wykonywano z niego krzyże. Jego złoża występują m.in. w środkowej Polsce (Góry Świętokrzyskie, Jura Krakowsko-Częstochowska) oraz na terenie Ukrainy w rejonie Zakarpacia. Twarde wapienie wydobywane są m.in. na Podolu (okolice Kamieńca Podolskiego i Skąty Podolskiej), podobnie jak i znacznie miększe wapienie miocenu, których jedno z większych złóż znajduje się w okolicy Kamieńca Podolskiego.

- » Alabaster – jest to drobnokrystaliczna odmiana skały gipsowej, która należy do efektowniejszych materiałów rzeźbiarskich stosowanych od starożytności (il. 49). Na cmentarzach w Europie Środkowo-Wschodniej występuje jednak sporadycznie ze względu na słabą odporność na warunki atmosferyczne. Z alabastru wykonano m.in. tabliczki inskrypcyjne i aplikacje na niektórych pomnikach z lwowskiego Łyczakowa, niemniej w sztuce Rzeczypospolitej znane są jego zastosowania w XVI–XVIII w. Alabaster ma barwę półprzezroczystą, prześwitującą, jasną, od mlecznej przez żółtawą, miodową, jasnoszarą, ciemnoszarą, oliwkową, oliwkowo-brunatną, a jego struktura jest jednorodna lub uziłona, drobnokrystaliczna i zbita (il. 52.12). Jest to materiał bardzo miękki i łatwy w obróbce. Obok alabastrów używano też twardszych gipsów stromatolitowych (m.in. typu muraw) o wyraźnym uwarstwieniu i ciemnej, na ogół oliwkowo-ciemnoszarej barwie. Bardzo duże, już nieczynne złoża alabastru znajdują się w Ukrainie (Podole i okolice Lwowa) oraz w Polsce południowo-wschodniej (m.in. w Bochni i Łopuszce Wielkiej). Gipsy stromatolitowe występują na Pomorzu (okolice Wiślicy i Chotla Czerwonego) i na Podolu. Na Śląsku i w Wielkopolsce w XIX w. do dekoracji nagrobków cmentarnych sporadycznie używano jasnych alabastrów z Turynii i Hesji.

6.1.3. Skały metamorficzne (przeobrażone)

Należą do nich marmur, serpentynit i kwarcyt, które powstały ze skał magmowych i osadowych.

- » Marmur – bardzo twardy i odporny na czynniki zewnętrzne, nieporowaty kamień z charakterystycznymi żyłkami (smugami, wstęgami) oraz plamami (il. 50). Jego struktura bywa: drobno-, średnio- lub gruboziarnista, często uwarstwiona (il. 52.13). Ma szeroką gamę barw: od białej, jasnoszarej, ciemnoszarej, żółtej, zielonkawej, różowej, po brunatną i czarną (z żyłkami, plamami bardzo zróżnicowanymi pod względem kształtów



IL. 49
Krzyż wykonany z alabastru



IL. 50
Nagrobek wykonany z marmuru

i wielkości). Marmur najczęściej polerowano. Jest to skała w dotyku bardzo zimna, jej naturalne złoża występują m.in.: na Półwyspie Apenińskim, w Pirenejach i Alpach oraz punktowo na Bałkanach, Rosji i w innych regionach. Na cmentarzach Europy Środkowo-Wschodniej marmur pochodził w XIX i 1. połowie XX w. z Laas/Lasa w Tyrolu południowym, Styrii i Karyntii (krąg austriacko-galicyski) oraz z czeskiego, potem pruskiego Dolnego Śląska (Gross Kunzendorf, Saubsdorf, Prieborn). Drogi i trudny w obróbce materiał zastępowano różnymi odmianami kolorowych wapieni lub najczęściej granitu i labradorytu. Bywało, że imitowano go w barwionym betonie. Marmurem nazywano też czarne odmiany wapieni, takie jak „marmur dębnicki” czy „marmur kielecki”, ale też „noir belge marble”. Po aplikacji na marmur kwasu solnego (stężenie 3%) materiał reaguje wydzielaniem się gazu (burzy się, widoczna jest piana).

» Serpentynit – jasno- i ciemnozielony, często smużysty z białymi plamami lub bez plam, ale o charakterze włóknistym, określaną jest niekiedy „zielonym marmurem” (il. 52.14). Może występować także w odcieniach brunatnych. Spotykany często na cmentarzach śląskich. Wydobywany w okolicach masywu Ślęży i miasta Niemcza, w 2. połowie XIX w. bywał sprowadzany na inne tereny, m.in. do Wielkopolski oraz do Czech i na Morawy.

IL. 51
Przykładowe tekstury popularnych polerowanych kamieni, z których wykonywane były nagrobki

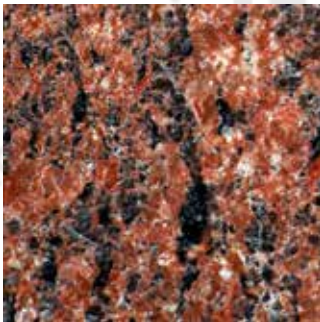

IL. 51.1 Granit



IL. 51.2 Porfir



IL. 51.3 Gnejs



IL. 51.4 Gnejs



IL. 51.5 Bazalt



IL. 51.6 Gabro (gruboziarniste)



IL. 51.7 Diabaz (doleryt)



IL. 51.8 Labradoryt

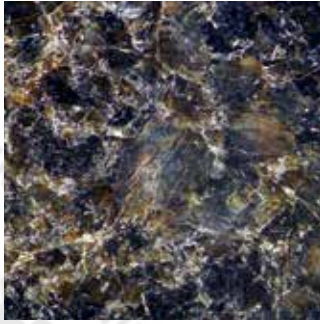

IL. 51.9 Czarnokit



IL. 51.10 Granit



IL. 51.11 Granit



IL. 51.12 Gnejs



IL. 51.13 Granodioryt

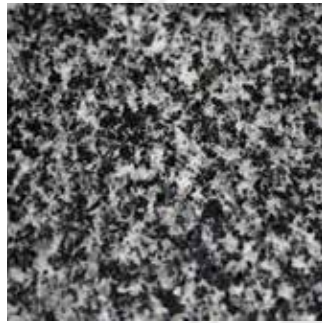

IL. 51.14 Dioryt

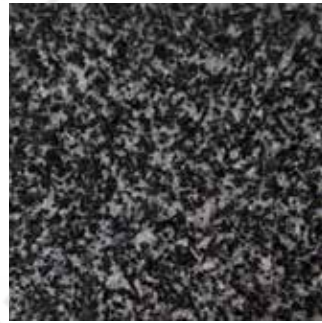

IL. 51.15 Sjenit

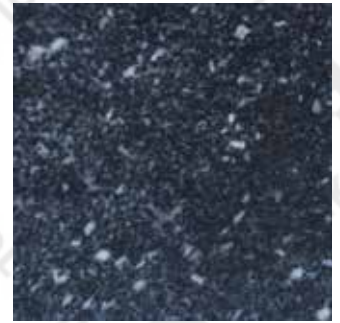

IL. 51.16 Sjenodioryt



IL. 51.17 Piaskowiec czerwony



IL. 51.18 Piaskowiec



IL. 51.19 Wapień



IL. 51.20 Trawertyn



IL. 51.21 Kwarcyt czarny



IL. 51.22 Marmur



IL. 51.23 Serpentyt



IL. 51.24 Alabaster

IL. 52

Zestawienie wybranych kamieni, z których wykonywane były nagrobki



IL. 52.1 Bazalt



IL. 52.2 Gabro



IL. 52.3 Diabaz



IL. 52.4 Dioryt



IL. 52.5 Sjenit



IL. 52.6 Granit



IL. 52.7 Labradoryt



IL. 52.8 Porfir



IL. 52.9 Piaskowiec



IL. 52.10 Piaskowiec czerwony



IL. 52.11 Wapień



IL. 52.12 Alabaster



IL. 52.13 Marmur



IL. 52.14 Serpentyinit



IL. 52.15 Kwarcyt (grafitowy)



IL. 52.16 Gnejs

- » Kwarcyt – jest to skała przeobrażona lub osadowa – w zależności od procesu rekrytalizacji. Ma barwę jasnoszarą, szaroniebieską, brązową lub żółtoczerwoną, strukturę jednolitą i szklistą o nierównej powierzchni przełamu (il. 52.15). Jest to kamień twardy, bardzo odporny na warunki atmosferyczne. Występuje m.in. na Dolnym Śląsku, skąd sprowadzany był w 2. połowie XIX w. do Małopolski i na teren wschodniej Galicji.

6.2. Kamień sztuczny

Wytwarzaniem takiego materiału zajmowali się starożytni Rzymianie, którzy udoskonalili technologię produkcji betonu, znaną już wcześniej m.in. w starożytnym Egipcie. Dzisiejszy beton ma te same właściwości co rzymski, choć nieco inny skład. Jego odmianą jest żelazobeton (il. 38). Innym kamieniem sztucznym spotykanym na cmentarzach jest lastryko.

- » Beton – powstaje podczas wiązania cementu (spiek klinkierowy margla albo wapienia i gliny, zmielony z gipsem) z wodą (il. 8). W celu zwiększenia wytrzymałości tego materiału przed dodaniem wody miesza się cement z kruszywem, najczęściej żwirem, piaskiem lub keramzytem,



IL. 53
Nagrobek odlany z betonu



IL. 54
Beton z wyraźnie widocznymi ziarnami piasku

stąd jego struktura jest ziarnista i nieregularna (il. 53–54). Powszechne zastosowanie znalazł w XIX w., wiązało się to m.in. z poprawą jego właściwości wynikających z udoskonalenia cementu. Wykorzystywany w budownictwie do elementów konstrukcyjnych, stosowano go także do dekoracji. Używano go na cmentarzach od połowy XIX w. Wykonywano z niego najczęściej opaski, ale także krzyże czy całe nagrobki. Beton jest materiałem trwałym. Może być barwiony w masie.

- » Żelazobeton (żelbeton, żelbet, beton zbrojony) – od końca XIX w. beton zaczyna być stosowany wraz z prętami stalowymi. Dzięki takiemu połączeniu uzyskano materiał bardzo wytrzymały, a przy tym ogniotrwały, świetnie nadający się do elementów konstrukcyjnych. Z żelazobetonu wykonywano także nagrobki – przede wszystkim figury oraz krzyże (il. 38). Metalowe pręty (armatura) zapewniały dodatkową łatwość w kreowaniu mocno rozczłonkowanych kształtów. Zazwyczaj nie jesteśmy w stanie określić sposobu konstrukcji pomnika, stąd określamy je jako betonowe. Żelazobeton bywał wykorzystywany w ogrodzeniach.
- » Lastryko – sztuczny surowiec kamienny składający się ze spoiwa (cementu szarego lub białego) i wypełniacza: grys (kruszywo z kamieni naturalnych), żwir, piasek, który nadaje mu charakterystyczny wygląd (il. 56). Lastryko bywa barwione w spoiwie. Posiada właściwości polerskie, ale może występować także w wersji lastryko płukanego. Stosowane od połowy XIX w. W 1. połowie XX w. bardzo rozpowszechnione w architekturze – naśladowało kamienie, a było o wiele tańsze. Wykonywano z niego złożone



IL. 55 A

Wyraźnie odróżniający się nagrobek betonowy (po lewej) i wykonany z piaskowca



IL. 55 B

Nagrobki z piaskowca (po lewej) i betonu (po prawej) o bardzo podobnej teksturze, utrudniającej rozróżnienie materiału



IL. 56 a
Lastryko płukane

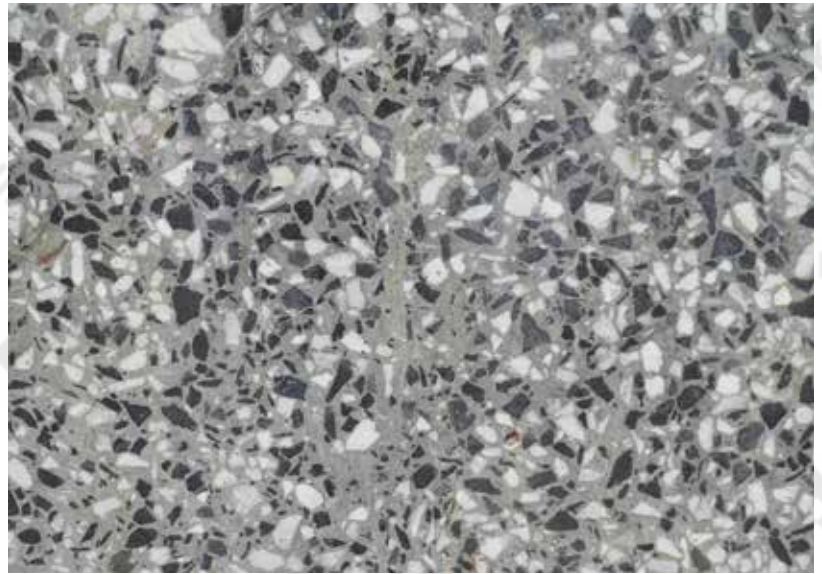

IL. 56 b
Lastryko polerowane

kompozycje rzeźbiarskie, także na cmentarzach – zarówno w formie odlewów na konstrukcjach stalowych (armatura), jak i zwykłych płyt nagrobnych. Starannie wyprodukowane lastryko jest materiałem trwałym.

Pewnych problemów może przysparzać odróżnienie piaskowca od betonu, a nawet wapienia czy w niektórych przypadkach marmuru (il. 55). Materiały te poddane przez lata warunkom zewnętrznym wietrzeją i ulegają innym procesom korozji oraz obrastają porostami. W efekcie mogą wyglądać bardzo podobnie. Jeżeli widzimy wyraźne jednolite, łączone bloki kamienia, to wskazuje nam na to, że mamy do czynienia z piaskowcem. Beton, który spotkamy na cmentarzach, niekiedy ma też słabsze parametry, nie tylko kruszy się, ale widoczne są ziarna piasku. Oczywiście różnice te nie zawsze są tak wyraźne. Szczególnie współcześnie możemy mieć też do czynienia z wysokiej klasy betonem o zupełnie jednolitej strukturze.

Kamień ulega różnego rodzaju uszkodzeniom. Spowodowane są one czynnikami atmosferycznymi, środowiskowymi, dewastacją, ale także brakiem opieki lub nienależytym jej sprawowaniem, np. stosowaniem niewłaściwych środków czyszczących czy konserwujących. W efekcie możemy obserwować złamania, przełamy, ubytki (w tym ubytki wietrzeniowe), pęknięcia, spękania, mikrospękania, obłamania, porysowania, wykruszenia, w tym mechaniczne, rozwarstwienia, łuszczenia, wżery, zwietrzliny, a także dezintegrację kamienia. Powierzchnie polerowane mogą tracić swoje właściwości, chropowacieć. Spoiny łączące poszczególne elementy pomników także mogą ulegać wykruszeniu.



IL. 57
Nagrobek (z piaskowca) niszczący pod wpływem działania warunków atmosferycznych i porostów

Na płaszczyznach kamienia pojawiają się nawarstwienia biologiczne (np. mchy, porosty, glony, zarodniki mikroflory, grzyby), nawarstwienia atmosferyczne (il. 57), które mogą osłabiać strukturę kamienia (podobnie jak pokrywająca kamień roślinność), w tym prowadzić do zjawiska scukrzania się kamienia (obsypywanie kryształów kalcytu). Wszystkie te elementy należy możliwie szczegółowo opisać w karcie nagrobka.



IL. 58
Nagrobek odlany z żeliwa

6.3. Stopy metali

Metale rozpowszechniły się na cmentarzach na początku 2. ćwierci XIX stulecia w wyniku mody na nowoczesny i stosunkowo tani materiał, z którego można było stworzyć formy niezwykle ozdobne⁷.

6.3.1. Żeliwo

Odnacza się dużą odpornością na korozję (il. 58). Nagrobki wykonywane z tego materiału to najczęściej różne formy krzyży, które pojawiały się od lat 30. XIX w. do lat 40. XX w. (il. 13). Do rzadkości należą płaskorzeźbione figury

⁷ Zob. Sakwa 1974.

wykonane z żeliwa (produkowała je np. warszawska fabryka Karola Juliusza Mintera), płyty nagrobne, kolumny, czy też kapliczki (il. 26). Jeśli chodzi o metalowy detal dekoracyjny na kamiennych pomnikach, to najczęściej będziemy mieli do czynienia z liśćmi palmowymi, pasyjkami doczepianymi do krzyży wykonywanych np. z drewna, ryngrafami lub wizerunkami Matki Boskiej, ale też z antabami czy z żeliwnymi drzwiami kaplic grobowych. Był to materiał chętnie wykorzystywany w ogrodzeniach (il. 31).

Niektóre odlewy żeliwne charakteryzuje dekoracyjność oraz rozbudowana ornamentyka, odmienna od lokalnych realizacji warsztatów kamienniarzskich, przy jednoczesnej powtarzalności form, a niekiedy również rozbudowanym programie ikonograficznym. W odróżnieniu od rzemieślniczej produkcji warsztatów ślusarskich działających głównie na lokalnych rynkach, odlewy żeliwne dystrybuowane były na dużych obszarach, stąd identyczne obiekty odnaleźć możemy nawet w odległych ośrodkach, np. wiedeńscy wytwórcy dostarczali swoje produkty zarówno klientom w stolicy Cesarstwa, jak i odbiorcom na terenie Galicji, podczas gdy wyroby lwowskich zakładów ślusarsko-kowalskich spotykamy przede wszystkim w samym Lwowie i pobliskich ośrodkach. W Królestwie Kongresowym (Polskim) produkcja koncentrowała się w Warszawie, Zagłębiu Staropolskim i w okolicach Częstochowy.

Obok żeliwa wykorzystywane były też, zwłaszcza w prostych realizacjach, stal i inne stopy metali. Wykonywano z nich rury, pręty czy ceowni-



IL. 59
Żelazo kute

ce. Wykorzystywano je do produkcji krzyży, ogrodzeń, prostych dekoracji. W przypadku tych elementów może być trudne odróżnienie czy mamy do czynienia z żelazem, żeliwem, stalą czy też innym stopem.

6.3.2. Żelazo kute

Z kutego żelaza najczęściej wykonuje się ogrodzenia nagrobków (il. 59), rzadziej krzyże czy też inne typy nagrobków. Realizacje bardziej dekoracyjnych projektów powierzano zazwyczaj zakładom ślusarsko-kowalskim w dużych ośrodkach miejskich. Żelazo jest materiałem znanym niemal od zarania dziejów ludzkości, bardziej miękkim od żeliwa, ale też bardziej narażonym na korozję. Dzięki swoim właściwościom pozwala na uzyskiwanie płynnych, skomplikowanych form, w odróżnieniu od odlewów żeliwnych, które mają bardziej jednolitą, zwartą strukturę. Kute elementy powstają z giętych żelaznych listew i prętów, nierzadko zakończonych lancetowato. Do typowych detali dekoracyjnych należą romby, esownice i ceownice, których nie spotykamy w krzyżach odlewanych. W latach 20. XX w. zaczęły pojawiać się krzyże wykonane z żeliwnych rur z przyspawanymi do nich kutymi elementami dekoracyjnymi. Najlepsze realizacje z żelaza kutego mają finezyjne formy, często z wykorzystaniem przestylizowanych motywów roślinnych.

Należy też wyróżnić żelazo walcowane, z którego wykonywano m.in. rury. Wykorzystywano je niekiedy do produkcji krzyży jako surowiec tańszy od żeliwa.

6.3.3. Cyna i cynk

Z innych metali czy stopów metali raczej nie wykonywano całych nagrobków ani ich większych fragmentów, powstawały jedynie odlewane i czelowane elementy dekoracyjne lub też tablice inskrypcyjne. Materiałem, który służył jako uzupełnienie, w tym kolorystyczne, kompozycji nagrobka, była cyna



IL. 60
Tablica cynowa



IL. 61
Antaba z brązu

(il. 60). Świeża blacha cynkowa ma barwę srebrną, ale w ciągu kilkunastu lat patynuje na kolor ciemnoszary (il. 3, 6). Wykorzystywano również żelazne blachy ocynkowane. Cyna odznacza się dobrą kowalnością i ciągliwością.

Blachy cynkowe stosowane na początku XIX w. były miękkie, odporne na korozję. Blachy ocynkowane, znacznie tańsze w produkcji, były dużo twardsze.

6.3.4. Stopy miedzi – mosiądz, spiż, brąz

Mosiądz, spiż (nazywany potocznie brązem i do nich czasami zaliczany), brąz są materiałami, które łatwo pomylić. W przypadku mosiądzu mamy do czynienia ze stopem miedzi i cynku. Od zastosowanych proporcji zależą właściwości i kolorystyka stopu (od żółtej do czerwonej). Spiż to połączenie miedzi z cyną (11%), cynkiem i ołowiem (w różnych proporcjach, sięgających jednak kilku procent). Brąz jest stopem miedzi i cyny (rzadziej innych metali, np. brąz aluminiowy czy brąz krzemowy), w którym również stosuje się różne proporcje (współcześnie najczęściej: 88% miedzi i 12% cyny).

Mosiądz jako materiał bardziej giętki częściej używany jest do produkcji skomplikowanych form, chętnie wykorzystywany jest też jego złocisty odcień, co pozwala imitować złoto. Z brązu często wykonywane są drobne elementy (np. antaby, il. 61), ale także figury czy tablice inskrypcyjne (il. 30). Tego typu realizacje były jednak bardzo kosztowne, spotkamy je więc niemal wyłącznie w większych ośrodkach. Spiż jest materiałem o wysokiej odporności na korozję.

Wszystkie stopy miedzi (szczególnie brązy) narażone są na proces patynowania, czyli zmiany kolorystyki pod wpływem naturalnych warunków, ale również zanieczyszczeń powietrza, co może utrudniać właściwe rozpoznanie materiału. Mosiądz po początkowym zmatowieniu przyjmuje barwę zielonkawobrązową lub brązowoszarą, a z czasem wpadającą w coraz ciemniejszy brąz, przy czym w zależności od ekspozycji na warunki zewnętrzne proces ten nie przebiega jednolicie. Zmiany koloru determinowane są również oddziaływającymi czynnikami zewnętrznymi. Spiż przyjmuje odcień brązowoszary, ciemnoszary (il. 62), a nawet antracytowy (głęboki odcień szarości o lekko spłowiałym charakterze, co odróżnia go od czerni). Obecnie materiałem zastępującym brązy i mosiądze są stopy aluminiowe.



IL. 62
Tablica spizowa

6.3.5. Ołów

Metal ciężki, praktycznie nieużywany jako sam surowiec do odlewu, jest bowiem zbyt miękki. W kompozycjach nagrobnych służył jako podstawowe spoiwo do łączenia elementów kamiennych za pomocą kutych trzpieni (dybli) żelaznych.

TABLICA I Typy krzyży

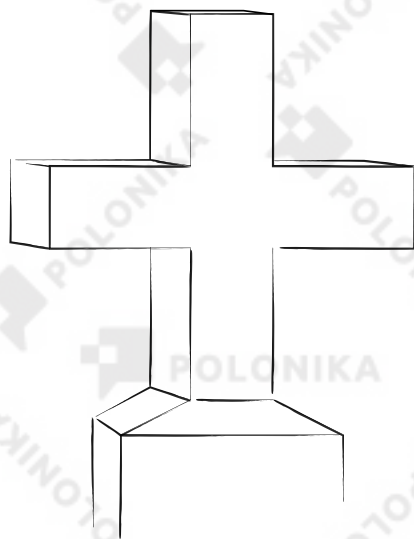

I.1
Krzyż grecki



I.11
Krzyż kawalerski

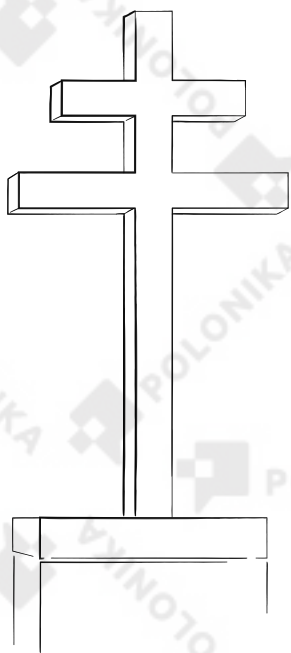

I.III
Krzyż karawaka

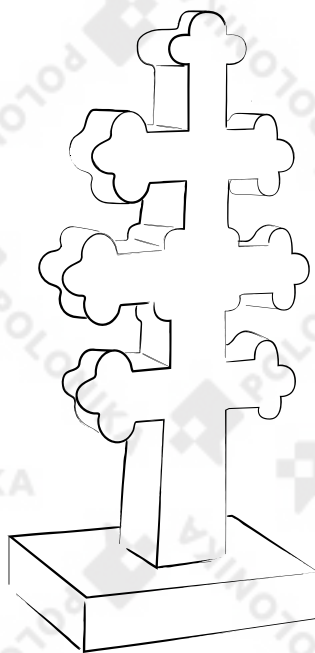

I.IV
Krzyż trójramienny

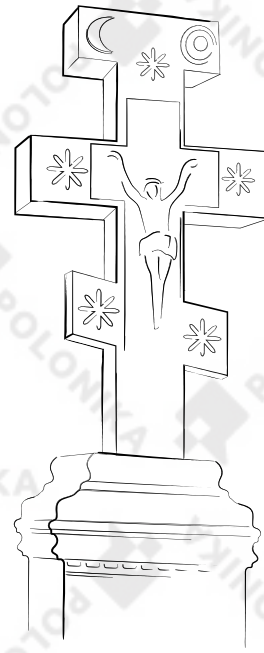

I.V
Krzyż prawosławny

TABLICA II **Zamknięcie ramion
i dekoracja krzyża**



II.I
Krzyż z ramionami zakończonymi
wykrojem łuku kotarowego

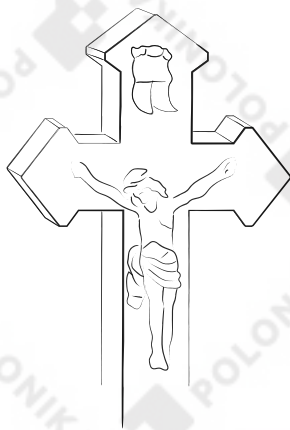

II.II
Krzyż z ramionami zakończonymi
romboidalnie

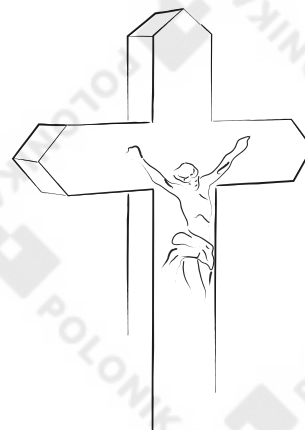

II.III
Krzyż z ramionami zakończonymi
dwuspadowo

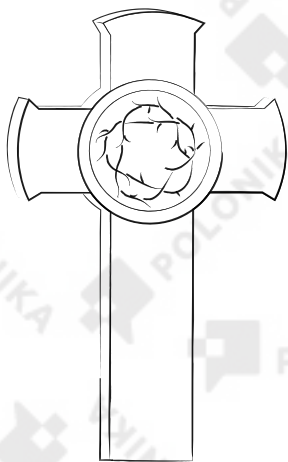

II.IV
Krzyż z ramionami zakończonymi
wykrojem łuku odcinkowego.
Na przecięciu ramion medalion
z płaskorzeźbioną koroną cierniową

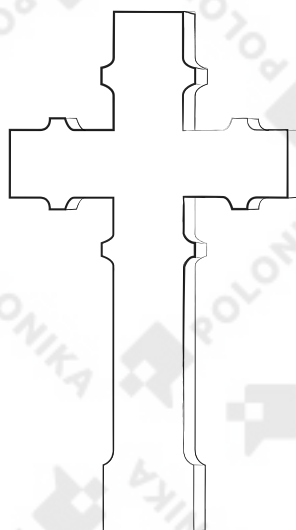

II.V
Krzyż z wypustkami

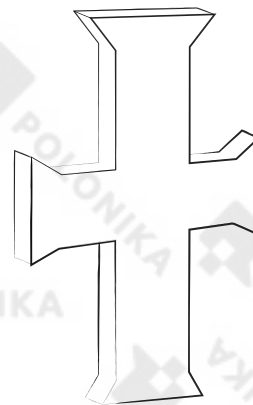

II.VI
Krzyż z ramionami
zakończonymi trapezoidalnie

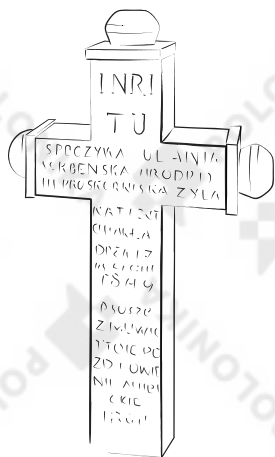

II.VII
 Krzyż z ramionami zakończonymi nasadkami z guzami. Od frontu inskrypcja ryta

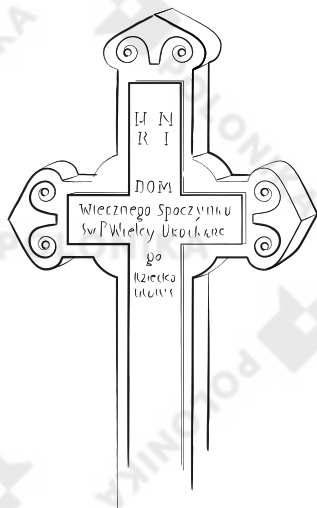

II.VIII
 Krzyż z ramionami zakończonymi wolutami, o powtórnym licu. Od frontu inskrypcja ryta

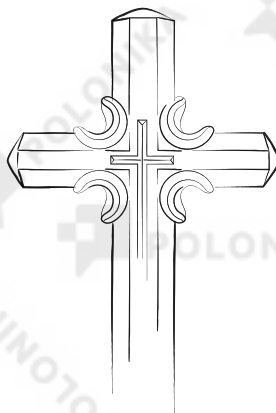

II.IX
 Krzyż z ramionami o przekroju ośmioboku, zakończonymi ostrostępowo, ujętymi ceownicami

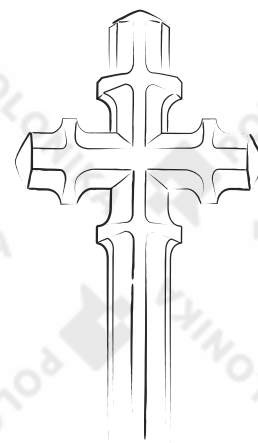

II.X
 Krzyż z ramionami o przekroju ośmioboku, zakończonymi ostrostępowo, ujętymi pierścieniami

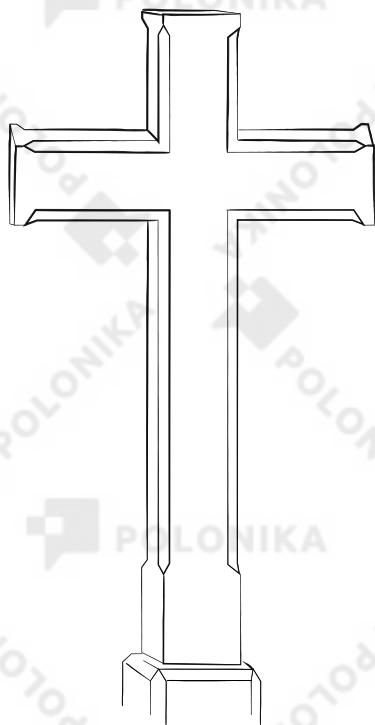

II.XI
 Krzyż o fazowanych ramionach

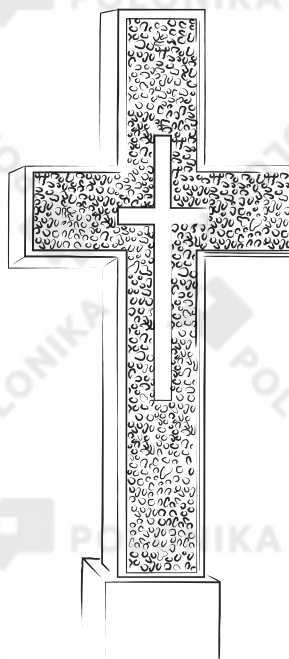

II.XII
 Lico krzyża groszkowane, z wrytym mniejszym krzyżem

TABLICA III Cokolik

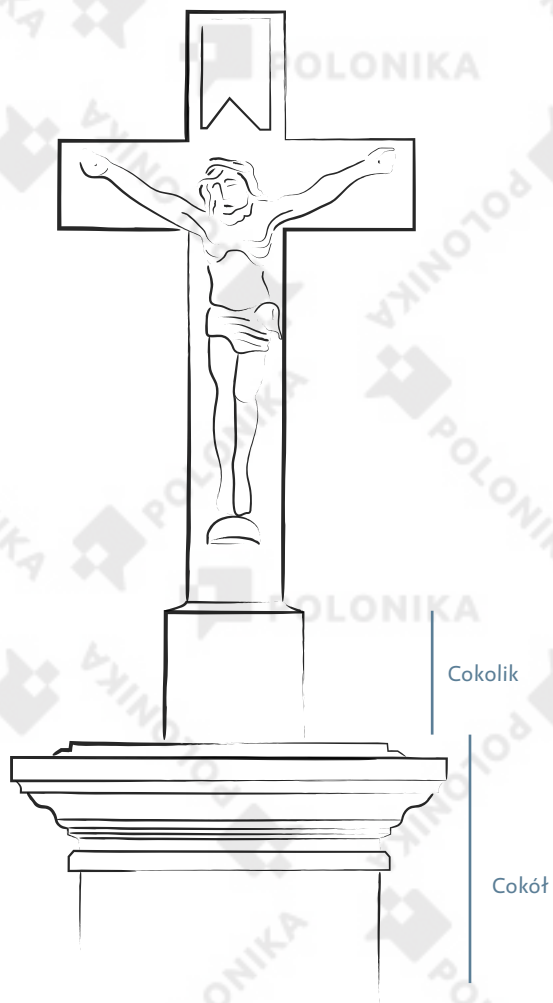

III.1
Krzyż na cokoliku

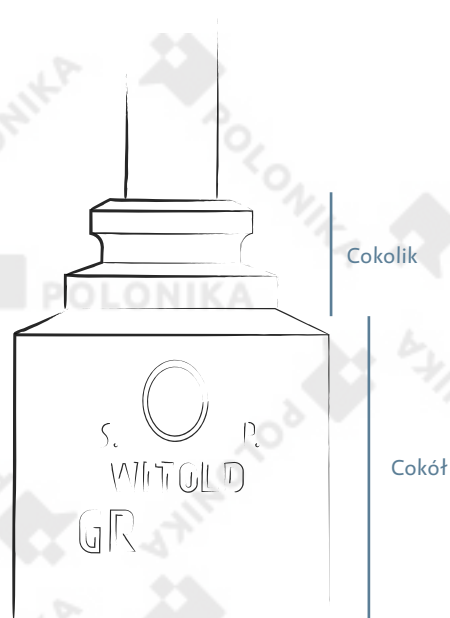

III.11
Krzyż na profilowanym
cokoliku

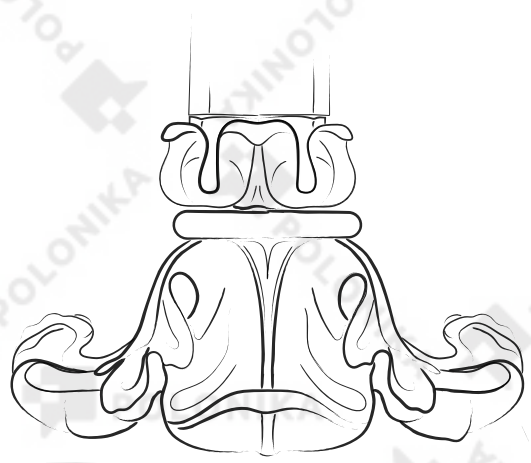

III.111
Cokolik w formie
odwróconego kielicha akantu

Krzyż z ramionami zakończonymi trójlistnie

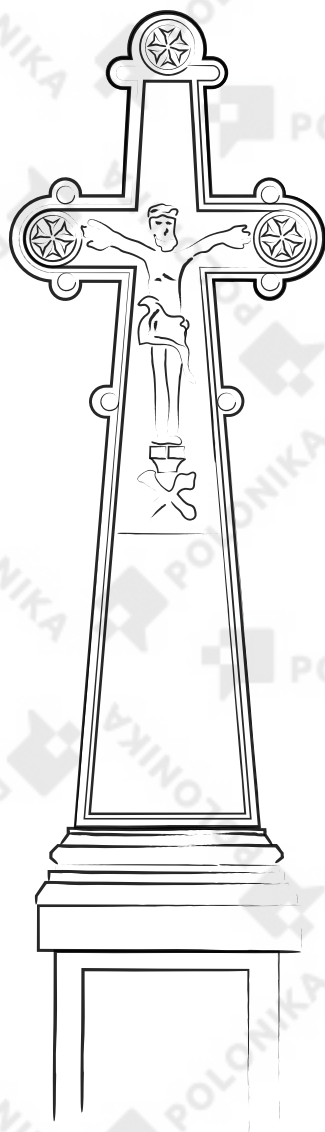

IV.1
Krzyż z ramionami zakończonymi trójlistnie

Propozycja opisu: Miejsce pochówku oznaczone krzyżem z ramionami zakończonymi stylizowanym trójlistniem ze schematyczną rozetą, na cokole. Krzyż w dolnej części szerszy, ujęty półwałkami. Jego lico obwiedzione żłobkiem, w górnej części wydobyte, tam płaskorzeźbiona postać Chrystusa (powyżej titulus), poniżej czaszka z pieszczelami. Cokół nakryty szerszą profilowaną płytą

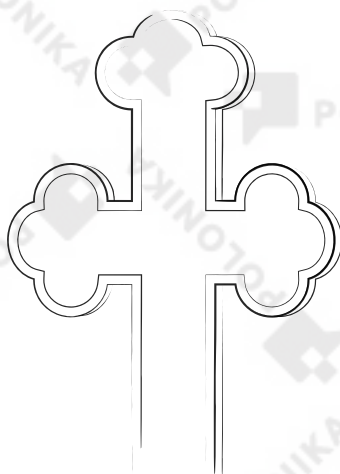

IV.11
Krzyż z ramionami zakończonymi trójlistnie

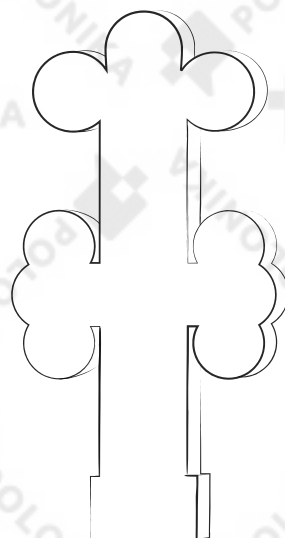

IV.111
Krzyż z ramionami zakończonymi stylizowanym trójlistniem

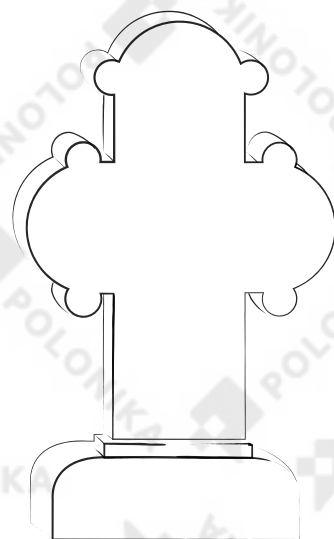

IV.114
Krzyż z ramionami zakończonymi półkoliście, ujętymi półwałkami

TABLICA V Krzyż na pionowej płycie

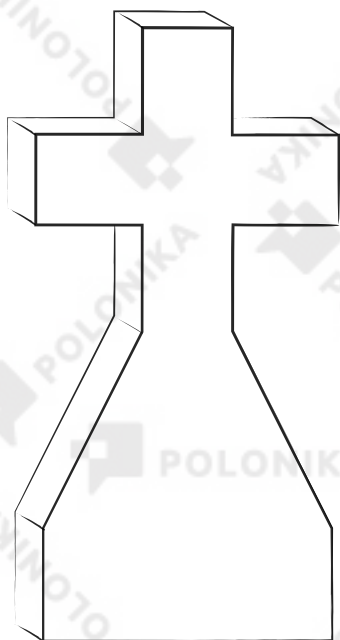

V.1
Krzyż grecki na pionowej płycie

Propozycja opisu: Miejsce pochówku oznaczone krzyżem greckim przechodzącym dwuspadowo w pionową płytę



V.11
Krzyż z ramionami zakończonymi trójlistnie na pionowej płycie

Propozycja opisu: Miejsce pochówku oznaczone krzyżem z ramionami zakończonymi trójlistnie, przechodzącym uskokowo w pionową płytę

TABLICA VI Krzyż stylizowany na pień drzewa

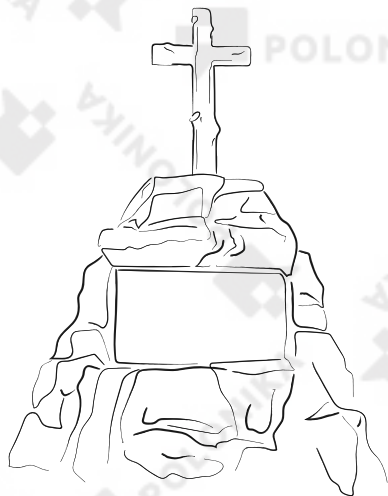

VI.I
Krzyż stylizowany na pień drzewa na cokole w formie skałek

Propozycja opisu: Miejsce pochówku oznaczone krzyżem stylizowanym na pień drzewa na cokole w formie skałek, gdzie od frontu tablica



VI.II
Krzyż stylizowany na pień drzewa na cokole w formie schematycznych skałek

Propozycja opisu: Miejsce pochówku oznaczone krzyżem stylizowanym na pień drzewa, na cokole w formie schematycznie zarysowanych skałek. Na krzyżu płaskorzeźbiony kwiat lilii. Na cokole od frontu wypuktorzeźbiona uskrzydłona głowa anielska, poniżej tablica w formie rozwiniętego zwoju z inskrypcją rytą



VI.III
Stylizowane na pień drzewa krzyż i cokół

Propozycja opisu: Miejsce pochówku oznaczone stylizowanymi na pień drzewa krzyżem i cokółem. Na krzyżu wypuktorzeźbiona postać Chrystusa, powyżej tytułus. Na cokole od frontu okrągła tablica z inskrypcją rytą



VI.IV
Ścięty pień drzewa

Propozycja opisu: Miejsce pochówku oznaczone ścętym pniem drzewa na prostopadłościennym cokole. Dolna część pnia z wyraźnie zaznaczonymi korzeniami, w górnej wypuktorzeźbiony wieniec dębowy z krzyżem. Cokół o ściętych górnych krawędziach. Od frontu uskokowa płycina o wyciętych odcinkowo narożach. W niej inskrypcja rytą

TABLICA VII Krzyż metalowy

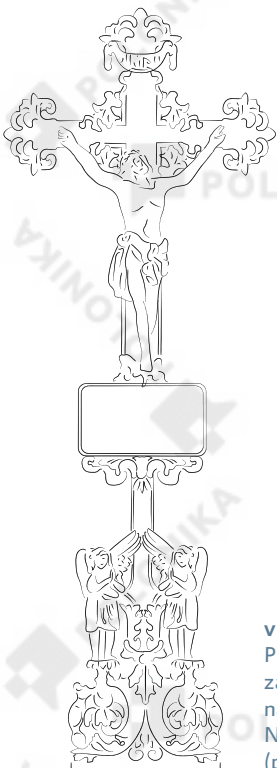

VII.I
Propozycja opisu: Krzyż z ramionami zakończonymi motywami roślinnymi, na cokolicu ujętym wicią akantową. Na przecięciu ramion figura Chrystusa (powyżej tytułus), poniżej tabliczka oraz postacie aniołów

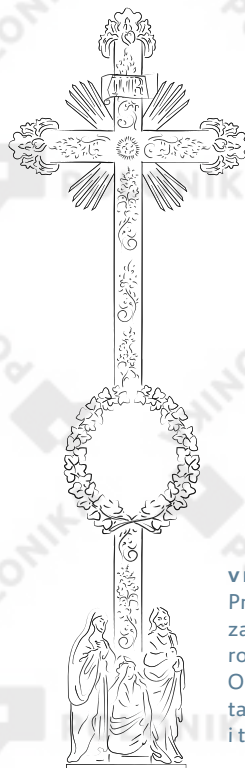

VII.II
Propozycja opisu: Krzyż z ramionami zakończonymi i ujętymi motywami roślinnymi, na cokolicu, gdzie grupa Opłakiwania. Powyżej owalna tabliczka ujęta liśćmi bluszczu i tytułus



VII.III
Propozycja opisu: Krzyż z ramionami oplecionymi winną latoroślą wyrastającą z czaszki umieszczonej na skałkach, gdzie uroboros, główki maku, piszczele oraz ukośnie leżący medalion. W dolnej części krzyża, na liście przypominającej łydygę, figury Matki Boskiej po lewej oraz św. Jana po prawej stronie

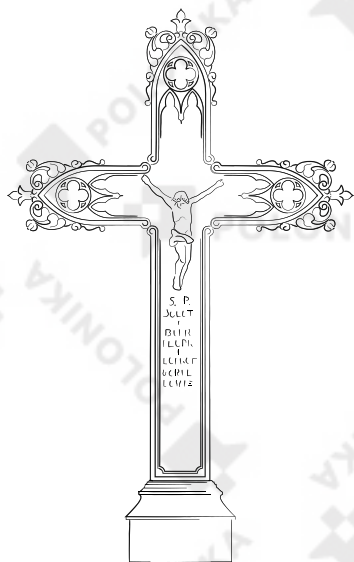

VII.IV

Propozycja opisu: Krzyż z ramionami zakończonymi liśćmi akantu i ażurowym maswerkiem, o licu obwiedzionym wątkiem, na cokoliczku. Na przecięciu ramion figura Chrystusa, poniżej inskrypcja odlewana, wypukła

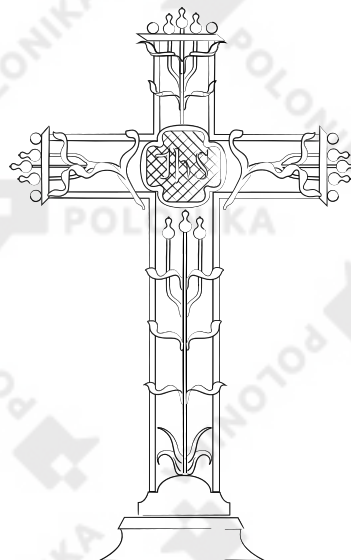

VII.V

Propozycja opisu: Krzyż ażurowy z ramionami wypełnionymi i zakończonymi kwiatami i owocami maku, na cokoliczku. Na przecięciu ramion medalion wypełniony kratką z napisem IHS

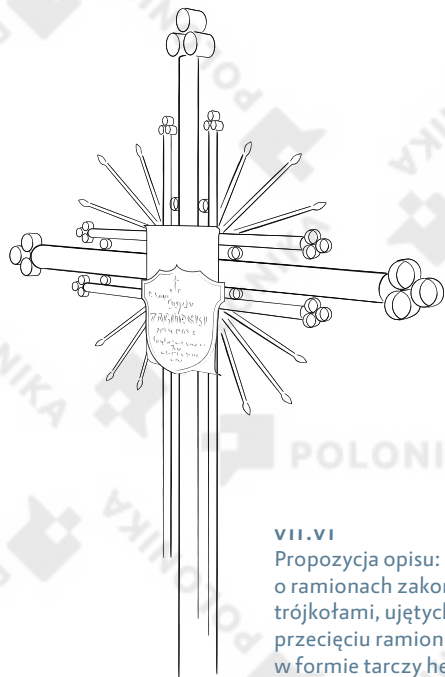

VII.VI

Propozycja opisu: Krzyż rurowy o ramionach zakończonych ażurowymi trójkołami, ujętych listwami. Na przecięciu ramion promienie i tabliczka w formie tarczy herbowej z napisem namalowanym

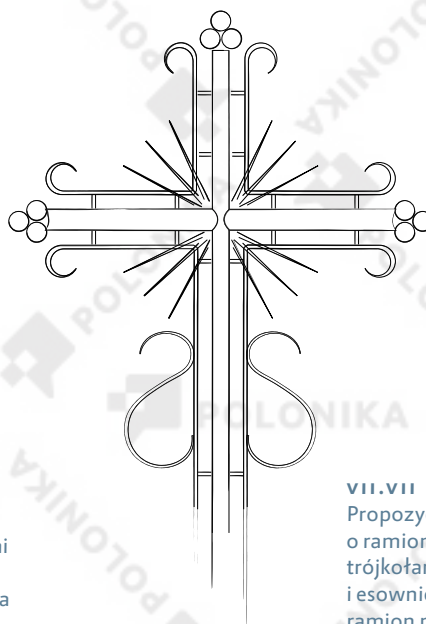

VII.VII

Propozycja opisu: Krzyż rurowy o ramionach zakończonych ażurowymi trójkołami, ujętych listwami i esownicami. Na przecięciu ramion promienie

TABLICA VIII Obelisk/piramida

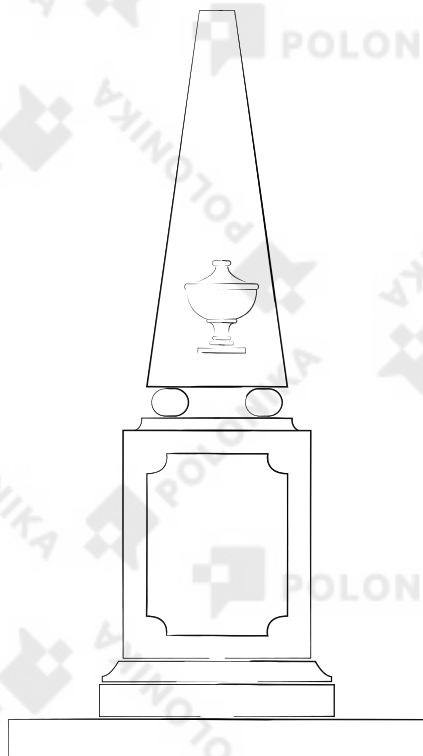

VIII.1

Propozycja opisu: Miejsce pochówku oznaczone obeliskiem na dwustopniowym cokole i podstawie. Na obelisku, posadowionym na czterech kulach, z każdej strony wypuktorzeźbiona urna o szerokim brzuścu. Pierwszy stopień cokołu o profilowanych górnych krawędziach. Na drugim stopniu cokołu od frontu płytina o ściętych ćwierćkolistych narożach



VIII.2

Propozycja opisu: Miejsce pochówku oznaczone obeliskiem na dwustopniowym cokole i dwustopniowej podstawie. Na obelisku od frontu płytina z płaskorzeźbionym krzyżem ujętym wieńcem z liści dębu spiętym wstęgą. Stopnie podstawy o ściętych górnych krawędziach. Pierwszy stopień cokołu o profilowanych górnych krawędziach. Od frontu płytina o ściętych narożach, w niej inskrypcja płaskorzeźbiona. Drugi stopień cokołu nakryty szerszą płytą (1) ze szczycikami i akroterionami. Od frontu płytina, w niej inskrypcja płaskorzeźbiona (2)



VIII.III

Propozycja opisu: Miejsce pochówku oznaczone obeliskiem na cokole, z puklastą urną. Na obelisku od frontu płaskorzeźbiony uroboros. Cokół nakryty szerszą profilowaną płytą. Od frontu płytna z inskrypcją rytą

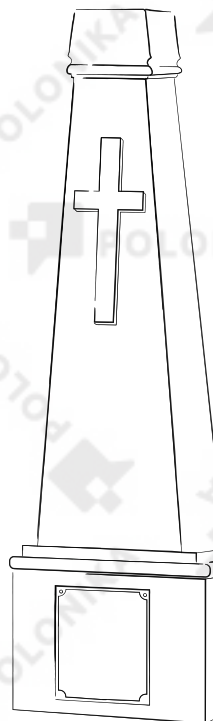

VIII.IV

Propozycja opisu: Miejsce pochówku oznaczone obeliskiem na cokole. Na obelisku w górnej części zgeometryzowany gzyms, od frontu płaskorzeźbiony krzyż. Cokół o profilowanych górnych krawędziach, od frontu płytna

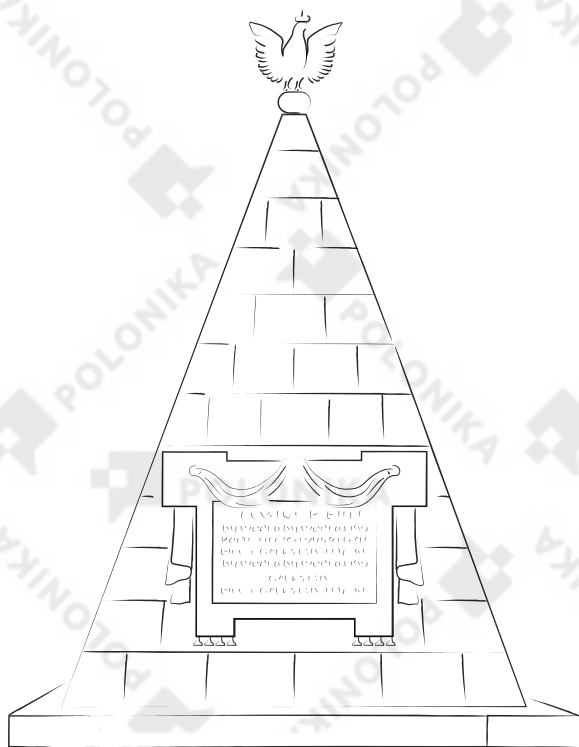

VIII.V

Propozycja opisu: Miejsce pochówku oznaczone piramidą na cokole, zwieńczoną figurą herbowego orła Księstwa Warszawskiego. Ściany piramidy z zaznaczonymi ciosami kamiennymi. Od frontu tablica z uszakami, przewiązana wstęgą, z inskrypcją rytą

TABLICA IX Kolumna

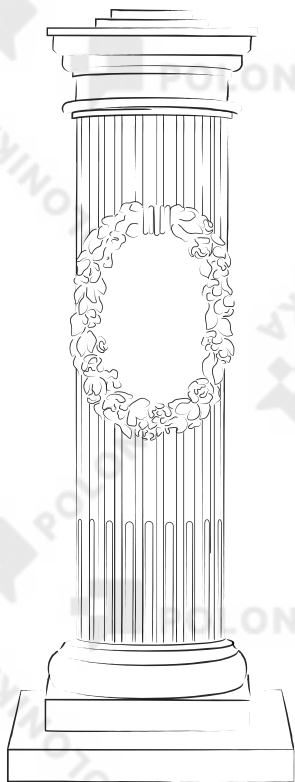

IX.I

Propozycja opisu: Miejsce pochówku oznaczone kanelowaną kolumną na cokole, pierwotnie zwieńczona krzyżem. Kolumna na własnej bazie i z odcinkiem gzymsu. Na trzonie wypuktorzeźbiony wieniec różany



IX.II

Propozycja opisu: Miejsce pochówku oznaczone figurą Immaculaty na kolumnie i na cokole. Figura na własnej podstawie. Maryja ukazana w kontrapoście. Stoi boso na globie ziemskim oplecionym przez węża. Ręce złożone w geście modlitewnym. Kolumna, o gładkim trzonie, na własnej bazie i z kapitelem stylizowanym na koryncki, z odcinkiem belkowania. Cokół nakryty szerszymi płytami. Z czterech stron płyciny o ściętych ćwierćkolistych narożach



IX.III

Propozycja opisu: Miejsce pochówku oznaczone odcinkiem kanelurowanej kolumny jońskiej z postacią śpiącego putta, na cokole i dwustopniowej podstawie. Przez kolumnę przewieszony kir, na którym ułożona jest figura. Inskrypcja niezachowana



IX.IV

Propozycja opisu: Miejsce pochówku oznaczone pierwotnie figurą Immaculaty na filarze i dwustopniowym cokole. Figura utracona, leży obok. Filar o gładkim trzonie, z głowicą przypominającą kapitel joński. Od frontu inskrypcja ryta. Stopnie cokołu o profilowanych górnych krawędziach

TABLICA X **Urna**

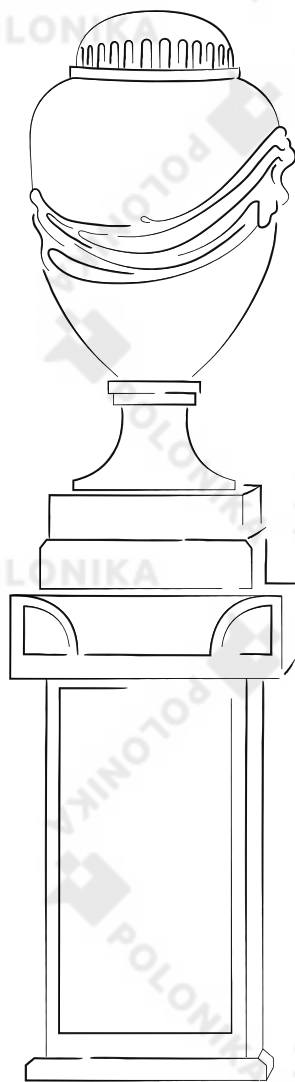

X.1

Propozycja opisu: Miejsce pochówku oznaczone urną na cokole. Urna dekorowana płaskorzeźbionym kirem, przełożonym przez antaby, na dwustopniowym cokoli i kolistej stopie. Cokół o profilowanych górnych krawędziach, nakryty szerszą płytą z akroterionami

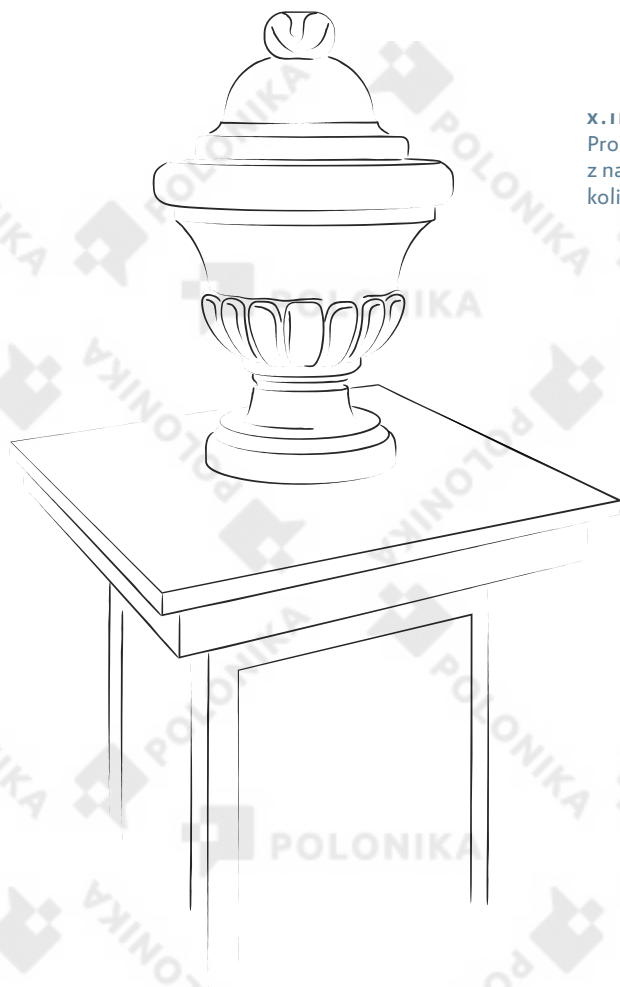

X.11

Propozycja opisu: Miejsce pochówku oznaczone puklastą urną z nakrywą, na cokole nakrytym szerszymi płytami. Urna na kolistej stopie. Na cokole z czterech stron płyciny



X.111

Propozycja opisu: Miejsce pochówku oznaczone figurą płaczki stojącej obok urny na dwustopniowym cokole, oba elementy na wspólnej podstawie. Płaczka zwrócona bokiem ku urnie, którą obejmuje obiema rękoma.

Głowa schylona, postać ubrana w mocno marszczone długie szaty. Urna nakryta płaskorzeźbionym kirem. Na pierwszym stopniu cokołu od frontu płycina. Na drugim stopniu cokołu od frontu płycina

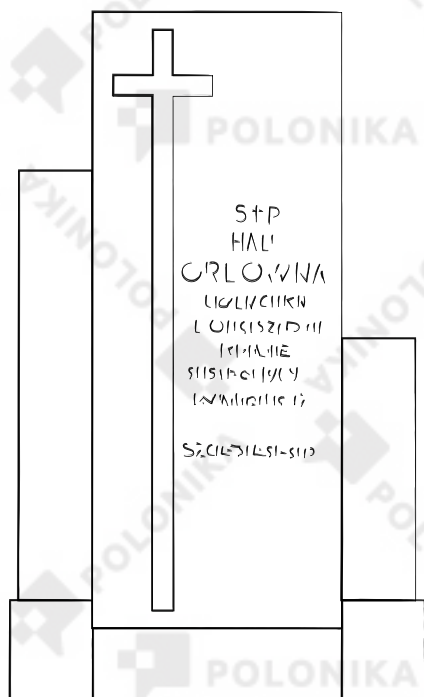

XI.I

Propozycja opisu: Miejsce pochówku oznaczone stelą ujętą dwoma prostopadłościanami o nierównej wysokości, na wspólnej podstawie. Każda z części na własnych cokolkach. Na steli od frontu wryty krzyż, po jego prawej stronie inskrypcja ryta



XI.II

Propozycja opisu: Miejsce pochówku oznaczone stelą ujętą po prawej stronie dwoma prostopadłościanami o nierównej wysokości, z wpisanym krzyżem, na wspólnej podstawie. Każda z części na własnych cokolkach. Na steli od frontu inskrypcja ryta



XI.III
 Propozycja opisu: Miejsce pochówku oznaczone stelą z wpisanym krzyżem na podstawie. Stela o ściętych narożach. Na przecięciu ramion krzyża medalion z wypukłorzeźbioną głową Chrystusa w koronie cierniowej, poniżej płycina oraz owalne miejsce po niezachowanej fotografii. W płycinie tablica z inskrypcją rytą

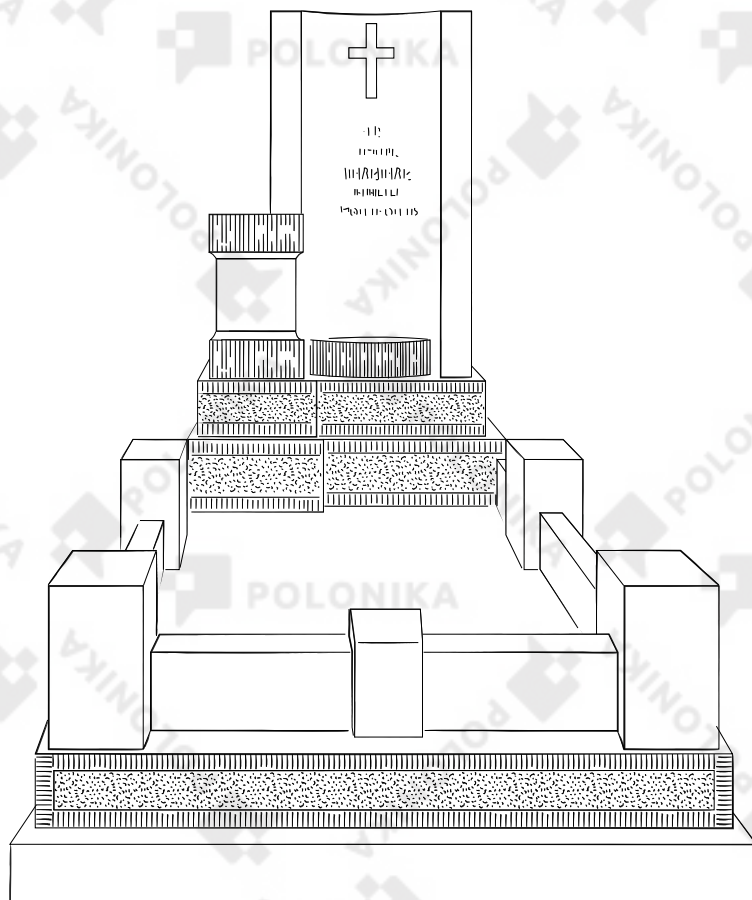

XI.IV
 Propozycja opisu: Miejsce pochówku oznaczone stelą na planie półkola, ujętą po prawej stronie niskim filarem, na wspólnej podstawie. Na steli od frontu płaskorzeźbiony krzyż, poniżej inskrypcja rytą. Nagrobek ujęty niskim ogrodzeniem składającym się z dwustopniowej opaski, na której posadowiono słupki połączone ściankami



XI.V
 Propozycja opisu: Miejsce pochówku oznaczone nieregularną stelą, na której od frontu wyryty krzyż, poniżej inskrypcja rytą

TABLICA XII Sarkofag/trumna

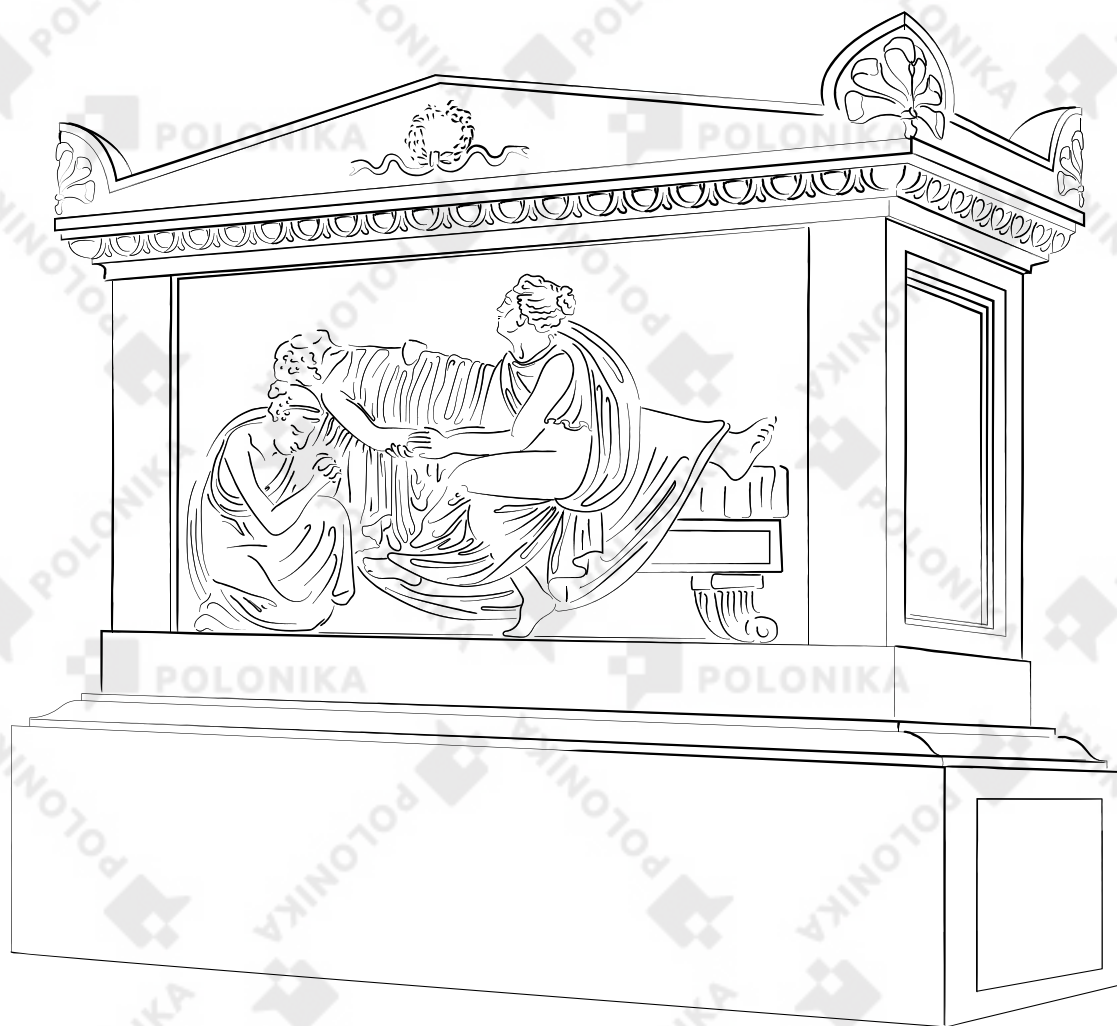

XII.1

Propozycja opisu: Miejsce pochówku oznaczone sarkofagiem z wiekiem ujętym akroterionami i szczycikami, na cokole. Sarkofag z wyodrębnionym cokolikiem. Od frontu płytina z płaskorzeźbioną sceną śmierci. Zmarły leży na łożku stylizowanym na rzymskie, na którym przysiadła kobieta. Po lewej stronie, przy głowie zmarłego, klęczy młoda kobieta. Postacie w strojach antykizowanych, suto marszczonych, fryzury „rzymskie”. Na prawym boku sarkofagu płytina. Akroteriony ze stylizowanym liściem, a w szczyciku od frontu i z tyłu wieniec laurowy. Wieko obiegają profile i kimation joński



XII.II

Propozycja opisu: Miejsce pochówku oznaczone sarkofagiem na cokole. Sarkofąg z wyróżnionym profilowanym cokolikiem. Na wieku wypuktorzeźbiony wieniec, na prawym boku medalion z popiersiem zmarłego w ujęciu ¾. Od frontu inskrypcja ryta

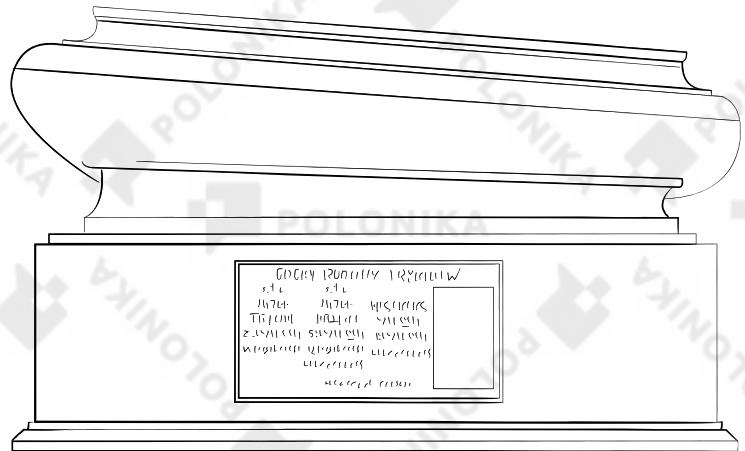

XII.III

Propozycja opisu: Miejsce pochówku oznaczone kamienną trumną o profilowanym przekroju na cokole i podstawie. Trumna wyższa u wężłowia. Podstawa i cokół o profilowanych górnych krawędziach. Na cokole od frontu tablica z inskrypcją rytą

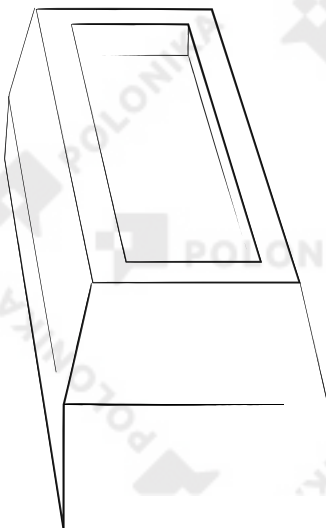

XII.IV

Propozycja opisu: Betonowa opaska w formie wieka trumny

TABLICA XIII Aedicula i cippus



XIII. I

Propozycja opisu: Miejsce pochówku oznaczone aediculą zbudowaną z kolumn o stylizowanych roślinnych głowicach podtrzymujących łuk pełny, na dwustopniowym cokole. Po łuku poprowadzona girlanda kwiatowa. W podtłoczcu od frontu medalion z wypuktorzeźbioną głową Chrystusa w koronie cierniowej, poniżej profilowana płycina zamknięta łukiem w osi grzbiet. W niej tablica z inskrypcją rytą

XIII. II

Propozycja opisu: Miejsce pochówku oznaczone (żeliwną) aediculą zbudowaną z kolumn toskańskich dźwigających tympanon z wyobrażeniem oka Opatrzności, na trójstopniowym cokole. Pomiędzy kolumnami rozpięty łuk, poniżej niego inskrypcja odlewana, wypukła. Tympanon zwieńczony krzyżem

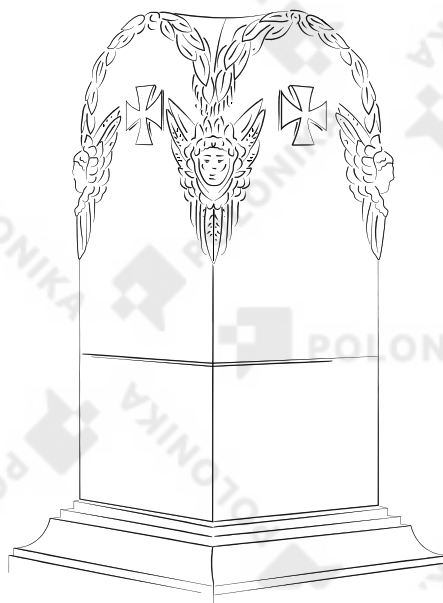

XIII. III

Propozycja opisu: Cippus o ściankach z czterech stron zamkniętych półkoliście na cokole i podstawie. Górna część ścianek ujęta wypuktorzeźbioną girlandą z liści laurowych i uskrzydłonymi główkami anielskimi na narożach. Z czterech stron płaskorzeźbiony krzyż kawalerski. Cokół o profilowanych górnych krawędziach

TABLICA XIV Kapliczka

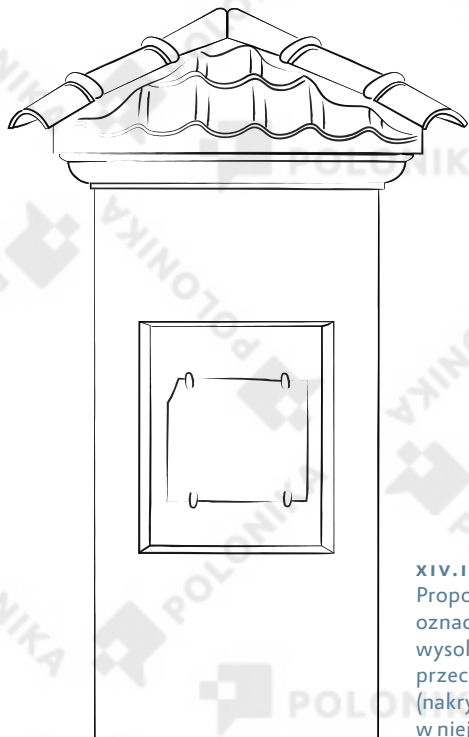

XIV.I

Propozycja opisu: Miejsce pochówku oznaczone kapliczką o kształcie wysokiego słupa profilowaniem przechodzącym w czterospadowy daszek (nakrycie dachówkami). Od frontu płytina, w niej tablica

XIV.II

Propozycja opisu: Miejsce pochówku oznaczone kapliczką na cokole o profilowanych górnych krawędziach. Kapliczka na wyodrębnionym cokoliku, ujęta na narożach filarami o schematycznych kapitelach, wyżej na osi odcinek krenelażu. Od frontu pomiędzy filarami rozpięty łuk dwuspadowy zwieńczony kwiatonem. W podłucze wpisany medalion ujęty płaskorzeźbionymi motywami roślinnymi. Poniżej profilowana płytina

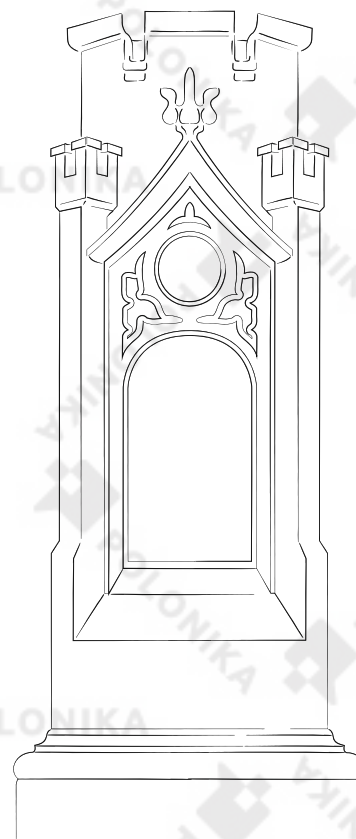

TABLICA XV Płyta nagrobna

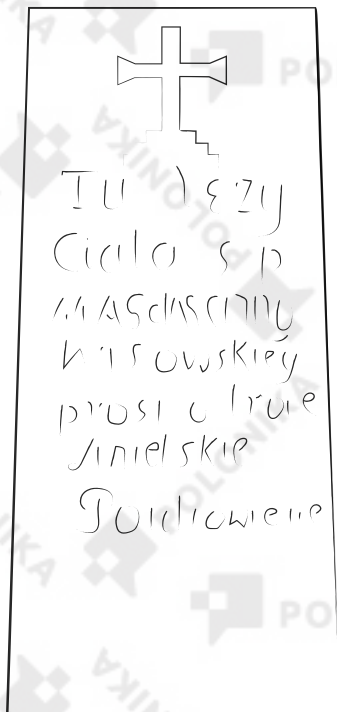

xv. I

Propozycja opisu: Miejsce pochówku oznaczone płytą nagrobną szerszą u wężłowia. Na niej wyryty krzyż, poniżej inskrypcja ryta

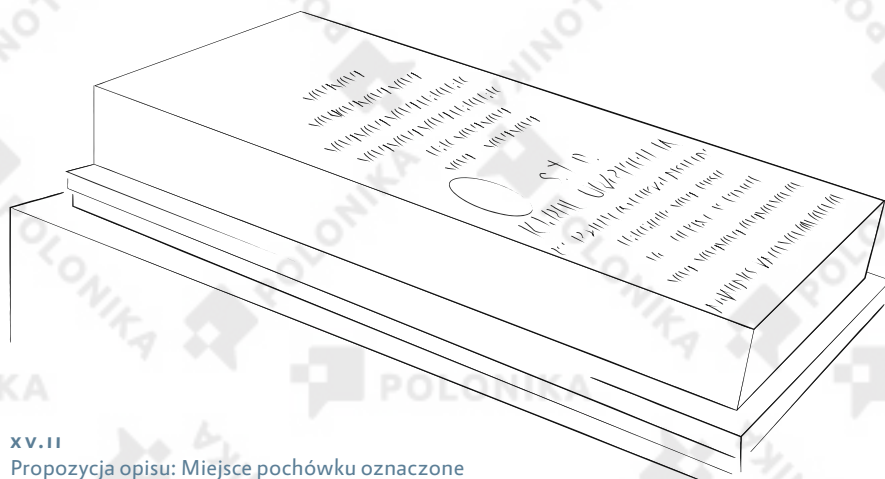

xv. II

Propozycja opisu: Miejsce pochówku oznaczone ukośną płytą nagrobną na podstawie. Na płycie puste miejsce po owalnej fotografii oraz inskrypcja ryta

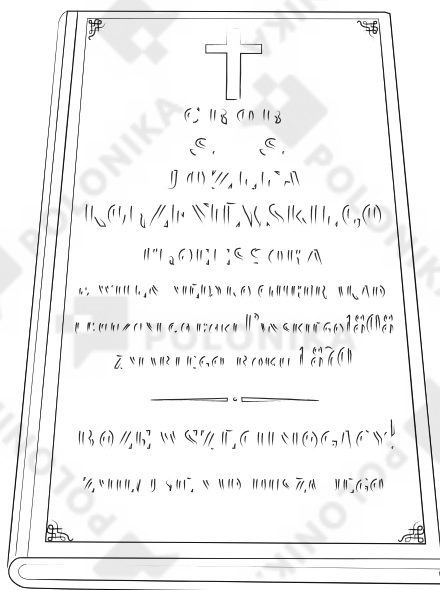

xv. III

Propozycja opisu: Miejsce pochówku oznaczone ukośną płytą nagrobną stylizowaną na księgę na cokole w formie skałek. Na płycie wyryty krzyż, poniżej inskrypcja ryta



xv.14

Propozycja opisu: Miejsce pochówku oznaczone płytą nagrobną, u wierzchołka której znajduje się krzyż na cokole. Krzyż z ramionami zakończonymi stylizowanym trójlistkiem, na cokoliku. Na przecięciu ramion wypuktorzeźbiona postać Chrystusa, powyżej tytułu, poniżej czaszka z pieszczelami. Cokół o ściganych górnych krawędziach. Od frontu płytina z inskrypcją rytą

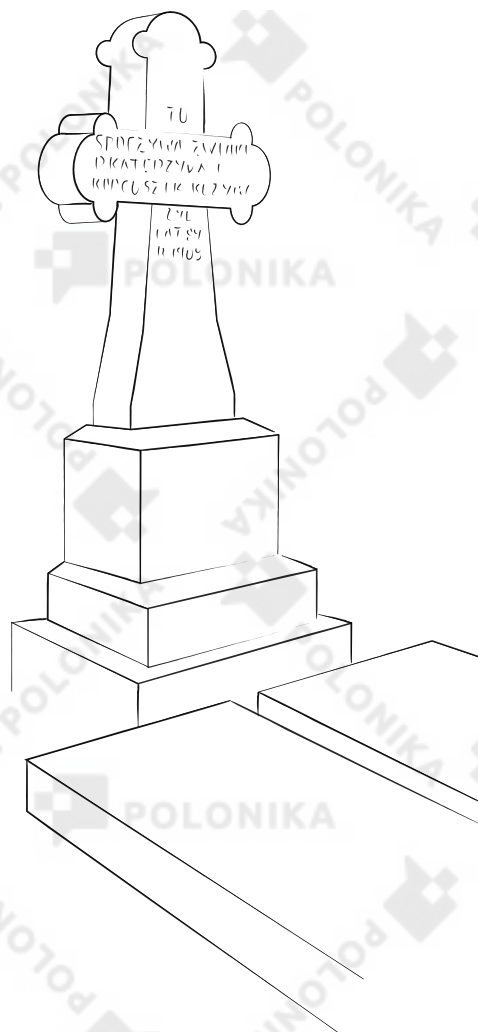

xv.v

Propozycja opisu: Miejsce pochówku oznaczone krzyżem na dwustopniowym cokole i podstawie, przed którym znajdują się dwie płyty nagrobne. Krzyż z ramionami zakończonymi trójlistkami, szerszy w dolnej części. Od frontu inskrypcja rytą. Stopnie cokołu o ściganych górnych krawędziach

TABLICA XVI Rodzaje dekoracji cokołu

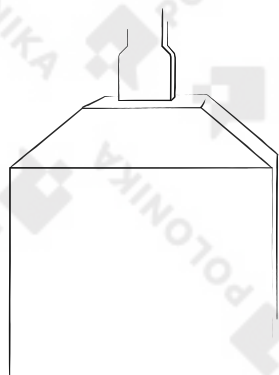

XVI.I
Cokół o ściętych górnych krawędziach

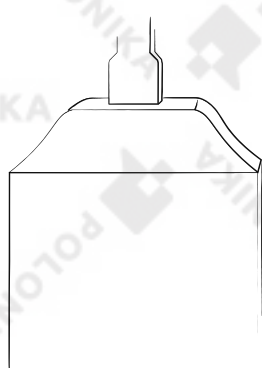

XVI.II
Cokół o profilowanych górnych krawędziach

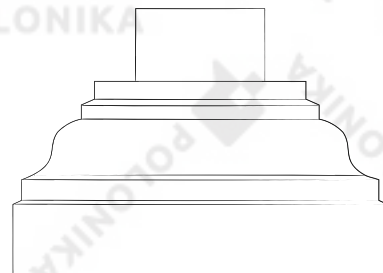

XVI.III
Cokół o mocno profilowanych górnych krawędziach

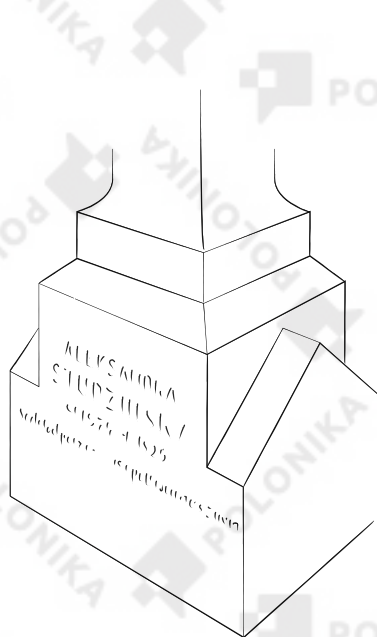

XVI.IV
Cokół o ściętych górnych krawędziach. Boki ujęte dwuspadowo zakończonymi płytami

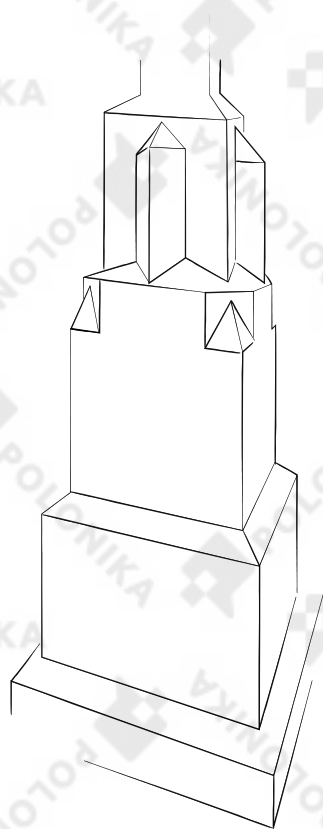

XVI.V
Trójstopniowy cokół na podstawie. Stopnie o ściętych górnych krawędziach. Drugi stopień na narożach z niewielkimi ostrosłupami, trzeci stopień ujęty od góry, w narożach ostrosłupami

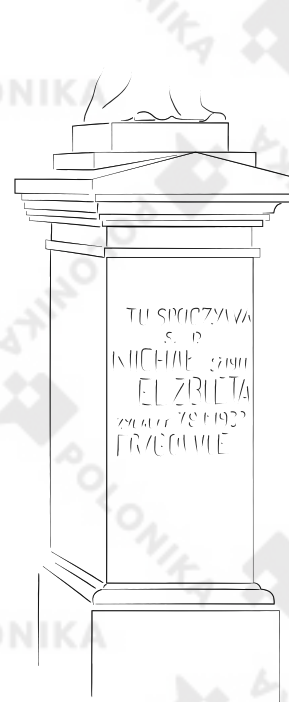

XVI.VI
Dwustopniowy cokół. Pierwszy stopień cokołu o profilowanych górnych krawędziach. Drugi stopień z uproszczonym belkowaniem, nakryty czterosłupowym daszkiem ze szczycikiem od frontu

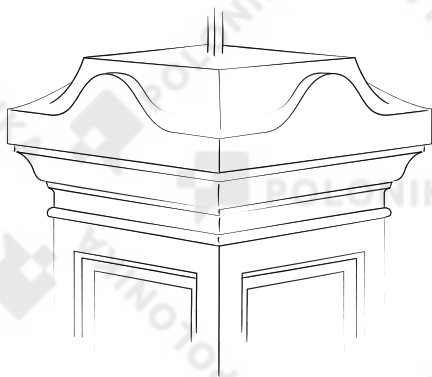

XVI.VII
Cokół z uproszczonym belkowaniem, nakryty szerszą profilowaną płytą z półkolistymi szczycikami



XVI.VIII
Cokół nakryty szerszą, profilowaną płytą z akroterionami z męskimi maskami i szczycikami

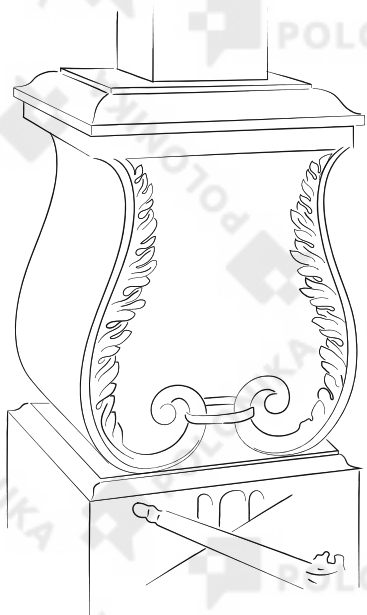

XVI.IX
Dwustopniowy cokół. Pierwszy stopień o profilowanych górnych krawędziach. Od frontu wypuktorzeźbione skrzyżowane pochodnie. Drugi stopień wykrojony wolutami, dekorowanymi akantem, nakryty szerszą profilowaną płytą



XVI.X
Cokół dwustopniowy na podstawie. Pierwszy stopień cokołu o profilowanych górnych krawędziach. Drugi stopień cokołu nakryty rozciągniętą wolutą jorńską. Od frontu wypuktorzeźbione skrzyżowane gałęzie palmowe

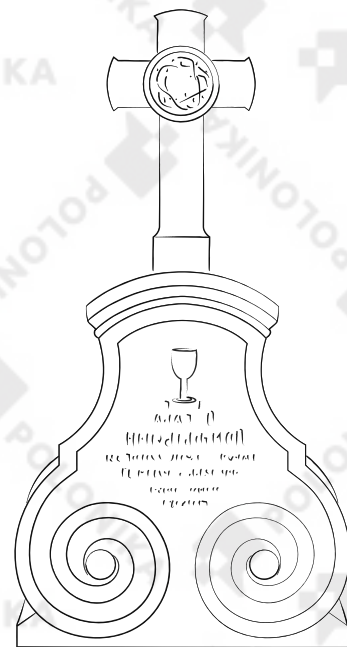

XVI.XI
Cokół wykrojony wolutami, zamknięty łukiem odcinkowym. Od frontu płaskorzeźbiony kielich, poniżej inskrypcja ryta

Cokół jako samodzielny nagrobek

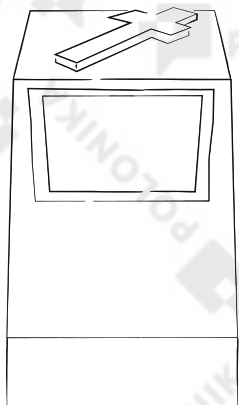

xvii.i

Propozycja opisu: Miejsce pochówku oznaczone cokółem, na którym od góry płaskorzeźbiony krzyż. Od frontu płytna z inskrypcją rytą

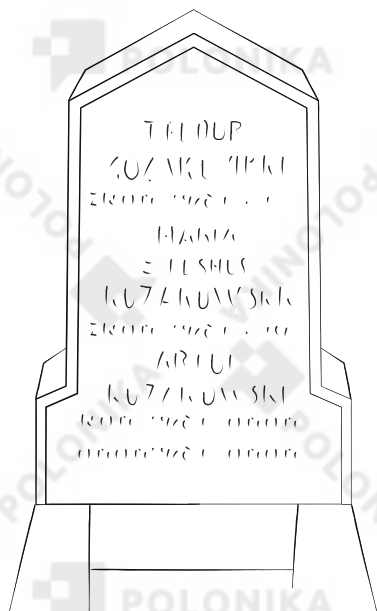

xvii.ii

Propozycja opisu: Miejsce pochówku oznaczone cokółem zamkniętym dwuspadowo, w opasce. Cokół szerszy w dolnej części. Od frontu inskrypcja rytą



xvii.iii

Propozycja opisu: Miejsce pochówku oznaczone dwustopniowym cokółem. Pierwszy stopień cokółu o profilowanych górnych krawędziach. Drugi stopień cokółu zwężający się ku górze, w górnej części zamknięty półkolem ujętym ukośnymi odcinkami. Od frontu medalion z wypukłorzeźbioną głową Chrystusa w koronie cierniowej. Poniżej wypukłorzeźbiona podwieszona kotara, poniżej uszakowa tablica z inskrypcją rytą

TABLICA XVIII Opaska

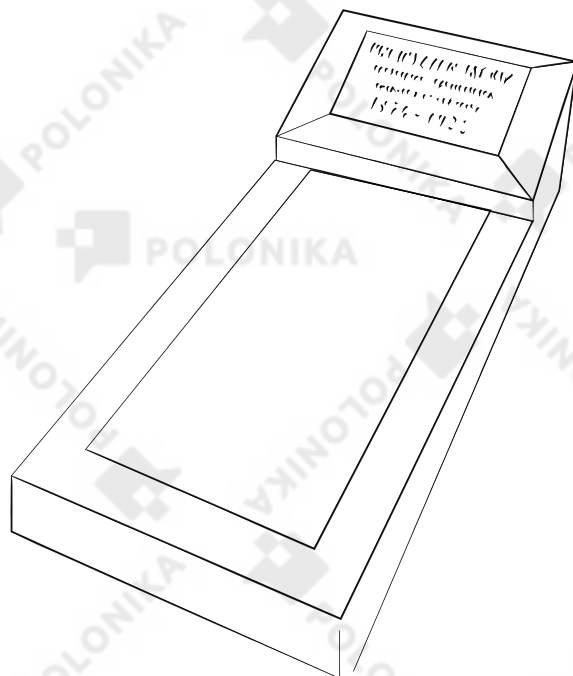

XVIII.1

Propozycja opisu: Miejsce pochówku oznaczone ukośną tablicą na podmurówce, w opasce. Na tablicy inskrypcja ryta



XVIII.11

Propozycja opisu: Miejsce pochówku oznaczone dwuczęściową stelą na podstawie, w opasce na której po bokach niskie ścianki ogrodzenia. Stela po prawej stronie niższa, w dolnej części od frontu zryzalitowana, gdzie tablica z inskrypcją rytą (1). Lewa strona wyższa, od frontu wyryty krzyż, poniżej inskrypcja ryta (2)

TABLICA XIX Płyciny i tablice

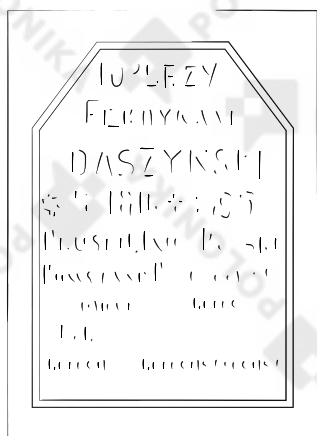

XIX.I
Płyčina o ściętych górnych narożach, w niej inskrypcja ryta



XIX.II
Profilowana płyčina zamknięta łukiem odcinkowym nadwieszonym, w niej inskrypcja (ryta)

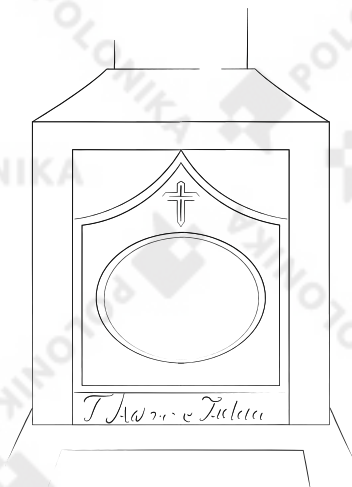

XIX.III
Profilowana płyčina zamknięta łukiem kotarowym, w niej żeliwna tablica z nieczytelnym napisem, poniżej sygnatura ryta



XIX.IV
Uskokowa płyčina z wypiętrzeniem z narożami wykrojonymi ostrołstnie, w jej górnej części gałązka dębu, poniżej inskrypcja (ryta)



XIX.V
Płyčina dwuelementowa, zwieńczona kwiatkiem. W niej profilowane ramy, z których dolna, sięgająca do 2/3 wysokości, zamknięta łukiem pełnym, przechodzi w górną, zamkniętą łukiem w osi grzbiet, w dolnej inskrypcja ryta



XIX.VI
Płyca o zaokrąglonych narożach z niskim wypiętrzeniem, w niej inskrypcja (wypuktorzeźbiona)



XIX.VII
Płyca o ściętych ćwierkolicie narożach, w niej inskrypcja (ryta)

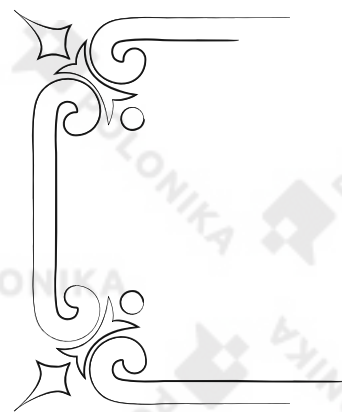

XIX.VIII
Płyca o wolutowych narożach dekorowanych stylizowanym kwiatem, z niezachowaną inskrypcją



XIX.IX
Rama ułożona z listew, z wypiętrzeniem, w niej inskrypcja (ryta)

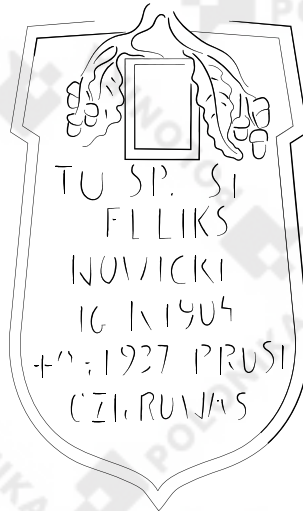

XIX.X
Tablica w formie tarczy herbowej, gdzie w górnej części puste miejsce po niezachowanej fotografii ujęte płaskorzeźbioną gałązką dębu, poniżej inskrypcja (ryta)

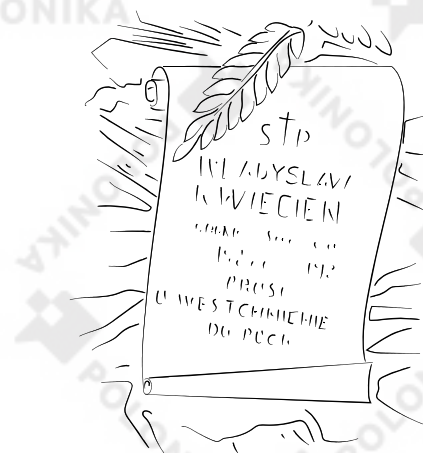

XIX.XI
Tablica w formie rozwiniętego zwoju, ujęta w górnej części płaskorzeźbioną gałązką oliwną, poniżej inskrypcja (ryta)

TABLICA XX Ogrodzenie

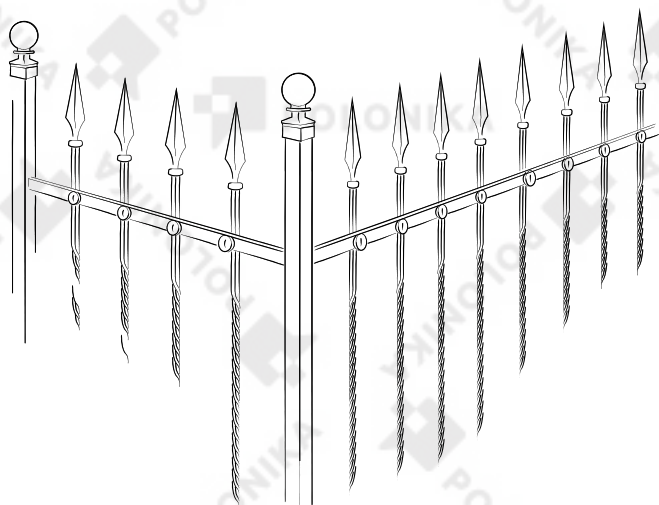

XX.I

Propozycja opisu: Ogrodzenie (na podmurówce), składające się ze skręconych prętów zakończonych grotami (naprzemiennie grotami i motywem lilijki), połączonych listwą (dwoma listwami). W narożach słupki zwieńczone kulami (o trzonach z koszyczkami). (Na osi od frontu furtki)

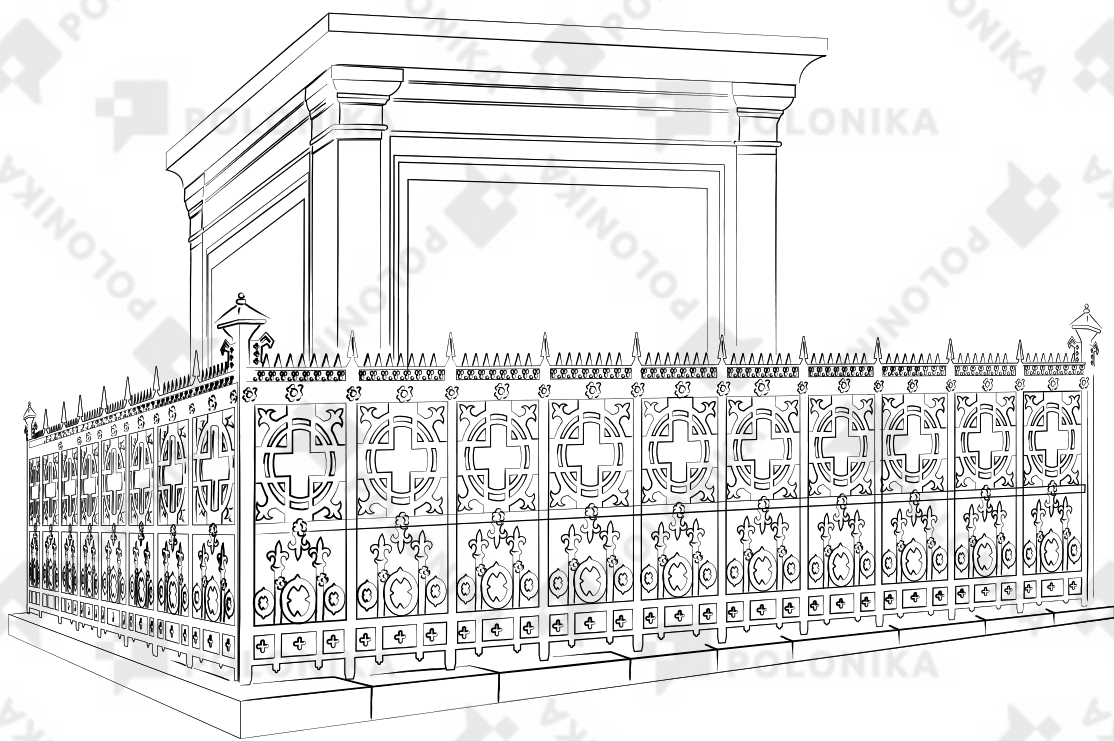

XX.II

Propozycja opisu: Ogrodzenie z żelaza kutego, na podmurówce i ciosach piaskowca, składające się z motywów krzyży greckich wpisanych w koła, rozet ażurowych i pełnoplastycznych połączonych listwami. Pionowe listwy zwieńczone grotami, narożne szersze, ze zgeometryzowanymi wazonami

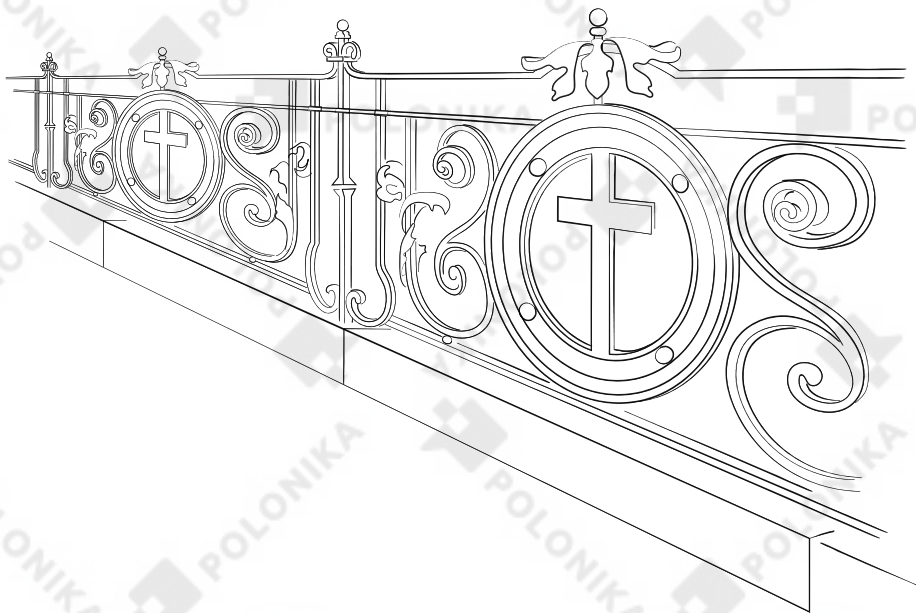

XX.III

Propozycja opisu: Ogrodzenie na (wysokiej) podmurówce składające się z krzyży wpisanych w koła, powyżej których motywy liści, połączonych esownicami i ceownicami

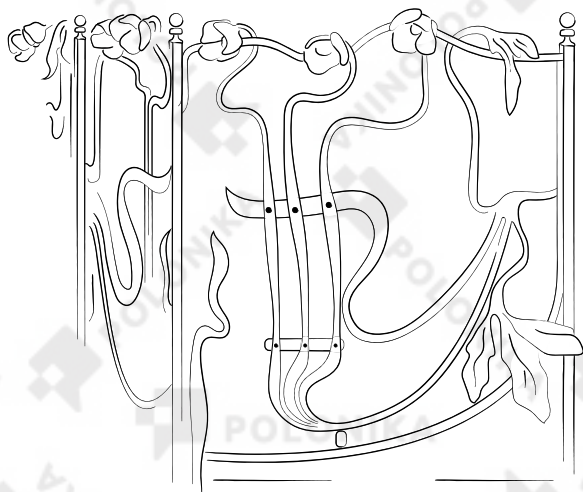

XX.IV

Propozycja opisu: Ogrodzenie o swobodnie wygiętych listwach zakończonych główkami kwiatów maku

TABLICA XXI Grobowiec

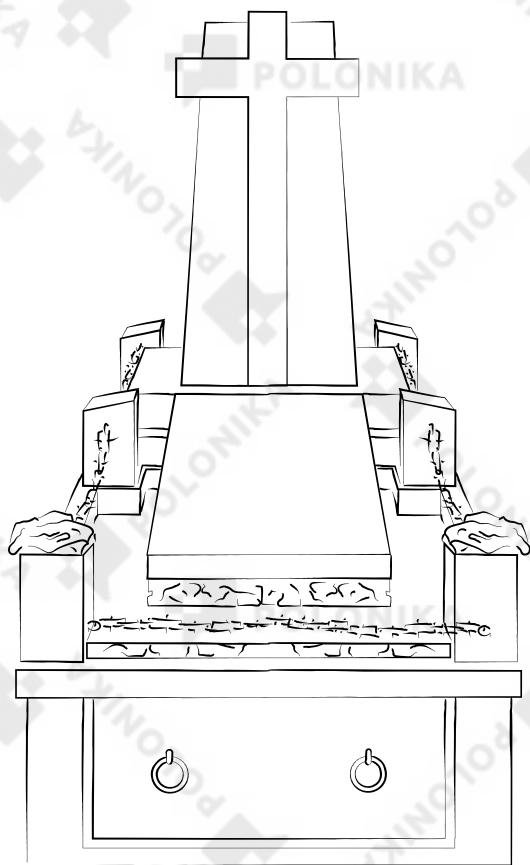

XXI.1

Propozycja opisu: Grobowiec wzniesiony na planie prostokąta, nakryty płytą, u wierzchołka której stela z wpisanym krzyżem i ukośna płyta nagrobna (z inskrypcją rytą). Od frontu wejście zamknięte płytą z żeliwnymi antabami. Na grobowcu ustawione słupki połączone łańcuchem z kutego żelaza

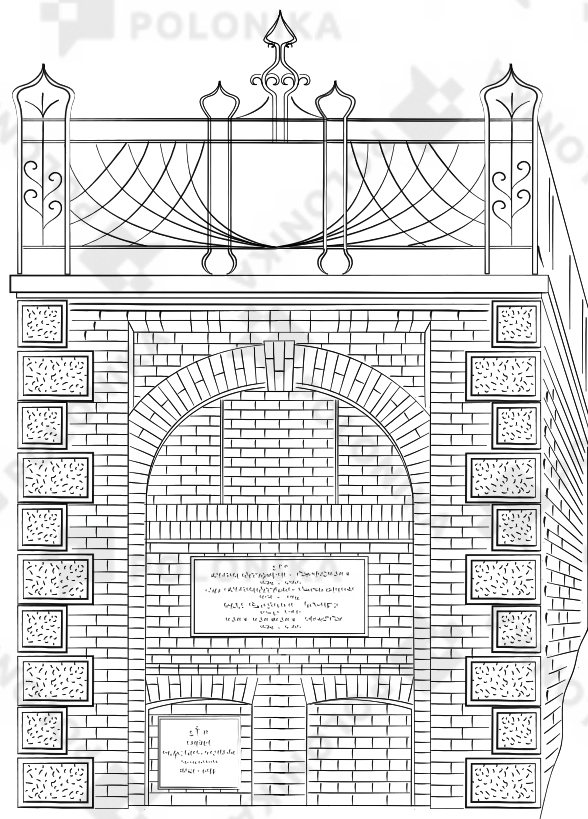

XXI.2

Propozycja opisu: Grobowiec ziemny, wzniesiony na planie prostokąta, z opracowaną ceglana fasadą ujętą na narożach rustyką. Na fasadzie wyciągnięty w cegle łuk pełny, w podłuczcu pole na tablicie, poniżej tablica (z inskrypcją rytą), oraz dwie płytki, w prawej tablica (z inskrypcją rytą). Grobowiec nakryty płaskim dachem, na którym żeliwne ogrodzenie składające się z łukowatych prętów połączonych listwami pionowymi i poziomymi

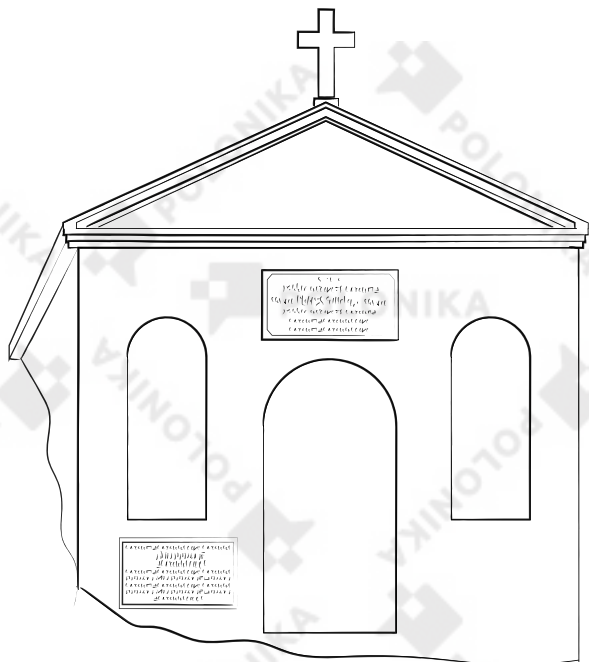

XXI.III

Propozycja opisu: Grobowiec ziemny, wzniesiony na planie prostokąta, z opracowaną fasadą, nakryty dachem dwuspadowym ze szczytem zwieńczonym krzyżem. W fasadzie dwie nisze, pod lewą tablicą z inskrypcją rytą. Na osi wejście zamknięte półkoliście, nad nim tablica (z inskrypcją rytą)

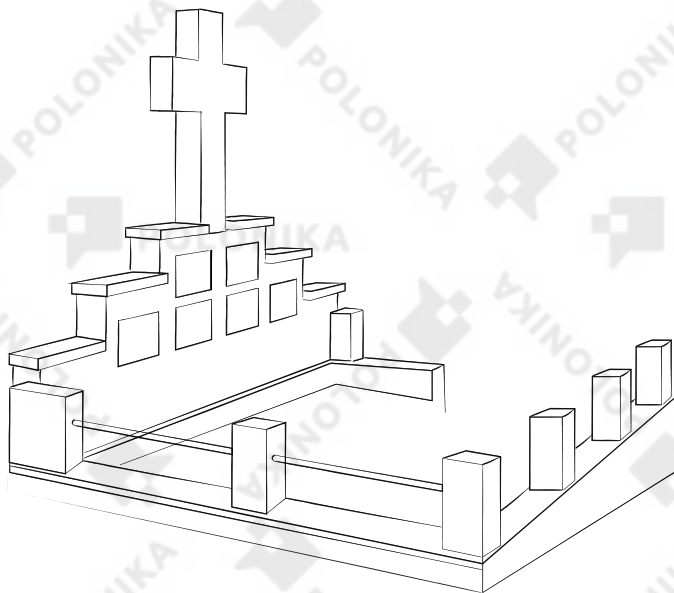

XXI.IV

Propozycja opisu: Grobowiec ziemny, wzniesiony na planie prostokąta, ze ścianką zwieńczoną krzyżem, przechodząca w ogrodzenie składające się ze słupków połączonych żeliwnym prętem. Ścianka schodkowa. Na niej od frontu tablice z inskrypcjami

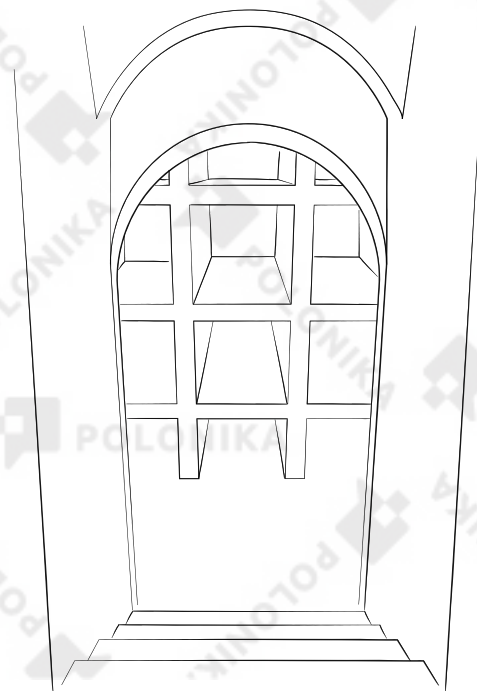

XXI.V

Propozycja opisu: Na osi płytka klatka schodowa prowadząca do komory grobowej, gdzie na trzyczędowych półkach trumny

TABLICA XXII Rodzaje reliefu i ujęć postaci

RELIEF ZAWSZE MA TŁO



XXII.1

Relief płaski (płaskorzeźba): czaszka z piszczelami, kosą i uskrzydloną klepsydrą



XXII.11

Relief wypukły (wypukłorzeźba): wieniec kwiatowy spięty wstęgą, w nim inskrypcja ryta



XXII.III

Relief wklęsły (wklęsłorzeźba): postać Chrystusa

RODZAJE UJĘĆ POSTACI



xxii.iv
Popiersie, ujęcie na wprost
(*en face*)



xxii.v
Półpostać, święty ukazany w profilu



xxii.vi
Popiersie, postać zwrócona $\frac{3}{4}$ w lewą stronę



xxii.vii
Kontrapost – figura
żałobnika wyraźnie oparta
na lewej nodze, biodra
i ramiona lekko obrócone

TABLICA XXII

STRÓJ POSTACI



XXII.VIII

Propozycja opisu: Figura św. Grzegorza I w stroju papieskim (kontrapost – postać wyraźnie oparta na prawej nodze, lewa zgięta w kolanie, biodra i ramiona obrócone) z ferulą (krzyżem papieskim) w lewej dłoni, prawą ręką błogosławi. U jego boku figura anioła (atrybut świętego)



XXII.IX

Propozycja opisu: Postać w kontrapoście, w stroju biskupa obrządku zachodniego (rzymskokatolickiego) z infułą i pastorałem w lewej dłoni, prawa ręka w geście błogosławieństwa. Brak jednoznacznego atrybutu uniemożliwia identyfikację postaci



XXII.X

Propozycja opisu: Figura w ujęciu frontalnym w stroju biskupa obrządku wschodniego z mitrą i księgą w lewej dłoni. Brak jednoznacznego atrybutu uniemożliwia identyfikację postaci



XXII.XI

Propozycja opisu: Postać św. Antoniego Padewskiego (w ujęciu frontalnym i kontrapoście) w habitie, z kwiatem lilii w lewej ręce, prawą wskazuje na serce



XXII.XII

Propozycja opisu: Figura św. Jana Nepomucena w silnym kontrapoście, w stroju kanonika

XXII.XIII

Schemat opisu nagrobka z figurą



OPIS OGÓLNY:

кто jest przedstawiony, czy są jakieś inne postacie/ przedmioty, jaka między nimi zachodzi relacja, określenie cokołu i podstawy. Jakie jest ujęcie postaci: kontrapost, klęczy, frontalnie, z profilu, zwrócona ¼



GESTY:

ręce złożone do modlitwy (w geście modlitewnym), skrzyżowane na piersiach, ręka (obie, prawa lub lewa) skierowane ku górze, jakie atrybuty trzyma



OGÓLNY OPIS STROJU

z zaznaczeniem elementów charakterystycznych (koronki, obszycia), a także detali fizjonomicznych (wygląd włosów, czy są bosa stopy)

UWAGA: KOLEJNOŚĆ OPISU I ICH SZCZEGÓŁOWOŚĆ MUSI BYĆ DOSTOSOWANA DO SPECYFIKI KONKRETNIEGO PRZYPADKU.

PROPOZYCJA OPISU:

Miejsce pochówku oznaczone figurą anioła obejmującego krzyż stylizowany na pień drzewa na cokole w formie skałek i podstawie. Anioł ukazany w kontrapoście, z lewą nogą opartą o kamień, w prawej opuszczonej ręce trzyma gałązkę palmową, w lewej wieniec różany. Krzyż opleciony liśćmi bluszczu. Postać ubrana w długą, szatę spiętą na prawym ramieniu i przewiazaną w pasie, oraz w suto marszczone płaszczy; włosy długie, spięte po bokach; stopy bosa. Na skałkach płaskorzeźbione kłosa oraz inskrypcje ryte

Ornament, porządki i motywy dekoracyjno-symboliczne

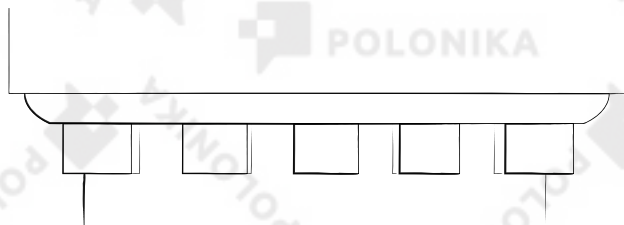

XXIII.I
Podwieszane ząbki (fryz ząbkowy)

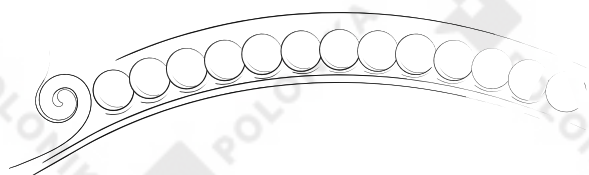

XXIII.III
Perełkowanie



XXIII.IV
Kampanula

XXIII.II

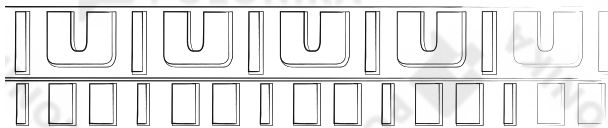

Kimation dorycki



Kimation joński (jajownik)



Kimation lesbijski

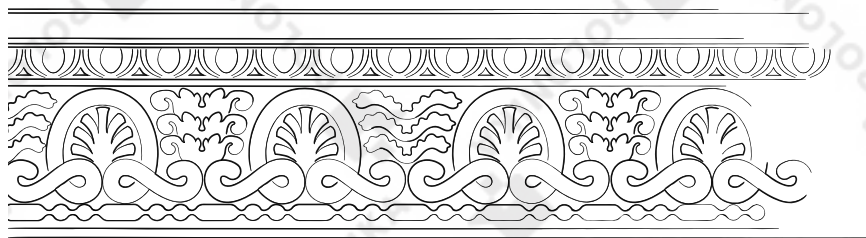

XXIII.V
Anthemion (ułożone naprzemiennie liście palmy i akantu), poniżej astragal (perełki przedzielone wążczkiem), powyżej kimation lesbijski

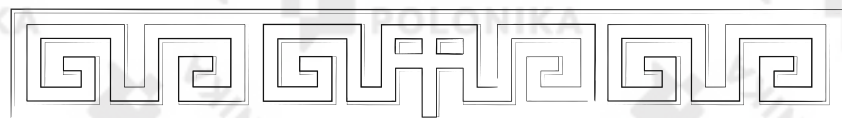

XXIII.VI
Meander

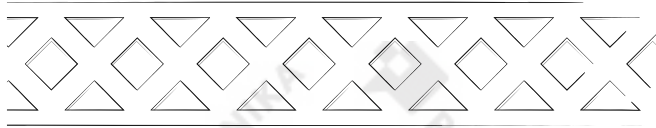

XXIII.VII
Kratka

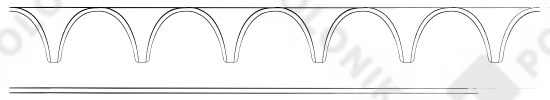
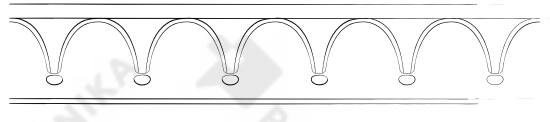

XXIII.VIII
Fryz arkadkowy

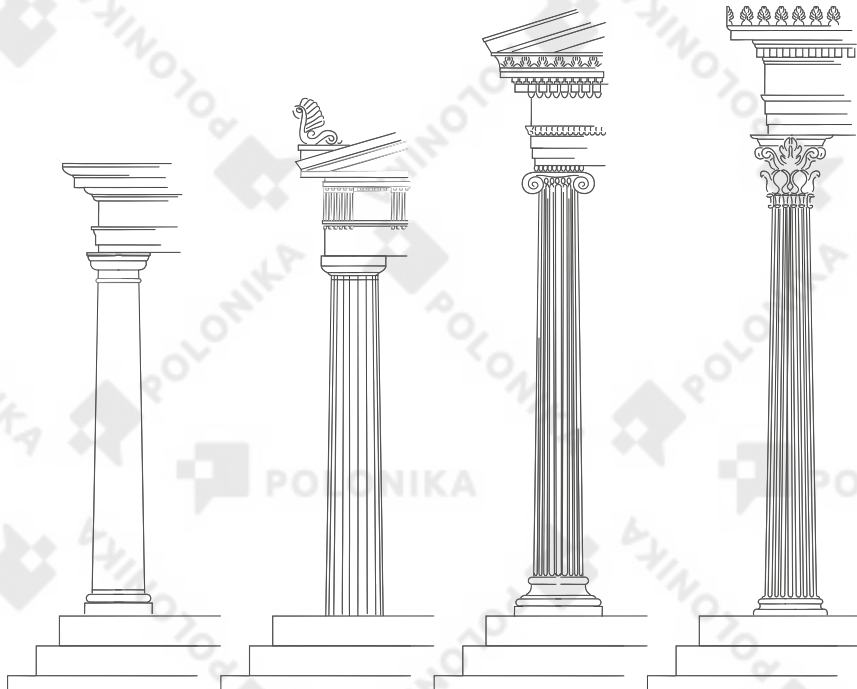

XXIII.IX
Porządki: tokański, dorycki, joński, koryncki



XXIII.X
Medalion w rollwerkowej ramie
z płaskorzeźbioną głową Chrystusa
w koronie cierniowej



XXIII.XI
Krzyż dekorowany ornamentem
utworzonym z suchej łydgi (astwerk)

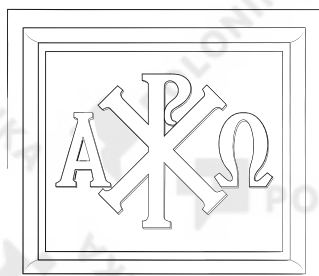

XXIII.XII
Monogram Chrystusa XP
oraz litery AQ

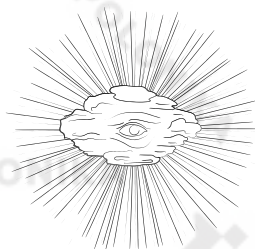

XXIII.XIII
Oko Opatrzności Bożej
(może być ujęte trójkątem)



XXIII.XIV
Monogram Maryi

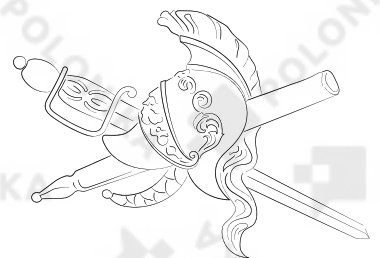

XXIII.XV
Panoplia

TABLICA XXIV Motywy roślinne i animalistyczne



XXIV.I
Wypuktorzeźbione zwisy laurowe
podwieszane pod uproszczony gzyms



XXIV.II
Wypuktorzeźbiona różana girlanda
(feston) podwieszona na wstęgach
z chwostami



XXIV.III
Rozeta



XXIV.IV
Muszla



XXIV.V
Wieniec z kwiatów maku



XXIV.VI
Owoce maku (makówki)



xxiv.vii
Wieniec z liści laurowych



xxiv.viii
Liść palmowy



xxiv.ix
Gałązka oliwna



xxiv.x
Liście dębu z żołądziami



xxiv.xi
Winna latorośl

TABLICA XXIV



XXIV.XII
Osty



XXIV.XIII
Kwiat lilii



XXIV.XIV
Liście i kwiaty konwalii



XXIV.XV
Liście paproci



XXIV.XVI
Kłosy zboża



XXIV.XVII
Liście akantu



XXIV.XVIII
Bukranion



xxiv.xix
Gryf



xxiv.xx
Pelikan karmiący młode



xxiv.xxi
Uroboros (wąż połykający ogon) ujmuje motyla



xxiv.xxii
Larwa ćmy



xxiv.xxiii
Ćma



xxiv.xxiv
Żabka

CZĘŚĆ 2 **Dobre praktyki**

1. Co wolno, a czego nie wolno

Podczas prowadzenia prac dokumentacyjnych konieczne jest zachowanie się zgodnie z obowiązującymi przepisami prawa oraz przyjętymi zwyczajami (np. wchodząc na cmentarz żydowski¹, mężczyźni muszą pamiętać o założeniu nakrycia głowy). Przepisy dotyczące ochrony cmentarzy i pojedynczych grobów wynikają z przyjętych w poszczególnych krajach regulacji prawnych. Zapewniają one również podstawową ochronę obiektom zabytkowym. Warto mieć to na uwadze i w przypadku, gdy jest taka możliwość, podejmować działania mające na celu objęcie ochroną prawną ważnych nagrobków czy nawet całych założeń cmentarnych. W przypadku cmentarzy wojennych sprawa jest o tyle prostsza, że ich ochrona wynika z przepisów międzynarodowych. Takowe regulacje nie istnieją jednak dla cmentarzy cywilnych. W przyjętych systemach prawnych nie ma wprawdzie odrębnych ustaw dotyczących ochrony cmentarzy, ale obowiązek opieki nad nimi wynika z poszczególnych przepisów². W niektórych sytuacjach zastosowanie mają też odrębne przepisy

- ¹ Na temat dokumentacji cmentarzy żydowskich: Klimowicz, Sygowski, Tarajko, Trzciński 2018.
- ² Warto w tym miejscu przywołać, na marginesie, polskie rozwiązania prawne, które mogą się różnić od rozwiązań w innych krajach, jednak wyznaczają pewien ogólny schemat ochrony cmentarzy przede wszystkim w Europie. W prawie polskim obowiązuje Ustawa z dnia 31 I 1959 r. o cmentarzach i chowaniu zmarłych, wraz z późniejszymi nowelizacjami (Dz.U. 1959 nr 11 poz. 62). Obecnie obowiązujące prawo nakłada m.in. 20-letnią ochronę grobu (termin ten ulega przedłużeniu o 20 lat od dnia, kiedy „jakokolwiek osoba zgłosi zastrzeżenie przeciw temu i uiści opłatę”), i 40-letnią ochronę cmentarza (od dnia ostatniego pochówku). Przy czym art. 7 ust. 5 wskazuje, że „jest wzbronione użycie do ponownego pochowania grobów, mających wartość pamiątek historycznych (ze względu na swą dawność lub osoby, które są w nich pochowane, lub zdarzenia, z którymi mają związek) albo wartość artystyczną”. Dla ochrony zabytkowych grobów, jak i założeń

prawa, np. dotyczące ochrony danych osobowych (przy czym przepisy związane z RODO nie mają zastosowania do osób zmarłych) czy praw autorskich. Powodować mogą one realne problemy dla osób prowadzących prace dokumentacyjne (np. zakaz czy obostrzenia dotyczące wykonywania fotografii na cmentarzach we Włoszech³). Pamiętać też trzeba o przepisach porządkowych regulujących także niektóre zasady zachowania na cmentarzach.

Już na etapie planowania prac należy zatem zapoznać się ze specyfiką danego regionu i w razie konieczności wystąpić o odpowiednie zgody. Nawet jeżeli ich posiadanie nie wynika bezpośrednio z przepisów prawnych – szczególnie w większych ośrodkach – dobrze jest uzyskać stosowne pozwolenia na prowadzenie prac dokumentacyjnych. Zdarza się, że pojawi się potrzeba odkopania fragmentu nagrobka, podjęcia prac związanych z odczytywaniem napisów (a więc często ich oczyszczenie) i innych, które powodują niestandardowe zachowania, a tym samym takie działania mogą zostać zakazane

szczególne znaczenie w przypadku pomników zabytkowych może mieć Ustawa z dnia 23 VII 2003 r. o ochronie i opiece nad zabytkami (Dz.U. 2003 nr 162 poz. 1568), gdzie obiekty wpisane do rejestru zabytków ruchomych, na Listę Skarbów Dziedzictwa lub uznane za pomnik historii bądź też znajdujące się na terenie parku kulturowego są prawnie chronione i konieczne jest zapewnienie im należytej opieki. Ochronę mogą zapewniać też zapisy dotyczące miejscowego planu zagospodarowania (przy czym będą miały one raczej zastosowanie do całych założeń cmentarnych, a nie pojedynczych nagrobków). Art. 6 ust. 1 pkt 1 lit. f. tej ustawy mówi, że ochronie i opiece w sposób szczególny podlegają zabytkowe cmentarze, bez względu na ich stan zachowania. Co więcej, dla obiektów zabytkowych powinny być sporządzone karty ewidencyjne zabytków ruchomych, przygotowane zgodnie z obowiązującym prawnie wzorem i znajdujące się w ewidencji zabytków. Przy czym samo założenie karty ewidencyjnej nie jest równoważne z ochroną obiektu jako zabytku, tak jest np. w przypadku warszawskich Powązek, gdzie istnieje ponad 3 tysiące kart, jednak poszczególne nagrobki nie są wpisane do rejestru. Inną formą ochrony prawnej nagrobków może być objęcie ochroną zabytkowego układu cmentarza wpisanego do rejestru zabytków nieruchomości. Ochrona cmentarzy jest wówczas obowiązkiem ich właściciela – w praktyce najczęściej gminy wyznaniowej (cmentarze wyznaniowe), samorządu gminnego (cmentarze komunalne) lub Skarbu Państwa. Na temat ochrony prawnej cmentarzy: Affek-Bujalska 1994 (publikacja co prawda odnosi się do stanu prawnego z lat 90. XX w., niemniej nadal stanowić może kompendium podstawowych informacji o porządku prawnym w tej materii); Mikołajczyk 2017 (opracowanie dotyczy przede wszystkim cmentarzy wojennych).

- 3 Pomimo powszechności zakazu przepis ten nie jest w pełni umocowany prawnie. Niemniej w praktyce na wielu, także zabytkowych, włoskich cmentarzach jest przestrzegany. Zdarza się, że pracownicy cmentarza zwracają uwagę na zakaz fotografowania, a nawet domagają się usunięcia zdjęć.

przez administrację cmentarza, zaś w skrajnych przypadkach nawet narazić wykonawców na odpowiedzialność administracyjną bądź karną.

Występując do właścicieli cmentarzy znajdujących się poza granicami kraju, dobrze jest robić to we współpracy z lokalnymi polskimi organizacjami, a także w porozumieniu z polskimi władzami.

Praktyka dokumentacyjna wskazuje, że w przypadku niewielkich cmentarzy, szczególnie na terenach dawnej Rzeczypospolitej, wcześniejsze uzyskiwanie odpowiednich zgód nie jest konieczne. Prowadzone prace spotykają się raczej z aprobatą i zrozumieniem mieszkańców bądź ich życzliwą obojętnością. Oczywiście istnieją sytuacje wyjątkowe, gdy np. z powodów politycznych jest to niemożliwe (tak było np. na terenie ZSRR w czasie jego istnienia). Warto pamiętać, że akceptacja prowadzonych prac, zwłaszcza gdy pozostawiają one widoczne ślady, nawet o nietrwałym charakterze (np. pokrywanie napisu kredą), jest mniejsza w przypadku pomników znajdujących się w bezpośrednim sąsiedztwie czynnych świątyń, szczególnie gdy są one przez miejscową wspólnotę otoczone opieką (np. malowane czy bielone).

Trudno jest wskazać uniwersalne zasady planowania i zgłaszania prac prowadzonych w różnych rejonach świata. Już na pierwszym etapie organizowania się dobrze jest zatem nawiązać kontakt z osobami mającymi doświadczenie w pracy na danym terenie. Pamiętać trzeba, że inwentaryzacja nie ma charakteru inwazyjnego, może być oczywiście połączona z pracami konserwatorskimi czy renowacyjnymi, jednak wówczas wymagają one przyjęcia innych rozwiązań. Należy podkreślić, że ochronę konserwatorską nad zabytkami, w tym nad nagrobkami, sprawują wyłącznie specjaliści⁴. Trzeba też odróżnić prace konserwatorskie, mające na celu zabezpieczenie i utrwalenie stanu zabytku, od restauratorskich, polegających na przywróceniu jego wartości artystycznych.

Absolutnie niedopuszczalne jest zabieranie z cmentarzy jakichkolwiek obiektów bądź ich fragmentów. Dotyczy to również obiektów, które nie mają formalnego statusu zabytku, ale mogą być tak traktowane. Obowiązuć musi zasada, że poza śmieciami niczego z cmentarza wynosić nie wolno.

Innym zagadnieniem prawnym jest kwestia praw autorskich do dokumentacji. Zasadnym jest uzyskanie wszelkich wymaganych zgód do udostępniania wykonanych fotografii i opisów, tak aby materiał można było dalej udostępniać, nie naruszając przepisów dotyczących autorskiego prawa

⁴ Ponownie niech punktem odniesienia będzie prawo polskie. Artykuł 36 ust. 1 przywołanej wyżej ustawy wyszczególnia, że prowadzenie prac przy zabytku wymaga zgody konserwatora, a jeżeli mamy do czynienia z formą zaprojektowanej zieleni, dotyczy to także wycinki drzew i krzewów. Ponadto pracami konserwatorskimi i restauratorskimi musi kierować osoba z odpowiednim wykształceniem i praktyką zawodową (art. 37a ust. 1).

majątkowego (zob. aneks). Szczególnie wtedy, gdy dokumentacja przygotowywana jest w zespołach i finansowana ze środków publicznych, należy zadbać o zapewnienie możliwości jej dalszego publicznego wykorzystywania, co oznacza uzyskanie wszystkich koniecznych zgód od autorów. W związku z tym dokumentacja powinna być też precyzyjnie opisana, co do autorstwa. Zleceniodawcy w porozumieniu z wykonawcami inwentaryzacji powinni też jasno ustalić, kto i w jakim celu będzie zebrany materiał wykorzystywał.

Podczas pracy na cmentarzu pamiętać trzeba, że przebywamy w miejscu pamięci. Sposób okazywania szacunku zmarłym jest różny w różnych kulturach, stąd i różne standardy zachowania. Szczególne obostrzenia dotyczą, co zostało wyżej zasygnalizowane, kirkutów, bowiem w kulturze żydowskiej cmentarz jest dosłownie traktowany jako przestrzeń zmarłych, miejsce nieczyste. W kulturze chrześcijańskiej też pozostaje przestrzenią zmarłych, co mocno akcentuje kultura ludowa, ale zarazem jest parkiem pamięci, miejscem wzruszeń i zadumy, dlatego mniej jest obostrzeń dotyczących zasad zachowania. Niemniej wykonując prace inwentaryzacyjne, należy pamiętać o szacunku do miejsca oraz przebywających tam osób. Nie wolno zakłócać żadnych odbywających się uroczystości, zwłaszcza pogrzebowych. Jeżeli usuwamy z grobu jakieś elementy, aby wykonać fotografię, należy je po zakończeniu prac uporządkować. W przypadku grobów otoczonych opieką trzeba też usunąć ewentualne ślady użycia kredy lub innych materiałów wykorzystywanych do odczytania napisu i oznaczenia nagrobka na potrzeby inwentaryzacji.

2. Zakres prac

Pomijając zagadnienie związane z bieżącą działalnością cmentarzy, a także wykonywaniem prac przez służby konserwatorskie czy też zleczanych przez właścicieli cmentarzy, zazwyczaj prowadzi się następujące działania:

- » porządkowe
- » dokumentacyjne, w tym inwentaryzacyjne
- » popularyzatorskie i edukacyjne
- » naukowe.

Inwentaryzację najlepiej byłoby poprzedzić uporządkowaniem cmentarza i dopiero wtedy podjąć prace naukowe, konserwatorskie, a później także działania popularyzatorskie i edukacyjne. W praktyce oczywiście ten model trudno zrealizować. Pamiętać trzeba, że w obiektach uznanych za zabytkowe porządkowanie powinno odbywać się pod nadzorem specjalistów, a przynajmniej być konsultowane ze specjalistami, ponieważ np. wycinanie roślinności na zboczach może przyspieszyć proces osuwania się ziemi, wycięcie drzew może doprowadzić do wyrastania krzaków i innych roślin rozsadzających nagrobek. Nie należy myć nagrobków myjkami ciśnieniowymi, bowiem mogą one trwale uszkodzić obiekty, a przy tym ze względu na zużycie wody są one nieekologiczne. Odmalowywanie napisów również może przynieść więcej szkód niż korzyści. Zwykle przeprowadzane prace porządkowe dają pożądany efekt wizualny, ale jest to stan krótkotrwały i w dłuższej perspektywie może okazać się on bardziej szkodliwy niż pomocny. Konieczne jest zatem świadome działanie nastawione na efektywność, a nie efektywność.

Podstawę prac dokumentacyjnych stanowi inwentaryzacja, która powinna powstawać we współpracy ze specjalistami. Tylko pozornie wykonanie inwentaryzacji cmentarza jest zadaniem prostym, a samo spisanie i sfotografowanie nagrobków ma niewielkie zastosowanie. Pełna dokumentacja winna obejmować:

- » kwerendę biblioteczną (znalezienie publikacji dotyczących cmentarza i regionu)
- » kwerendę archiwalną (znalezienie archiwaliów dotyczących cmentarza – ksiąg metrykalnych, w przypadku większych założeń natrafic można na dawne plany cmentarza, projekty poszczególnych obiektów itp., warto sprawdzić, czy cmentarz widnieje na starych mapach, czy i w jaki sposób zmieniał się jego układ)
- » wykonanie inwentaryzacji całego założenia i poszczególnych obiektów z uwzględnieniem: opisu obiektu z wyliczeniem poszczególnych elementów, odczytania i spisania wszelkich napisów, wykonania fotografii dokumentacyjnej
- » wykonanie karty cmentarza i kart poszczególnych nagrobków/grobów/kaplic
- » wywiady środowiskowe.

Na etapie przygotowawczym należy rozważyć zarówno własne cele (naukowe, popularyzatorskie czy edukacyjne), jak i przydatność prac dla innych instytucji, osób, łącznie z poszukiwaniami genealogicznymi. Zebrane informacje mogą być uwzględniane w badaniach historycznych, zwłaszcza o lokalnym charakterze, badaniach z zakresu historii sztuki, etnografii, językoznawstwa, literaturoznawstwa, epigrafiki, religioznawstwa czy socjologii, a także innych nauk. Wyniki mogą mieć zastosowanie do planowania działań służb konserwatorskich lub innych instytucji zajmujących się ochroną dziedzictwa kulturowego. Stąd zasadność kompleksowej inwentaryzacji i stosowanie możliwie ujednoliconych standardów.

Przed wszystkim powinniśmy wyraźnie sprecyzować cel prac, a także wziąć pod uwagę dorobek innych zespołów. Inwentaryzacja powinna być kompletna. Konieczne jest wykonanie możliwie całościowej dokumentacji uwzględniającej pełny zespół obiektów. Wyznaczenie jego charakteru wynika zazwyczaj ze specyfiki danego obszaru. W przypadku cmentarzy znajdujących się poza granicami kraju, na ziemiach dawnej Rzeczypospolitej, prace mogą:

- » obejmować wszystkie zachowane pomniki, dotyczy to jednak sytuacji wyjątkowych, gdy celem jest opracowanie monografii danego założenia cmentarnego
- » dotyczyć wybranej grupy obiektów, np. nagrobków z napisami w języku polskim bądź zapisanych alfabetem łańcimskim.

To ostatnie kryterium prowadzi do pewnych nieścisłości, nie można bowiem grobów związanych z kulturą polską ograniczać wyłącznie do kwestii językowych. Jednakże pozwala ono wyodrębnić pewien zespół obiektów w sposób dość jednoznaczny z nią związany. Pomijane są wówczas, co prawda, np. anonimowe pomniki o walorach artystycznych, jednak automatyczne wiązanie ich z kulturą polską jest nadużyciem. Niemniej wszystkie ważne i ciekawe

obiekty, dla których nie zostały założone odrębne karty, powinny znaleźć się w ogólnym opisie cmentarza (karta cmentarza).

Generalnie podczas prac na ziemiach I i II Rzeczypospolitej praktyka pozwoliła na wypracowanie schematu dokumentowania pomników z napisami alfabetem łacińskim, jakie powstały przed 1945 r. Chociaż kryteria te nie są bezdyskusyjne, to pozwalają na wyznaczenie precyzyjnych ram. W przypadku tworzenia dokumentacji na innych obszarach należy zapoznać się z zakresem i charakterem dotychczas wykonywanej inwentaryzacji oraz zastanowić się nad potrzebami i celem prowadzonych prac. Pozwoli to na wyodrębnienie właściwej grupy obiektów, np. według kryterium językowego.

3. W jaki sposób odnajdujemy cmentarze?

Przed przystąpieniem do prac inwentaryzacyjnych należy zweryfikować, czy na danym terenie nie zostały już przeprowadzone badania. W tej sprawie można zwrócić się z pytaniem do Ministerstwa Kultury i Dziedzictwa Narodowego, Narodowego Instytutu Polskiego Dziedzictwa Kulturowego za Granicą POLONIKA. Należy również wykonać kwerendę internetową i biblioteczną. Następnie trzeba wybrać miejsce prowadzenia prac, sprawdzając, czy w jego granicach nie działają już grupy dokumentacyjne, np. na terenie dawnego województwa tarnopolskiego takie kompleksowe prace są zaplanowane, prowadzone są również na pograniczu polsko-ukraińskim, w okolicach Lwowa. Zdecydowana większość dużych nekropolii na ziemiach dawnej Rzeczypospolitej ma już wykonaną dokumentację, skupić należy się zatem na cmentarzach mniejszych. Ważne jest, aby wybierając teren prac, działać w sposób systematyczny np. tylko w jednym powiecie.

Przed wyjazdem należy wstępnie określić lokalizację cmentarzy. Dla terenów II Rzeczypospolitej pomocne będą przede wszystkim przedwojenne mapy tzw. WiG, szczególnie dla obszarów, gdzie wykonane zostały w skali 1:10 000, co pozwala na precyzyjną lokalizację cmentarzy (il. 63). Na mapach najbardziej popularnych, w skali 1:25 000, niestety cmentarze nie zawsze są widoczne. Można również posiłkować się starszymi mapami. Dla większości rejonów na świecie znajdziemy nie tylko współczesne, ale również historyczne mapy (np. w serwisie <https://www.oldmapsonline.org>).

Pamiętać jednak trzeba, że nie wszystkie nekropolie są na mapach przedwojennych oznaczone np. cmentarze zakładane w latach 30. XX w. albo niewielkie miejsca pochówków lokowane np. przy kościołach lub cerkwiach. Wyniki poszukiwań należy więc skorelować z mapami satelitarnymi. Pomocne mogą być również historyczne zdjęcia lotnicze.

Najczęściej ogólnodostępne serwisy, takie jak Google Maps czy Bing Maps, zapewniają dostateczną widoczność, aby dało się zlokalizować większość

cmentarzy. Niestety trudno jest na nich dostrzec te niewielkie lub silnie zarośnięte. Należy więc zawsze zweryfikować informacje na miejscu, dowiadując się, ile cmentarzy jest w danej miejscowości. Zazwyczaj zachowany jest jeden, ale w ok. 10% miejscowości, nawet niedużych, mogą być dwa, w pojedynczych wypadkach nawet trzy cmentarze, a w dużych ośrodkach miejskich nawet kilkanaście czy kilkadziesiąt.



IL. 63

Przykład mapy przedwojennej tzw. WiG w skali 1:10 000 z zaznaczonym cmentarzem

4. Prowadzenie prac

Pierwszym problemem, przed którym stajemy, jest wybór terminu. Wszystko zależy oczywiście od regionu. Zawsze trzeba planować prace tak, aby zakładać mniej więcej 10% czasu na złe warunki pogodowe czy trudności z transportem itp. Możemy to częściowo zniwelować. Przede wszystkim sprawdzając średnie temperatury oraz amplitudy opadów w danym okresie; np. miesiącem, w którym możemy spodziewać się większej ilości deszczy w naszym regionie, jest lipiec, z kolei wysokie temperatury w czerwcu mogą spowolnić prace. Miesiące zimowe, wówczas gdy nie ma śniegu, mogą pozwolić na dobrą ekspozycję silnie zarosniętych cmentarzy, jednak niskie temperatury i nieprzewidziane opady mogą uniemożliwić inwentaryzację. Planując prace porządkowe, dobrze też uwzględnić okresy lęgowe ptaków. Dobrym czasem na prowadzenie prac jest druga połowa kwietnia, maj, a także druga połowa sierpnia, wrzesień i pierwsza połowa października.

Prace inwentaryzacyjne optymalnie jest prowadzić w zespołach dwu- ewentualnie trzyosobowych, jednoosobowe są niezalecane. Cmentarz należy podzielić na sektory (jedynie w przypadku bardzo małych cmentarzy z pojedynczymi nagrobkami można przeszukiwać je, ustawiając się w tzw. tyralierę). Każdy udokumentowany nagrobek powinien być oznaczony, tak aby podczas weryfikacji terenu mieć pewność, że prace na nim zostały wykonane. Dobrym rozwiązaniem jest nadawanie nagrobkom kolejnych numerów. Po wykonaniu zdjęć dokumentacyjnych możemy zapisywać numery kredą na pomniku (po oznaczeniu można wykonać dodatkowe zdjęcie, co pozwoli później na łatwe odnalezienie pomnika).

Pamiętać trzeba, że niektóre nagrobki mogą być niewidoczne, zarosnięte czy przysypane, dlatego cały teren należy dokładnie sprawdzić. Pomocniczo wykorzystywać można np. georadary, jednak koszt wykonania prac przy ich użyciu jest zazwyczaj nieadekwatny do efektów. Większe elementy, takie jak np. zwieńczenie, zazwyczaj są dobrze czytelne nawet po powierzchniowym oczyszczeniu nagrobka, detal i przede wszystkim napisy wymagają dokładniejszego oczyszczenia, a niekiedy również zabiegów zwiększających czytelność, przy czym nie powinny mieć one charakteru trwałego. W tym celu należy usunąć z pomnika mchy i porosty. Przy okazji należy sprawdzić, czy nie są widoczne

sygnatury lub inne elementy. Niekiedy fragmenty nagrobka trzeba odkopać. Sprzęt, jaki może być pomocny podczas prac, to szpadel, siekiery, piły, a także sekatory czy nożyce. Do zdejmowania mchu przydają się ponadto szpachelki. Zaopatrzyć należy się również w rękawice ochronne. Do czyszczenia nagrobków przydać się mogą szczotki z włosia, szczotki ryżowe. Nie zaleca się używania szczotek druczianych. Szczotki należy stosować, zaczynając od miękkich, cały czas kontrolując, czy oczyszczanie nie prowadzi do powstania uszkodzeń lub zarysowań. Nie wolno stosować szczotek twardych do pomników wykonanych ze skał osadowych, zwłaszcza gdy dany nagrobek został dopiero co odkopany. W ziemi stał on w złych, ale stabilnych warunkach, tzn. w podwyższonej wilgotności. Jego powierzchnia jest miękka i dopiero po całkowitym przeschnięciu istnieje możliwość jej oczyszczenia delikatnymi szczotkami.

Do odczytania napisu stosować możemy różne techniki zarówno na miejscu, jak i przy późniejszej obróbce fotografii. W celu wydobywania napisu można:

- » polać pole inskrypcyjne wodą
- » odczyty wykonywać pod różnymi kątami, zacieniając lub doświetlając napis, np. latarką
- » wykonać zmatowienie pola napisu ziemią (można ją rozproszyc szmatką po powierzchni), roślinnością lub z wykorzystaniem kredy
- » zastosować technikę frotażu.

W przypadku problemów z odczytem należy wykonać serię zdjęć (najlepiej z wykorzystaniem formatu RAW, il. 73a-73d) pod kilkoma kątami i w różnym oświetleniu, także z zastosowaniem techniki frotażu czy polewania wodą. Następnie w obróbce komputerowej można próbować uczytelnić napis, m.in. stosując filtry negatywowe lub też zmieniając balans bieli, temperaturę barw itp.¹ (il. 76).

Ponadto do prac inwentaryzacyjnych konieczna jest miarka, najlepiej stalowa 3-metrowa (przy czym należy unikać miarek z podziałką centymetrową i calową, łatwo wówczas o pomyłkę). Do pomiaru wysokich obiektów wykorzystać możemy dalmierz laserowy (il. 83), tyczki geodezyjne skręcane, lub miarę składaną (3 m, il. 83). Przydatna może być również ruletka stalowa (tzw. miara zawijana, il. 83) 30 m lub dłuższa (używamy jej do pomiaru obiektów architektonicznych oraz wykonania planu cmentarza).

Każdy uczestnik powinien również posiadać zeszyt do wykonywania notatek, najlepiej z podkładką z klipsem. Dobrym rozwiązaniem jest wydrukowanie kart inwentaryzacyjnych z zaznaczonymi polami do wypełnienia, pozwoli to uniknąć pominięcia niektórych elementów opisu. Karty na każdym cmentarzu należy numerować, wyraźnie zaznaczając, z jakiego są cmentarza (szczególnie jest to istotne, gdy podczas wyjazdu wykonujemy prace na kilkunastu czy kilkudziesięciu nekropoliach).

¹ Zob. niżej.

Uczestniczki i uczestnicy powinni mieć ubranie chroniące przed zadrapaniem przez krzaki czy ukąszeniami owadów, a także buty chroniące w razie nadeptania na ostre, wystające przedmioty, ale też zabezpieczające przed wilgocią (zatem znacznie lepiej od kaloszy sprawdzą się np. wzmocnione buty robocze posiadające specjalną chroniącą przed przebiciami metalową wkładkę).. Praca na cmentarzach należy do stosunkowo bezpiecznych, niemniej trzeba pamiętać, że są to często miejsca odosobnione. Na cmentarzach mogą być wyrzucane śmieci, w tym ostre przedmioty, np. potłuczone szkło, mogą być też pozostałości po nagrobkach, doły, wystające z ziemi druty itp. Sporadycznie zdarza się, że cmentarze wykorzystywane są przez narkomanów, którzy pozostawiają niezabezpieczone strzykawki. Powinniśmy również unikać naturalnych zagrożeń, np. szkodliwych roślin (typowym przykładem jest tzw. barszcz Sosnowskiego) czy też powodujących skaleczenia lub dyskomfort (np. rośliny cierniste, pokrzywy itp.). Zagrożeniem, którego należy unikać, stosując m.in. odzież szczelnie zakrywającą ciało oraz repelenty zawierające DEET (przy czym należy zwrócić uwagę na jego procentową zawartość wahającą się od 1,7% do nawet 50% w poszczególnych ogólnodostępnych preparatach. Szczególnie w przypadku tych o wysokim stężeniu należy dokładnie zapoznać się z ich szkodliwością), są kleszcze. Dość często możemy również spotkać mrowiska, mogą zdarzyć się gniazda np. pszczoł (na co szczególnie winny zwracać uwagę osoby uczulone, które o alergii koniecznie powinny wcześniej uprzedzić kierujących pracami) czy os. Na cmentarzach, zwłaszcza wiejskich, mogą też zamieszkiwać zwierzęta (np. lisy), ale zazwyczaj nie zagrażają one bezpośrednio człowiekowi, a hałas towarzyszący pracom skutecznie je odstrasza.

Jeżeli lokalna społeczność nie jest uprzedzona o prowadzonych pracach, liczyć trzeba się też z jej zainteresowaniem, być może nawet negatywnym podejściem, które w skrajnych sytuacjach może przyjąć formy agresywne. Są to jednak sytuacje wyjątkowe i niezmiernie rzadkie.

Udając się na cmentarz, zwłaszcza wówczas gdy ulokowany jest on daleko od większych ośrodków, grupa musi mieć odpowiednio wyposażoną apteczkę, w której powinny się znaleźć:

- » środek do odkażania ran (nie powinna być to woda utleniona)
- » środek łagodzący ukąszenia i podrażnienia (wg aktualnych badań wapno nie pełni takiej funkcji)
- » kompresy jałowe
- » bandaże (elastyczne i dziane)
- » plastry z opatrunkiem
- » plaster w rolce
- » plaster do zamykania ran
- » sól fizjologiczna (NaCl)
- » przyrząd do usuwania kleszczy
- » gumki
- » pęseta

- » nożyczki zaokrąglone
- » rękawiczki.

Przydatne mogą być też:

- » igły (sterylne)
- » agrałki
- » chusta trójkątna
- » koc termiczny
- » maseczka do restytucji
- » środki przeciwbólowe/przeciwzapalne (dostępne bez recepty)
- » żel na stłuczenia
- » bloker biegunki /węgiel aktywny.

Nie wolno wykonywać żadnych zabiegów lekarskich na innych osobach, w tym podawać leków. Osoba chora musi to zrobić samodzielnie. Jeżeli konieczne jest ratowanie życia podejmujemy przedmedyczne czynności ratunkowe, jednak nie zabiegów lekarskich. W przypadku gdy uczestnikami wyjazdu są osoby niepełnoletnie należy dokładnie zapoznać się z obowiązującą procedurą podawania leków np. osobom przewlekle chorym i uzyskać konieczne w tym celu zgody. Należy też zadbać o możliwość wykonania połączeń telefonicznych oraz znajomość numerów ratunkowych (pamiętając, że nie wszędzie funkcjonuje numer 112). Jeżeli jesteśmy w kraju, którego języka nie znamy, dobrze jest przygotować wcześniej mini słowniczek, co w kryzysowej sytuacji ułatwi wezwanie pomocy. Wszelkie te środki bezpieczeństwa zapewne nigdy się nie przydadzą, bowiem cmentarze zazwyczaj należą do miejsc bezpiecznych.

Jeżeli prace są prowadzone w sytuacji zagrożenia epidemiologicznego, należy ściśle stosować się do zaleceń lokalnych władz, na bieżąco sprawdzać, czy dostęp na cmentarz jest otwarty i jakie środki ochrony są wymagane.

Uczestnicy wyjazdu powinni mieć ubezpieczenie medyczne (niekiedy określane też jako zdrowotne - ważne jest aby w warunkach ubezpieczenia wskazane było pokrycie kosztów leczenia nagłych zachorowań, nieszczęśliwych wypadków, zaostrzenia chorób przewlekłych, a także ratownictwa). W czasie pojawienia się pandemii COVID-19 niektóre kraje jak np. Ukraina wymagały jednoznacznego zapisu o ubezpieczeniu medycznym a nie turystycznym, nie zawsze obejmującym koszty leczenia czy kwarantanny. Szczególnie istotne jest to poza Unią Europejską, gdzie nie możemy liczyć na refundację kosztów leczenia. Wszyscy powinni zostać poproszeni o podanie informacji o swoim stanie zdrowia, a w przypadku chorób mogących prowadzić do nagłego pogorszenia samopoczucia, o sposobie postępowania w takiej sytuacji. Wszystkie dane osobowe oraz odnoszące się do stanu zdrowia muszą być chronione zgodnie z przepisami prawa. Przechowywanie danych przez organizatora musi być zgodne z RODO i wynikać z przyjętych w organizacji procedur. Pamiętać trzeba też, że danych tych nie powinno się przechowywać dłużej, niż jest to konieczne.

5. Rodzaje kart ewidencyjnych i sposób ich wypełniania

Do inwentaryzacji zabytkowych nekropolii zgodnie z wytycznymi Narodowego Instytutu Dziedzictwa (NID) wykorzystuje się trzy typy kart ewidencyjnych. Najważniejszą z nich, którą zakłada się dla każdego opisywanego pomnika, jest karta ewidencji zabytków ruchomych (il. 64). Drugą – kartę ewidencyjną zabytków nieruchomych (il. 67) – wykorzystuje się do opisów kaplic i grobowców kubaturowych. Trzecia to karta cmentarza (il. 68).

Różnorodne ośrodki wypracowują czasami swoje własne karty dokumentacyjne dostosowane do potrzeb prac prowadzonych na cmentarzach. Formularz przygotowany przez zespół z Instytutu Historii Sztuki UKSW jest wzbogacony o oddzielne pole dedykowane inskrypcji, z opcją zaznaczenia rodzaju języka, a ponadto zawiera pola: typ nagrobka, lokalizacja (uwzględniająca m.in. sektor), wraz z dodatkowymi miejscami na wpisanie wymiarów czy materiałów składowych pomnika nagrobnego (il. 65). Dla sprofilowanej karty standardy postępowania są dokładnie takie same jak w przypadku kart ewidencyjnych, które w otwartym dostępie i edytowalne można pozyskać ze strony internetowej NID. Tam też znajdują się szczegółowe instrukcje ich wypełniania¹, w tym ich druku na papierze o gramaturze 180–240 g/m².

5.1. Karta ewidencyjna zabytku ruchomego

Jest ona przeznaczona do ewidencjonowania dzieł sztuki, rzemiosła artystycznego i sztuki użytkowej, łącznie z obiektami stanowiącymi wyposażenie i wystrój architektury (np. ołtarze, malowidła ścienne, il. 64). Karta ewidencyjna

¹ https://www.nid.pl/pl/Dla_specjalistow/Badania_i_dokumentacja/zabytki-ruchome/instrukcje-wytyczne-zalecenia.

KARTA EWIDENCYJNA ZABYTKU RUCHOMEGO					3. Miejscowość
1. Nazwa			2. Materiał, technika		4. Adres i miejsce przechowywania
9. Styl	10. Czas powstania	11. Autor, szkoła, warsztat	12. Wymiary <small>(wys./szer./głęb./waga)</small>	13. Liczba obiektów	
14. Fotografia			15. Opis (znaki, sygnatury, napisy)		5. Przynależność administracyjna Województwo Powiat Gmina
6. Właściciel i jego adres					
7. Formy ochrony					
8. Opracowanie karty ewidencyjnej (autor, data i podpis)					
(autor, data i podpis)					

IL. 64

Karta ewidencyjna zabytku ruchomego NID – awers

INSTYTUT HISTORII SZTUKI UNIWERSYTETU KATOWICKIEGO KARTA INWENTARYZACJI NAGROBKA	NUMERY ZDJĘĆ	WYS.	SZER.	GŁ.	WYMIARY INNYCH ELEMENTÓW	
	CZAS POWSTANIA	SYGNATURA	MIEJSCOWOŚĆ		KOMENTARZ SEKTOR	
	STYL <input type="checkbox"/> klasycyzm <input type="checkbox"/> neogotyki <input type="checkbox"/> secesja <input type="checkbox"/> modernizm współczesny		DATA ZAŁOŻENIA KARTY			
	MATERIAŁ ZWIĘCZENIA <input type="checkbox"/> piaskowiec <input type="checkbox"/> wapień <input type="checkbox"/> beton <input type="checkbox"/> granit <input type="checkbox"/> labradoryt <input type="checkbox"/> marmur <input type="checkbox"/> lastryko <input type="checkbox"/> żelazo kute <input type="checkbox"/> brąz <input type="checkbox"/> żelazo <input type="checkbox"/> inny					
	MATERIAŁY PŁYTY, PODSTAWY, COKOŁU <input type="checkbox"/> piaskowiec <input type="checkbox"/> wapień <input type="checkbox"/> beton <input type="checkbox"/> granit <input type="checkbox"/> labradoryt <input type="checkbox"/> marmur <input type="checkbox"/> lastryko <input type="checkbox"/> żelazo kute <input type="checkbox"/> brąz <input type="checkbox"/> żelazo <input type="checkbox"/> inny					
	MATERIAŁY TABLIC INSKRYPCYJNYCH <input type="checkbox"/> piaskowiec <input type="checkbox"/> wapień <input type="checkbox"/> granit <input type="checkbox"/> labradoryt <input type="checkbox"/> imitacja marmuru <input type="checkbox"/> beton <input type="checkbox"/> lastryko <input type="checkbox"/> żelazo kute <input type="checkbox"/> brąz <input type="checkbox"/> żelazo <input type="checkbox"/> inny					
	POZOSTAŁE MATERIAŁY					
	SZCZEGÓŁOWY OPIS MATERIAŁÓW <small>(color kamienia, charakter obróbki materiału)</small>					
	INSKRYPCJA		<input type="checkbox"/> krzyż <input type="checkbox"/> obelisk <input type="checkbox"/> figura <input type="checkbox"/> trumna <input type="checkbox"/> płyta <input type="checkbox"/> opaska <input type="checkbox"/> stela <input type="checkbox"/> kolumna <input type="checkbox"/> aedicula <input type="checkbox"/> cipus <input type="checkbox"/> grobowiec <input type="checkbox"/> sarkofag <input type="checkbox"/> inny			
	STAN ZACHOWANIA <input type="checkbox"/> destrukcja <input type="checkbox"/> rozczłonkowanie struktury <input type="checkbox"/> niezachowane zwińczenie <input type="checkbox"/> iliczne ubytki <input type="checkbox"/> pęknięcia <input type="checkbox"/> ubytki <input type="checkbox"/> mchy <input type="checkbox"/> porosty <input type="checkbox"/> wtórne malatury <input type="checkbox"/> korozja <input type="checkbox"/> zatarcie inskrypcji <input type="checkbox"/> niezachowana tablica inskrypcyjna <input type="checkbox"/> niezachowana fotografia UWAGI		OPIS SZCZEGÓŁOWY			
ELEMENTY WTIÓRNE		GRUPA		NR KARTY		
BRAKUJĄCE ELEMENTY NAGROBKA						
WIDOCZNE KONSERWACJE						

IL. 65

Karta nagrobka stosowana w inwentaryzacjach podejmowanych przez Instytut Historii Sztuki UKSW

zabytków ruchomych służy także do inwentaryzowania zabytków, które nie są w pełni dziełami sztuki, ale mają wartość historyczną lub naukową i są świadectwem kultury materialnej (np. wytwory rękodzieła ludowego, militaria, pamiątki związane z wybitnymi osobami). Za „zabytek ruchomy” uważa się także niekubaturowe budowle oraz tzw. małą architekturę, czyli nieruchome obiekty budowlane trwale połączone z podłożem, będące elementem zagospodarowania terenu lub wyposażenia wnętrza. Do małej architektury zaliczamy nagrobki i niekubaturowe grobowce.

Kartę inwentaryzacyjną zakłada się dla każdego obiektu oddzielnie, nawet jeśli np. w kwaterze rodzinnej, otoczonej przez ogrodzenie, znajduje się pięć nagrobków. Należy wypełnić wszystkie przeznaczone dla inwentaryzatora pola. Jeśli któreś z nich nie może być wypełnione, np. z powodu braku danych, wówczas należy postawić myślnik.

Przy zakładaniu karty ewidencyjnej dla nagrobka kilka pól może sprawiać problem. **Pole nr 1 (nazwa)**, czyli określenie obiektu, powinno zawierać informację, kogo dany pomnik upamiętnia, czyli np.: „Nagrobek Sylwii Morszczuk” lub „Grobowiec Rafała Majewskiego”. W przypadku pomników upamiętniających kilka osób staramy się wpisać wszystkie wymienione nazwiska, zachowując stosowny rozsądek. Jeśli dany nagrobek upamiętnia kilku przedstawicieli danej rodziny, wówczas wystarczy określenie ogólne, np. „Nagrobek Rozwadowskich” lub „Nagrobek Zasimowiczów i Balińskich”. Jeśli mamy do czynienia z grobem anonimowym, piszemy: „Nagrobek N. N.”².

Ważne jest, by w polu nr 1, inaczej niż w przypadku inskrypcji, imiona zapisywać w poprawnym, współczesnym brzmieniu. Poprawiamy też **ewidentne błędy** w pisowni nazwiska (ewentualnie w nawiasie podajemy inne brzmienie nazwiska). Pomijamy wszelkie dodatkowe informacje, np. nazwisko panieńskie, zdrobnienia itd. W przypadku nazwisk zapisanych cyrylicą powinno się zastosować transliterację (w odróżnieniu od transkrypcji transliteracja nie odtwarza brzmienia wyrazu, ale jest „przełożeniem” zapisu według ściśle określonych reguł). Niemniej ostatnio coraz częściej możemy się spotkać z podawaniem oryginalnego zapisu. Rozwiązaniem kompromisowym może być podanie transliteracji, a w nawiasie oryginalnego zapisu.

Pole nr 9 (styl) jest dużo bardziej problematyczne. Większość zabytkowych pomników spotykanych na cmentarzach pochodzi z 2. połowy XIX i z 1. tercji XX w. Rzadziej zdarzają się nagrobki z 1. połowy XIX w., a do zupełnych wyjątków należą te z 4. ćwierci XVIII stulecia. O ile w sztuce początek XIX w. (do lat 20.) jest czasem klasycyzmu (il. 16–17, 21–22, 31, 37), a późniejsze dekady stulecia to historyzm (na cmentarzach najczęściej będzie to neogotyck – il. 23, 35, rzadziej neobarok – il. 24), o tyle ok. 1900 r. popularnością cieszy się secesja, a od lat 20. XX w. dominuje modernizm (il. 45, 75). Tak będzie jednak przede

2 N. N. to skrót od łacińskich słów: *non notus* – nieznanymi.

wszystkim w dużych ośrodkach artystycznych. Na nekropoliach prowincjonalnych nie spotyka się praktycznie stylu secesyjnego, nie licząc pojedynczego motywu liści bluszczu oplatających czasami żeliwne krzyże, czy też prętów ogrodzeń układanych w secesyjne kształty (tabl. XX.IV). Poza tym nie wolno zapomnieć, że historyzm XIX i XX w. charakteryzował się swobodnym podejściem do stylów. W jednym nagrobku możemy spotkać np. neogotycki baldachim oraz klasycyzującą formę sarkofagu. Modernizm w sztuce sepulkralnej objawia się raczej ogólną tendencją do ograniczania dekoracji i dążenia do prostszych, blokowych form. Z kolei najwcześniejszy ze wspomnianych stylów – klasycyzm, przetrwał na cmentarzach dawnych województw wschodnich Rzeczypospolitej w zbarbaryzowanym kształcie nawet do lat 60. XIX w.

Ponadto wykonane przez lokalnych twórców nagrobki odznaczają się często brakiem jakichkolwiek cech formalnych przypisanych konkretnym nurtom. Oczywiście pewne najogólniejsze tendencje są zachowane, jednak daleko im do czystości odmian stylowych. Trudno takie pomniki opisywać stosowanymi w historii sztuki pojęciami. Należy zauważyć także niezwykłą trwałość motywów. Niektóre, lekko modyfikowane, są popularne przez ponad 150 lat. W związku z tym styl należy podać tylko tam, gdzie można go precyzyjnie określić. Będzie to łatwe w odniesieniu do dzieł klasycystycznych, neogotyckich, secesyjnych i modernistycznych. W pozostałych przypadkach, gdy nie ma pewności, lepiej pole nr 9 opuścić, wstawiając myślnik.

Czas powstania (pole nr 10) – jeżeli nie podano informacji w inskrypcji, należy założyć, że pomnik wzniesiono jeszcze w tym samym roku lub kilka lat po śmierci danej osoby. Jeśli inskrypcja nie zachowała się w stopniu zadowalającym lub po prostu nie zawiera roku pochówku, precyzyjne datowanie na podstawie analizy stylu w wielu przypadkach, co zaznaczono wyżej, nie jest możliwe. Istnieją oczywiście pewne cechy charakterystyczne omówione przy konkretnych typach nagrobków, które pomagają w datacji. Pamiętać także trzeba, że większe bogactwo form w prowincjonalnej sztuce sepulkralnej pojawia się dopiero pod koniec XIX w. Od tego czasu powstawały również nagrobki o zdecydowanie lepiej opracowanej kamieniarsce. W datowaniu pomocne jest też literactwo, chociaż niestety wiele nagrobków ma inskrypcje wykonane „pismem ręcznym”, przez osoby o bardzo niskim poziomie wykształcenia. Dla datacji nagrobków ważne jest także porównanie ich form, jeśli to tylko możliwe, z innymi, datowanymi pomnikami na danym cmentarzu lub w okolicznych miejscowościach.

Poważniejszy problem pojawia się w przypadku monumentów, które upamiętniają kilku zmarłych. Wówczas najczęściej przyjmowany jest rok ostatniego pochówku. Dotyczy to oczywiście sytuacji, gdy forma pomnika zgadza się z datą śmierci ostatniej z upamiętnionych osób. Zupełnie wyjątkowe są sytuacje, kiedy zniszczone pomniki były zastępowane nowymi lub skromniejsze wymieniano na bardziej odpowiadające zamożności rodziny.

Zdarza się więc, że choć pogrzeb odbył się np. w latach 80. XIX w., to nagrobek został wykonany w latach 30. XX w. i to w duchu modernizmu. Odnaleziono także miejsca pochówków z lat 20. i 30. XX w., które po 2000 r. zostały oznaczone współczesnymi pomnikami. Niekiedy nagrobek jest oryginalny, ale przytwierdzono do niego nową tablicę inskrypcyjną. Oczywiście fakt ten należy w karcie ewidencyjnej odnotować.

Jeśli opisywany nagrobek jest dziełem lokalnego twórcy, który nie pozostawił swojej sygnatury, wówczas w **polu nr 11 (autor, warsztat, szkoła)** zapisujemy stwierdzenie: „lokalny”. W sytuacji, kiedy nie odnajdujemy sygnatury, a pomnik pod względem formy i materiału znacznie wykracza poza skromne nagrobki na danym cmentarzu, należy domyślać się importu z większego ośrodka, np. ze Lwowa, Stanisławowa, Buczacza, czy Tarnopola – dla Podola, lub z Wilna, Kowna, Szawli, Grodna – dla terenów Litwy i części Białorusi. Wówczas w polu nr 5 wpisujemy „import”, oczywiście o ile nie uda się ustalić twórcy.

Co do **wymiarów (pole nr 12)** – podajemy wartości największe, mierzone w centymetrach. Jeśli mamy do czynienia z rozczłonkowaną formą lub choćby z figurą na cokole, warto w **polu nr 20 (uwagi)** podać wymiary poszczególnych lub najważniejszych części. W przypadku nagrobka, którego integralne części są zwalone, mierzymy element zachowany w pionie. Wymiary pozostałych części podajemy w polu nr 20. Jeśli nagrobek jest przewrócony, mierzymy każdą jego część oddzielnie, zapisując wymiary w uwagach. Zsumowane wielkości z adnotacją „ok.” umieszczamy w polu nr 12. Jeśli mamy do czynienia z elementem pionowym, w betonowej opasce, to w polu nr 12 należy podać jego wymiary wraz z opaską, co stanowi całość założenia nagrobnego. Wymiary opaski i elementu pionowego podajemy oddzielnie w polu nr 20. Analogicznie postępujemy w przypadku płyty nagrobnej i elementu pionowego (il. 66).

W przypadku kwatery (miejsce pochówku kilku osób) ujętej betonową ramą lub ogrodzeniem dla każdego nagrobka zakładamy oddzielne karty. W polu nr 20 podajemy jednak informację, jakie groby znajdują się we wspólnej kwaterze. W tym miejscu można także umieścić dodatkowe zdjęcia lub kontynuować opis nagrobka z pola nr 15 oraz zawrzeć informacje, które udało się pozyskać np. od mieszkańców danej miejscowości.

Co do **stanu zachowania (pole 17)**, to trzeba odnotować stan degradacji, a więc wszelkiego rodzaju braki, odspojenia, ale też obecność mchów czy też porostów (il. 8, 21, 34, 57), wtórnych malatur, fakt korozji elementów metalowych (il. 23).



Il. 66

Sposób wymiarowania nagrobków: pomnik, płyta nagrobna z elementem pionowym, płyta nagrobna

5.2. Karta ewidencyjna zabytku nieruchomego

Jest zakładana dla wszelkiego rodzaju kaplic, grobowców kubaturowych, katakumb i innych kubaturowych elementów cmentarza (il. 67). Ten typ karty jest wzbogacony o pole przeznaczone na plan budynku. Zasady opisu architektonicznego i sporządzanie planów omówione są poniżej.

KARTA EWIDENCYJNA ZABYTKU NIEMUCHOMEGO WPISANEGO DO REJESTRU ZABYTKÓW		3. Miejscowość	14. Kategoria	15. Poważniejsza użytkowa	16. Przenieszenie pierwotne	17. Użytkowane obecnie
1. Nazwa	2. Data powstania	4. Adres or ewidencyjny (działki nr księgi wieczystej)	18. Stan zachowania		19. Istniejące zagrożenia, naglące potrzeby konserwacyjne	
11. Materiały graficzne		5. Przydzielona administracyjna jednostka powiat gmina	20. Atlas archiwalny (rodzaj, nr, miejsce przechowywania)		21. Uwagi	
12. Historia		6. Współrzędne geograficzne			22. Zdjęcia o przepięknej, różnorodnej i zmiennych (kolor, ilość i liczność wykonanych)	
		7. Regionalne nazwy miejscowości				
		8. Właściciel i jego adres				
		9. Użytkownik i jego adres				
13. Opis		10. Formy ochrony	23. Bieżąca		24. Opracowanie karty ewidencyjnej (autor, data i podpis) tekst plany, rysunki fotografie	
		25. Została ikonograficzna (rodzaj, miejsce przechowywania)	26. Zdjęciarki			

IL. 67
Karta ewidencyjna zabytku
nieruchomego NID

5.3. Karta cmentarza

Kartę cmentarza należy zakładać nawet w przypadku całkowicie zniszczonej nekropolii, opisując wszystko to, co da się wyczytać z destruktyw, układu terenu czy zadrzewienia (il. 68). Ta ostatnia cecha jest przydatna przy opisie każdej nekropolii. W XVIII i XIX w., szczególnie w dobrach bogatych ziemian, do zakładania cmentarzy sprowadzano ogrodników albo choćby obsadzano teren drzewami. Poza tym sposób umiejscowienia starodrzewu może wskazywać

1. Miejscowość		KARTA CMEN TARZA				Nr		
2. Przynależność administracyjna województwo powiat gmina		7. Nazwa rew. nazwa dawna/		14. Najstarszy istniejący nagrobek /data/		15. Groby o znaczeniu historycznym lub osób szczególnie zasłużonych		
3. Adres		8. Cmentarz dawny: nowy: (po 1945/)		16. Istniejąca dokumentacja i miejsce jej przechowywania		Plan aktualny Plan dawny		
4. Współrzędne geograficzne		9. Czas powstania		17. Inne materiały archiwalne				
5. Poprzednie nazwy miejscowości		10. Przynależność wyznaniowa obecna: dawna:		18. Bibliografia				
6. /Nie/czynny ew. podstawa zamknięcia		11. Powierzchnia w ha ogólna: wolni:		17. Inne materiały archiwalne				
12. Położenie cmentarza				17. Inne materiały archiwalne				
13. Uwagi użytkownika				18. Bibliografia				
Wzór NID 2011 r.								
21. Elementy Cmentarza	Czy istnieją	Ilość						28. Charakter rozplanowania cmentarza
		Do XVIII w.	1 poł. XIX w.	2 poł. XIX w.	1 poł. XX w. (do 1945r.)	2 poł. XX w.	XXI w. (data)	
Ogrodzenie							27. Czytelność układu cmentarza całość - kwater -	
Brama/yf								
Kościół cmentarny							nagrobków i mogi -	
Kaplica/-e/ mauzoleum								
Nagrobki: wolnostojące							28. Ogólny stan zachowania cmentarza /nagrobków	
przysienne								
piły							29. Istniejące zagrożenia	
Mogily								
Inne elementy							30. Wnioski w zakresie prac porządkowych - remontowych - konservatorskich -	
22. Formy ochrony								
23. Starodrzew		Ilość	Ø pnia w cm	Stan zdrowotny			31. Wnioski w zakresie niezbędnej dokumentacji poszczególnych nagrobków - inventaryzacji cmentarza - studium historycznego - ewentualnie dokumentacji projektowej -	
24. Zarejestrowane pomniki przyrody ew. aleje								
25. Ogólny stan zachowania zieleni na cmentarzu		32. Uwagi		33. Opracowanie karty ewidencyjnej (autor, data i podpis)				

na kolejne etapy powiększania nekropolii oraz oznaczać najstarszą ich część. Należy umieć rozpoznać podstawowe gatunki drzew (np. lipa, kasztanowiec, jesion, tuja, dąb; **pole nr 23**).

Na karcie cmentarza problem może sprawić **pole nr 10 (przynależność wyznaniowa obecna i dawna)**. Obecnie cmentarze są z reguły bezwyznaniowe, ale równie dobrze mogą należeć do związków wyznaniowych. Niegdyś w tej części Europy na ogół cmentarze wiejskie i w małych miasteczkach mogły być rzymskokatolickie, greckokatolickie lub prawosławne. Często występowały też cmentarze wielowyznaniowe. Jeśli nekropolie były zakładane na tyłach kościoła lub cerkwi, może nam to sugerować wyznanie osób na nich pochowanych. Jednak należy pamiętać, że osoby z małżeństw mieszanych czy miejscowej szlachty mogły być innego wyznania niż większość danej społeczności. Precyzyjne rozgraniczenie nie jest do końca pewne, tym bardziej że na terenie zaboru rosyjskiego unitów zmuszano do przejścia na prawosławie. W dwudziestoleciu międzywojennym np. Ukraińcy wracali z kolei do cerkwi unickiej.

W zasadzie sprawa jest oczywista tylko w przypadku **kirkutów**, które w większości wypadków nie dotrwały do naszych czasów. Lokowano je osobno poza obrębem miasta. Jeśli w trakcie ustalania położenia cmentarza chrześcijańskiego uda się odnaleźć kirkut, warto informację tę wraz ze stosowną fotografią umieścić na karcie cmentarza. Podobna uwaga dotyczy wszystkich dodatkowych wiadomości, które uda się zebrać podczas pobytu w danej miejscowości. Mogą one dotyczyć np. kościoła, zabytkowej cerkwi, pałacu, dworu lub historii danej osady.

W **polu nr 12 (położenie cmentarza)** należy opisać usytuowanie nekropolii, uwzględniając warunki topograficzne, oraz podać jego związki z terenem urbanistycznym lub rurystycznym. Opis ten powinien zawierać informacje co do usytuowania cmentarza względem historycznego centrum miejscowości (np. rynku, kościoła/cerkwi, pałacu/dworu) i odległości do nich, z uwzględnieniem głównych dróg i stron świata.

Oddzielnym zagadnieniem są **nazwy cmentarzy (pole nr 7)**, bowiem w literaturze przedmiotu, także profesjonalnej, spotkać możemy wiele różnych sposobów zapisu. Problem dotyczy przede wszystkim cmentarzy miejskich, które mają swoje nazwy zwyczajowe lub oficjalne, np. kijowski cmentarz Bajkowa (od nazwiska założyciela) niekiedy podpisywany jest jako cmentarz Bajkowy, co jest błędem.

Zasady pisowni kodyfikuje reguła 82 *Wielkiego słownika ortograficznego PWN*, niestety od przyjętych zasad jest wiele wyjątków, część z nich wynika z kodyfikacji Rady Języka Polskiego, część jest kwestią zwyczajową. Zgodnie z zasadami pisowni słowo „cmentarz” jest nazwą gatunkową (pospolitą), a nie nazwą własną. Dlatego wyraz „cmentarz” zapisujemy małą literą, a jego nazwę – wielką. Stąd poprawny zapis to **cmentarz Bajkowa** (podobnie jak np.

nazwy ulic – ulica Wiejska). Obecnie przyjęto, że nawet część nazw cmentarzy zwyczajowo pisanych wielką literą nie powinna być tak zapisywana. Gdy oba człony są nazwą pospolitą, np. **cmentarz bernardyński** (w Wilnie), nazwę tę zapisujemy małymi literami. Stąd też poprawny jest zapis: **cmentarz wojskowy**³. Nie jest konieczne zapisywanie nazw cmentarzy w cudzysłowie bądź kursywą.

Osobnym problemem jest zapis tekstów w alfabetach innych niż łacińskie. Wszelkiego rodzaju napisy nagrobne i sygnatury podajemy w oryginalnej formie. W przypadku nazw miejscowości, jeżeli istnieją polskie odpowiedniki, to należy się nimi posługiwać, jednocześnie w nawiasie podając oryginalną i aktualną nazwę (**pole 1, 2, 5**). Należy zwrócić uwagę, czy w danym rejonie nie pojawiają się dwie miejscowości o tej samej nazwie, gdy tak jest, trzeba precyzyjnie określić (np. podając powiat lub miejsce położenia), która z miejscowości jest przedmiotem naszych prac. Jeżeli nie istnieje polska nazwa miejscowości, stosujemy transkrypcję.

- 3 Niemniej zapis słowa „cmentarz” wielką literą staje się coraz bardziej powszechny, bo traktowane jest ono jako część nazwy. Spodziewać można się, że w przyszłości regułą stanie się zapisywanie obu elementów wielką literą. Według części językoznawców, powołujących się na powszechność użycia, już teraz nie jest to błędem. Obecne normy skodyfikowane są na podstawie 48. posiedzenia Komisji Standaryzacji Nazw Geograficznych poza Granicami Rzeczypospolitej Polskiej, które odbyło się 24 II 2010 r., oraz ustaleń Komisji Języka Religijnego z 2011 r.

6. Fotografia dokumentacyjna

Fotografie powinny być wykonywane sprzętem zapewniającym odpowiednią ekspozycję w różnych warunkach oświetlenia oraz pozwalającym na uchwycenie detali. Właściwe efekty zależą zarówno od aparatu, jak i od obiektywu. Dlatego nawet najlepsze aparaty w telefonach komórkowych nie w każdych warunkach nadadzą się do wykonywania dokumentacji. Ponadto tego typu aparaty często korygują ograniczenia obiektywu oprogramowaniem. Dość dobrze sprawdza się to w sytuacjach codziennych, jednak związane jest ze zniekształcaniem obrazu, a tego w fotografii dokumentacyjnej winniśmy unikać. Sytuacja optymalna wymaga zastosowania kilku obiektywów (choć podczas prac w terenie dobrze jest ograniczyć ich zmianę ze względu na możliwość – dość częstą – zabrudzenia matrycy); wykorzystania statywu, który powinien być jednym z podstawowych akcesoriów; doświetlenia obiektów lampą błyskową lub z użyciem blendy fotograficznej; zastosowania próbnika kolorów (il. 69). Szczególnie to ostatnie rozwiązanie powinno być stosowane w przypadku bardzo cennych obiektów. W pozostałych wystarczą prostsze działania.



IL. 69
Przykład fotografii dokumentacyjnej profesjonalnie wykonywanej przez zespół Piotra Jamskiego z IS PAN

- Dla każdego obiektu powinniśmy wykonać:
- » fotografię od frontu przed oczyszczeniem (ewentualnie wykonujemy też inne ujęcia)
 - » fotografię od frontu po oczyszczeniu nagrobka (w miarę możliwości starannie usuwamy roślinność, porosty, nietrwałe elementy dekoracyjne, jak kwiaty, znicze itp.)
 - » fotografie ważnych elementów, np. zwieńczenia, ogrodzenia
 - » fotografie detali, w tym koniecznie herbów czy zdjęć nagrobnych
 - » fotografie wszystkich napisów (w tym sygnatury); w przypadku trudno czytelnych napisów można wykonać cykl fotografii pomocniczych (różne kąty, różne oświetlenie) do korekty odczytu napisu

- » fotografię nagrobka w kontekście sąsiednich obiektów
- » fotografię z różnych stron i z różnych perspektyw w przypadku interesujących artystycznie obiektów.

Ponadto należy wykonać fotografie całego założenia, elementów architektonicznych, drzewostanu i innych charakterystycznych obiektów do zakładanej karty cmentarza.

Wykonując fotografię dokumentacyjną, winniśmy unikać skrótów perspektywicznych. Niedopuszczalne są ujęcia z góry, gdy nagrobek ma wydatne pionowe elementy konstrukcyjne lub dekoracyjne. Szczególnie zastosowanie obiektywu o szerokim kącie widzenia zakłóci rzeczywisty kształt nagrobka. Powinniśmy zatem wykonywać zdjęcie, ustawiając się na wprost obiektu.

Jeżeli przestrzeń wokół obiektu na to pozwala, należy używać obiektywów o dłuższej ogniskowej (powyżej 70 mm), by najwierniej odwzorować proporcje nagrobka (il. 70 a–b). Pamiętać jednak trzeba, że stosowanie obiektywów o dłuższej ogniskowej wymaga skrócenia czasu ekspozycji, by zdjęcie nie było poruszone. Rozwiązaniem jest zwiększenie czułości matrycy, co jest dopuszczalne tylko do pewnego poziomu, lub użycie statywu i wykonywanie zdjęcia z samowyzwalaczem. To najlepsza opcja, która pozwala w pełni kontrolować warunki ekspozycji (czas, przesłonę, czułość) i daje pewność uzyskania stabilnego kadru.



70a



70b

IL. 70

Różnice w zastosowaniu obiektywów o różnej ogniskowej, fot. N. Piwowarczyk. 70a – jeśli istnieje możliwość odsunięcia się od obiektu podczas fotografowania, warto użyć obiektywów o dłuższej ogniskowej, pozwala to lepiej odwzorować proporcje nagrobka. 70b – fotografowanie z bliska często podyktowane jest brakiem przestrzeni wokół obiektu; takie fotografowanie nie jest błędem, ale na zdjęciu widoczne będą zaburzone proporcje, szczególnie gdy jest on wyraźnie przestrzenny – efekt ten w niewielkim stopniu występuje przy fotografowaniu pod kątem 90° względnie płaskich przedmiotów



71a



71b

IL. 71

Efekt fotografowania pod słońce nagrobków o błyszczących powierzchniach, fot. N. Piwowarczyk. 71a – kiedy wypolerowana powierzchnia odbija światło, tworzą się tak silne różnice w oświetleniu, że zdjęcie w pewnych fragmentach będzie nieczytelne. 71b – optymalną sytuacją jest odczekanie, aż słońce przesunie się na nieboskłon i nie zarejestrujemy odbić na powierzchni; jeśli nie jest to możliwe, należy użyć lampy błyskowej. Lampa nie zniweluje różnic w oświetleniu, bo słońce daje zbyt mocne światło, a powierzchnie błyszczące odbijają je w ogromnym stopniu, pozwala jednak wydobyć pewne fragmenty, które będą później łatwiejsze do odczytania

Należy stosować możliwie niską czułość (ISO 100), co pozwoli uniknąć szumów i zakłóceń obrazu. Maksymalna wartość ISO, którą możemy bezpiecznie stosować, zależy od jakości matrycy, zazwyczaj jednak nie powinniśmy przekraczać ISO 400. Przede wszystkim jednak zastosowanie odpowiednio długiego czasu ekspozycji i użycie statywu jest lepszym rozwiązaniem niż zwiększanie czułości.

Dobrze jest unikać, o ile pozwalają na to warunki, fotografowania pod światło, szczególnie gdy słońce pojawia się w kadrze (il. 71 a–b). Wówczas



72a



72b



72c

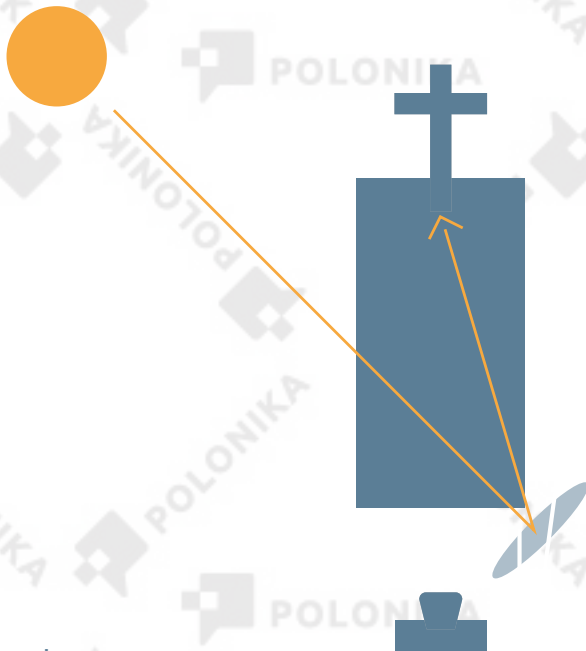

72d



72e

IL. 72

Efekt halacji i użycie blendy fotograficznej, fot. N. Piwowarczyk. 72a – światło słoneczne powoduje efekt (w różnym stopniu) rozjaśnienia i zmiękczenia obrazu, do jego wywołania może dojść, gdy nawet na niewielką część soczewki obiektywu padnie promień światła (słońce nie musi być widoczne w kadrze). 72b – rozwiązaniem powyższego problemu jest osłonięcie obiektywu przed bezpośrednim działaniem słońca, można to zrobić nawet ręką, uważając, by nie znalazła się w kadrze. Różnice są dobrze widoczne w wizjerze/na ekranie aparatu.

72c – występujące przy fotografowaniu pod światło efekty niedoświetlenia obiektu można zniwelować albo przez zwiększenie ekspozycji, albo przez użycie blendy fotograficznej, która odbija naturalne światło słoneczne i odpowiednio ustawiona doświetla obiekt (schemat ustawienia il. 72d). 72e – alternatywą jest wykorzystanie lampy błyskowej

należy ustawić się tak, by schować słońce za naturalną przeszkodą, np. drzewem. Niekiedy trzeba będzie zmienić miejsce fotografowania, co oznacza rezygnację z „prostego” kadru, niemniej w ten sposób unikniemy fotografii, na której niewiele widać. Jeśli nie zastosujemy takich rozwiązań, światło wywoła efekt halacji (il. 72 a–e). Występuje on, nawet gdy słońce nie jest widoczne w kadrze, ale mamy je przed sobą i część jego światła pada na soczewkę obiektywu. Daje to ogólne rozjaśnienie obrazu i znaczny spadek kontrastu, czyli niewyraźne zdjęcie. Dobrze jest więc używać osłon na obiektywy lub przesłaniać obiektyw przed słońcem np. parasolem.

Gdy już pozbedziemy się tego niekorzystnego efektu, a nadal fotografujemy pod słońce, mogą wystąpić znaczne różnice w oświetleniu różnych partii kadru, a sam nagrobek zapewne pozostanie w cieniu. Możemy zatem wesprzeć się lampą błyskową, przy czym nie powinna być ona skierowana wprost na obiekt ani zbyt mocno ustawiona (il. 73 a–f). Nie zaleca się użycia lamp, które są integralną częścią aparatów. Dają one bezpośrednio światło, które „spłaszcza” obiekt. Szczególnie będzie to widoczne przy fotografowaniu wyrytych w kamieniu napisów. Często przy takiej metodzie doświetlenia napisy (zwłaszcza płytkie, nieco zatarte) mogą być zupełnie nieczytelne. Dlatego najlepiej używać lampy błyskowej jako samodzielnego akcesorium połączanego z aparatem specjalnym przewodem lub poprzez zestaw radiowy nadajnik + odbiornik. Oba te rodzaje połączeń można nabyć w przystępnych cenach. Takie działanie pozwala na ustawienie lampy nieco z boku, pod kątem 45–60 stopni względem fotografowanego obiektu, co podkreśli i uczyni wszelkie nierówności.

Innym rozwiązaniem jest blenda fotograficzna. Tak nazywamy przenośne ekrany, których używamy do odbicia światła i skierowania go na fotografowany obiekt. Profesjonalne blendy są składane i łatwe w transporcie, a przede wszystkim poza powierzchnią białą (która odbija rozproszone światło) mają też powierzchnię srebrną, której użycie daje bardzo silny efekt doświetlenia (niektóre mają też warstwę złotą, ale tej nie stosujemy ze względu na ciepłą barwę odbitego światła). Blendę ustawiamy tak, by plamę światła ze źródła (słońca lub lampy błyskowej) nakierować na obiekt.

Wykorzystanie narzędzi służących doświetleniu nagrobków ma uzasadnienie nie tylko podczas fotografowania pod światło, ale też wtedy, gdy obiekt jest częściowo zacieniony i mogą wystąpić tak znaczne różnice w oświetleniu, że pewne fragmenty nagrobka będą nieczytelne (zbyt ciemne lub prześwietlone, il. 74 a–c). Tu również zaleca się doświetlenie, choć blenda w zdecydowanej większości przypadków będzie bezużyteczna. Najlepszym rozwiązaniem jest lampa błyskowa. Nawet jeśli światło z lampy nie będzie dominujące na zdjęciu, jej zastosowanie ma przede wszystkim złagodzić różnice w oświetleniu poszczególnych fragmentów, by obiekt był w całości czytelny.



73a



73b



73c



73d



73e



73f

IL. 73

Kąty ustawienia lampy błyskowej do fotografowania reliefów (najczęściej napisów), fot. N. Piwowarczyk. 72a – najczęściej optymalne jest fotografowanie fragmentów nagrobków z wyrytymi napisami, gdy są one oświetlone naturalnym, rozproszonym światłem (w cieniu lub przy pochmurnej pogodzie). 72b – fotografowanie takich napisów z użyciem lampy błyskowej osadzonej na aparacie sprawdza się wówczas, gdy napisy są wyraźne, ale takie ustawienie lampy zawsze nieco sptaśzcza obraz. 72c – odsunięcie lampy od aparatu spowoduje, że jej światło uwypukli nierówności, a niekiedy pozwoli odczytać niewyraźne napisy. 72d – przykład napisu starego, słabo widocznego w naturalnym świetle. 72e – do wykonania tego zdjęcia lampa została ustawiona z lewej strony aparatu; takie jej wykorzystanie jest najczęstsze, jednak nie zawsze przynosi satysfakcjonujące rezultaty. 72f – ustawienie lampy w pewnej odległości nad aparatem dało najlepszy efekt pozwalający odczytać niewyraźny napis



74a



74b



74c

IL. 74

Fotografowanie nagrobka, na którego fragmenty padają bezpośrednio promienie słoneczne, a pozostałe są w cieniu, fot. N. Piowarczyk. 74a – optymalna sytuacja to fotografowanie nagrobka, gdy cały jest w cieniu. Wówczas wszystkie jego fragmenty są równo oświetlone, więc nie występuje niebezpieczeństwo prześwietleń. 74b – nagrobek częściowo w cieniu; ustawienie ekspozycji na zacienione fragmenty powoduje prześwietlenia na tych obszarach, gdzie pada światło. Odwrotnie – ustawienie ekspozycji na oświetlone fragmenty spowoduje, że pozostałe mogą być zbyt ciemne. 74c – użycie lampy błyskowej pozwala zniwelować różnice w oświetleniu

Fotografując nagrobki pod światło (w innych przypadkach zresztą też), powinno się wykorzystać pomiar punktowy, dzięki czemu obiekt będzie poprawnie naświetlony, kosztem o kilka EV jaśniejszego tła.

Korzystając z wygody fotografii cyfrowej, dobrze jest eksperymentować również z różnymi czasami naświetlania, tak aby uzyskać możliwie najlepszy efekt.

Niezależnie od bogatych możliwości postprodukcji, jakie daje fotografia cyfrowa, powinniśmy ograniczyć późniejszą obróbkę w programach graficznych. Nie zawsze jest to możliwe, dlatego dobrze jest stosować zapis w formacie RAW, dający najbardziej precyzyjne efekty modyfikacji pliku. Jego największą zaletą jest możliwość skorygowania balansu bieli, co nie zawsze udaje się podczas pracy w terenie. Jeżeli nie mamy doświadczenia w fotografowaniu najlepiej korzystać z ustawienia automatycznego, a modyfikować jedynie wówczas, gdy na fotografiach widoczne są wyraźne zabarwienia. Niekiedy może się zdarzyć, że przy automatycznym balansie bieli aparat, jeśli zmieniliśmy otoczenie, nie przestawia się od razu na nowe warunki. W efekcie kilka



75a

75b

75c

IL. 75

Użycie tablicy szarej, fot. N. Piwowarczyk. 75a – przy fotografowaniu obiektów wykonanych z materiałów w różnych kolorach można zastosować tablicę szarą, która pozwoli na dokładne ustalenie balansu bieli i właściwe odwzorowanie kolorów. Balans bieli można ustawić w aparacie, precyzyjne ustawienie tego parametru wykonuje się na etapie obróbki plików, dlatego warto zapisywać pliki w formacie RAW. Pokazana tu tablica (il. 74b) daje dodatkowo możliwość sprawdzenia, czy zdjęcie jest prawidłowo naświetlone. Po wykonaniu zdjęcia wzorcowego z tablicą należy wykonać drugie już po jej usunięciu (il. 74c)

pierwszych zdjęć w nowym miejscu może wykazywać zabarwienie (np. niebieskie, jeśli z przestrzeni silnie oświetlonej światłem słonecznym weszliśmy do zacienionej).

By zapewnić najwierniejsze oddanie kolorów, warto w czasie pracy na cmentarzu zrobić zdjęcia z użyciem tablicy szarej, czyli próbnika, który zawiera pola w skali szarości (il. 75a–c). Pozwala on dokładnie ustawić balans bieli w procesie obróbki cyfrowej i przez to precyzyjnie odwzorować kolory na gotowym zdjęciu. Można zaopatrzyć się także we wzorzec z polami barwnymi (il. 69), jednak w praktyce nie ma on zastosowania podczas dokumentacji nagrobków, a jego wykorzystanie na etapie obróbki wymaga odpowiednich umiejętności.

Niedopuszczalne jest wycinanie obiektów z ich tła. Obiekty takie, jak np. elementy dekoracyjne niepowiązane z nagrobkiem (np. odnalezione na terenie cmentarza rzeźby przeniesione z miejscowego kościoła, leżące luzem tablice inskrypcyjne), należy fotografować na możliwie neutralnym tle.

Fotografii dokumentacyjnej nie wolno mylić z artystyczną, gdzie decydująca jest subiektywność widzenia. Takie zdjęcia mogą uzupełniać wykonane

prace i mają zastosowanie np. w projektach popularyzatorskich, ale nie służą wykonaniu prawidłowej dokumentacji obiektu.

Należy pamiętać, że w metryczce fotografii (EXIF) zapisane są informacje dotyczące parametrów zdjęcia, także czasu jego wykonania (dlatego należy upewnić się, że w aparacie mamy prawidłowo ustawioną datę i czas), a więc możemy tam określić informację o autorstwie fotografii itd. Jeżeli aparat posiada moduł GPS (praca z włączonym modułem znacząco wpływa na stan baterii), dane o dokładnej lokalizacji zdjęcia również mogą zapisywać się w pliku EXIF.

Przed wyjazdem w teren dobrze jest wykonać w ramach ćwiczeń zdjęcia przynajmniej kilkunastu obiektów na cmentarzach w pobliżu miejsca zamieszkania, wykorzystując różne warunki pogodowe, fotografując pod światło itd.

II. 76.

Uczytelnienie słabo widocznego napisu (il. 76a) przez polanie wodą (il. 76b). Uczytelnianie napisu przez pokrycie pola z napisem kredą (il. 76c). Uczytelnienie napisu przez zastosowanie negatywu i zmianę ustawień jasności, balansu, kontrastu i korekcję gamma (il. 76d)

7. Plan cmentarza

Jeżeli przedmiotem dokumentacji jest cały cmentarz, powinien zostać wykonany jego plan¹. W przypadku dokumentacji pojedynczych sektorów konieczne jest sporządzenie ich planu oraz usytuowanie w całości założenia cmentarnego. Kiedy przedmiotem dokumentacji są pojedyncze nagrobki, można ograniczyć się do wskazania ich przybliżonej lokalizacji z pominięciem dokładnego planu całości założenia. Szczególnie w odniesieniu do małych cmentarzy lub założeń, gdzie mamy pojedyncze pomniki, takie minimalistyczne podejście jest uzasadnione.

¹ W opracowaniach dotyczących cmentarzy można spotkać się z określeniem plan jak i mapa. W geodezji pojęcie „mapa” odnosi się do inwentaryzacji rzeczywistości w kontekście przestrzennym, związane jest z określoną skalą oraz odwzorowaniem kartograficznym i pozwala na pomiary metryczne (odległość, powierzchnia). Plan zaś odnosi się raczej do przyszłego ukształtowania przestrzeni i w tym przypadku obiekty są często zaznaczane w układzie kartezjańskim bez odwzorowania kartograficznego. Plan bywa traktowany jako rysunek bez zastosowania zaawansowanych geodezyjnych układów odniesień przestrzennych. Z kolei w literaturze kartograficznej nadal można spotkać się z nieco innym podziałem, gdzie pojęcie „plan” jest bardziej szczegółowym odwzorowaniem terenu (w skali większej od 1:10.000), zaś mapa przedstawia teren w skali mniejszej a tym samym jej większe obszary. Podział ten nie jest jednoznaczny – bardzo dokładne mapy (np. w skali 1:10.000 i większych) często nazywane są mapami, a nie planami. We współczesnej kartografii odchodzi się od tego podziału i traktuje mapę znacznie ogólniej, jako specyficzny model rzeczywistości przedstawiający lokalizację oraz wybrane cechy obiektów i zjawisk w odniesieniu np. do powierzchni Ziemi. Dla uproszczenia możemy przyjąć, że proste graficzne odwzorowania cmentarza w lokalnym układzie współrzędnych zwykle nazywamy planami, a przedstawienia zrealizowane zgodnie z regułami kartograficznymi (generalizacja, układ odniesień przestrzennych, odwzorowanie kartograficzne) mapami cmentarza.

Istotne są przede wszystkim cele wykonywania planu. Zasadniczo są dwa: łatwość odnalezienia nagrobka (np. przez rodzinę, służby porządkowe lub konserwatorskie) oraz naukowy, związany z porównaniem różnych założeń, wyznaczaniem czasu powstawania pomników w poszczególnych sektorach, najstarszych lokalizacji. Zwłaszcza podczas inwentaryzacji niewielkich wiejskich cmentarzy nakład pracy związany z dokładną lokalizacją grobów jest nieadekwatny do efektów. Najczęściej wystarczy ogólne zaznaczenie umiejscowienia grobów (można wykonać to na mapach satelitarnych).

Założenia mające od ok. 50 pomników nagrobnych możemy podzielić na sektory i w ten sposób wskazać lokalizację pomników. W przypadku większych cmentarzy zasadne jest wykonanie dokładnych planów, również z zachowaniem podziału na sektory, które powinny uwzględniać naturalne podziały terenu, przy czym na większych nekropoliach poszczególne sektory można dzielić na „podsektory” liczące nie więcej niż ok. 50 nagrobków. W miarę możliwości trzeba uwzględniać istniejące ścieżki i punkty charakterystyczne znajdujące się na terenie nekropolii.

Przygotowując mapę cmentarza, możemy sięgnąć po zdjęcia lotnicze a jeżeli jest to niemożliwe satelitarne pozwalające na odtworzenie zarysów cmentarza². Do sporządzenia map użyteczne będą przede wszystkim wysokorozdzielcze zobrazowanie satelitarne (Very High Resolution, VHR) lub archiwalne zdjęcia lotnicze. Zobrazowania satelitarne zazwyczaj dostępne są w sprzedaży komercyjnej (i niestety ich ceny są wysokie)³.

Oryginalne (surowe) zdjęcia lotnicze posiadają skróty perspektywiczne i wymagają dalszego opracowania pozwalającego na przetworzeniu obrazu z rzutu środkowego na rzut ortogonalny, czyli wykonania ortofotomapy, które też udostępniane są niekomercyjnie m.in. za pomocą geoportali⁴.

Mają one poprawnie odwzorowaną powierzchnię ziemi (topografię terenu – Numeryczny Model Terenu), przy zniekształceniu elementów pionowych wystających ponad teren (np. budynki, drzewa itd.), przy ich oglądaniu widzimy charakterystyczne „przewracanie się obiektów”. Efekt ten nie występuje na tzw. prawdziwych ortofotomapach (ang. *true ortho*). Przygotowanie takiego produktu wymaga jednak odpowiedniego opracowania z wykorzystaniem specjalistycznego oprogramowania fotogrametrycznego. Na *true ortho* zarówno Numeryczny Model Terenu jak elementy ponad terenem

2 Kurczyński 2014.

3 M.in. pochodzą z komercyjnych satelitów takich jak WorldView, z którego zdjęcia oferowane są przez firmę Digital Globe (<http://www.digitalglobe.com>), uważane są one obecnie za najdokładniejsze ogólnodostępne zdjęcia satelitarne.

4 Geportale Białorusi – <http://map.nca.by/map.html>, Litwy – <https://www.geoportal.lt/map>, Ukrainy – <https://map.geoportalua.com/emaps/>, Łotwy – <https://geolatvija.lv/geo/#>.

przetworzone są do rzutu ortogonalnego (na takich przetworzonych obrazach niewidoczne są np. ściany budynków).

Korzystając z ortofotomapy, jeśli poczytamy dane wektorowe dotyczące ewidencji gruntów i budynków (np. z BDOT) i nałożymy na siebie te dwa produkty, będziemy mieć ortoobraz terenu z widocznymi przyziemiami budynków, które na ortoobrazie będą „pochylone”.

W miejsce zdjęć lotniczych można również zamawiać zdjęcia z dronów. Opracowane ortoobrazy lub trueortoobrazy są produktami kartometrycznymi z geolokalizacją, czyli mają cechy mapy (mają skalę) i zdjęcia (widoczna jest tekstura). Mogą być wykorzystane jako podkład (mapa) do nanoszenia w postaci wektorowej obrysu cmentarza czy wybranych jego elementów. W przypadku braku zdjęć należałoby wykonać nalot dronem i opracować fotogrametrycznie ortofotomapę z wykorzystaniem odpowiedniego oprogramowania. Właściwie opracowane⁵ pozwalają na narysowania precyzyjnego planu z układem punktowym lub odzwierciedlającym kształt obiektów (il. 77). To drugie rozwiązanie daje oczywiście bardziej wierny obraz nekropolii, jest jednak czasochłonne, wymaga też naniesienia korekt podczas kwerendy terenowej (niekiedy nawet kilkukrotnych kwerend, co należy brać pod uwagę przed organizowaniem prac). W przypadku mocno zarośniętych cmentarzy wykonane zdjęcia będą przydatne jedynie w niewielkim stopniu.

Jeżeli nie dysponujemy ortofotomapą cmentarza, możemy wykonać plan oparty na bezpośrednich pomiarach w terenie. W takim przypadku należy przede wszystkim ustalić osnowę geodezyjną, która posłuży do określenia wzajemnego usytuowania poszczególnych obiektów. Za osnowę mogą posłużyć np. charakterystyczne elementy ogrodzenia (o ile takowe występują) i odtworzony na ich podstawie ogólny układ cmentarza. W przypadku nekropolii o nieregularnym kształcie i trudnym dostępie jest to zadanie czasochłonne. Następnie należy wykonać wymiarowanie planu, pozwalające na oznaczenie poszczególnych nagrobków.

Pracę możemy rozpocząć od zmierzenia wszystkich boków (granic) cmentarza i kątów. Jeżeli nie jest to możliwe – wyznaczyć należy jedną granicę, od której poprowadzone zostaną kolejne osie pomiarowe. Mając uchwycony ogólny układ cmentarza, należy wyznaczyć oś pomiarową, w przypadku większych założeń można jednak wyznaczyć ich kilka (np. co 10 m), co pozwoli na zwiększenie dokładności wyznaczenia wynikającej z błędów pomiarów. Oś pomiarowa winna być wytyczona od punktu, który jesteśmy w stanie jednoznacznie zidentyfikować, prostopadle do granicy cmentarza. Wyjątkiem jest sytuacja, gdy mamy wyraźne linie podziału, np. czytelną alejkę biegnącą pod innym kątem niż prosty w stosunku do granicy cmentarza, o ile jesteśmy

⁵ Opracowywaniem map i planów na podstawie zdjęć lotniczych i satelitarnych zajmuje się fotogrametria.



IL. 77
Fragment planu cmentarza
z odwzorowaniem kształtu
grobów i układu przestrzennego
(wizualizacja z pominięciem
granic sektorów)

KĄT PROSTY JEST WYZNACZONY, OBRAZ TYCZEK POKRYWA SIĘ

IL. 78

Pomiar kąta z użyciem węgielnicy

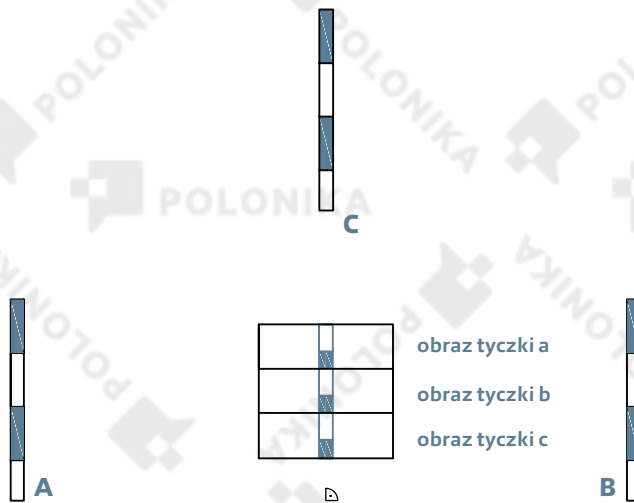

OKIENKO WĘGIELNICY

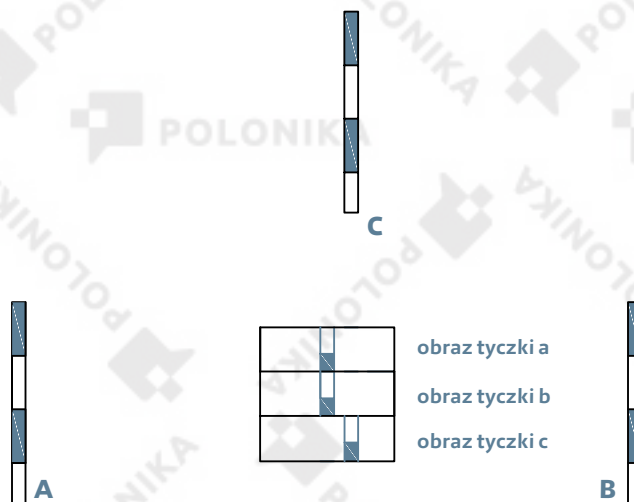

KĄT PROSTY NIE JEST WYZNACZONY,
OBRAZ TYCZKI C NIE POKRYWA SIĘ Z OBRAZEM TYCZEK A I B

w stanie dokładnie wyznaczyć jej przebieg na mapie podkładowej. Wówczas może ona stanowić naszą oś. Po wyznaczeniu osi pomiarowej należy wzdłuż niej przeciągnąć taśmę mierniczą lub – w przypadku dłuższych osi – zaznaczyć kolejne punkty w linii prostej (np. w odległości co 5 m) tyczkami geodezyjnymi, czyli przetyczki oś (jeżeli nie dysponujemy tyczkami, mogą zostać one zastąpione palikami). Następnie na osi wyznaczamy punkt (A) naprzeciw

centralnego punktu nagrobka (w przypadku punktowego ich oznaczenia). Od punktu A mierzymy odległość (pod kątem prostym względem osi) do nagrobka (punkt B). Zapisujemy dwa pomiary – odległość od punktu wyznaczonego na osi do nagrobka (A–B) i odległość tego punktu od początku osi. Jeżeli mamy więcej niż jedną oś pomiarową, możemy skonfrontować wyniki pomiaru z wynikami odniesionymi do kolejnej osi. Pomiary odległości – jeżeli jest to możliwe, wykonujemy za pomocą dalmierza laserowego (w przypadku większych odległości umieszczamy dalmierz na statywie; il. 83.1) lub ruletką, najlepiej stalową (il. 83.2)⁶.

Kluczowym elementem dla wykonania pomiaru jest dokładne wyznaczenie kąta prostego od naszej osi pomiarowej. Narzędziem, które może być wówczas pomocne, jest węgielnica (il. 83.8) wraz z tyczkami. Aby wyznaczyć kąt prosty, umieszczamy na naszej osi pomiarowej tyczki, pomiędzy nimi sytuujemy węgielnicę tak, aby znajdowała się możliwie na wprost mierzonego punktu nagrobka. Jeżeli zrobiliśmy to poprawnie, obrazy tyczek umieszczonych na osi pomiarowej widziane w okienkach (pryzmatach) węgielnicy pokryją się w pionie. Następnie przesuwamy się tak po osi, aby trzecia tyczka (C) usytuowana w punkcie centralnym nagrobka widoczna była w okienku (prześwicie) jako przedłużenie dwóch pozostałych (il. 78). Innym przyrządem, który można wykorzystać, jest kątomierz budowlany (analogowy lub cyfrowy, il. 83.6)⁷. Jeżeli nie dysponujemy odpowiednim sprzętem, możemy próbować wyznaczyć kąt prosty, opierając się na twierdzeniu Pitagorasa ($a^2+b^2=c^2$, il. 79). W tym celu:

- » wyznaczamy („na oko”) na naszej osi pomiarowej cmentarza punkt (A), który powinien znajdować się na wprost zdejmowanego punktu nagrobka i który w naszej ocenie stanowi wierzchołek kąta prostego pomiędzy osią i kierunkiem na mierzony punkt nagrobka
- » z punktu A na kierunku do punktu centralnego nagrobka odkładamy odległość 3 m, wyznaczając w ten sposób punkt B
- » z kolei wzdłuż osi (również z punktu A) odmierzamy odległość 4 m i jej koniec oznaczamy jako punkt (C)

6 W geodezji ruletka (il. 83.2) różni się od taśmy mierniczej (il. 83.4) tym, że ta pierwsza jest zawijana np. do futerału i ma skalę opisaną co 1 cm (na taśmie mierniczej zaś mamy uchwyty z dwóch stron, odstępy, zazwyczaj metrowe, zaznacza się blaszkami, ponadto ma ona regularnie rozmieszczone otwory).

7 W przypadku kątomierza problemem są jego krótkie ramiona, wyznaczanie na ich podstawie osi obarczone jest niebezpieczeństwem błędów. Największą dokładność uzyskamy, korzystając z tachimetra elektronicznego, czyli optycznego instrumentu do wyznaczania kątów, który zapewnia największą szybkość i precyzję pomiaru, niestety barierą stanowi wysoka cena urządzenia. Tańszym urządzeniem jest teodolit (il. 83.9), który również pozwala na mierzenie kątów, ale nie pozwala niwelować różnicy wysokości.

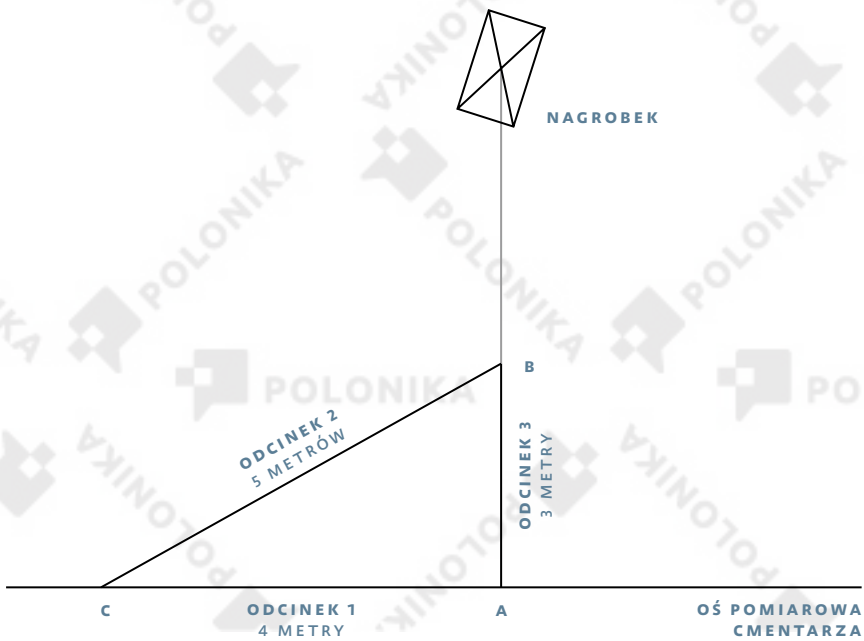
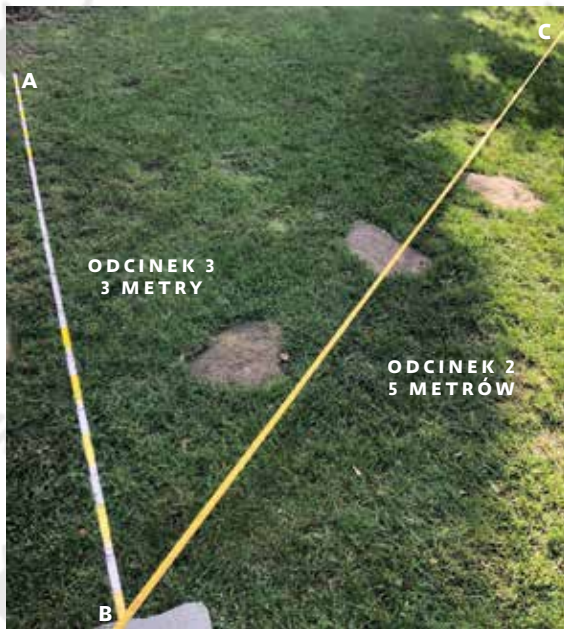

IL. 79
Wyznaczanie kąta prostego
na podstawie twierdzenia
Pitagorasa

- » na palik wbity w punkcie C zakładamy sznurek lub przykładamy do niego taśmę
- » na sznurku lub taśmie odmierzymy odległość 5 m i, zachowując jego napięcie, sprawdzamy, czy jest to odległość do punktu B.

Jeżeli tak, pomiędzy odcinkami A–B oraz A–C jest kąt prosty. Jeżeli nie – cały proces musimy powtórzyć, korygując na początku położenie punktu A. Przy takim sposobie postępowania możemy posłużyć się innymi odległościami (np. krótszymi), które spełniają twierdzenie Pitagorasa. Jak widać, jest to metoda czasochłonna i obciążona ryzykiem wystąpienia dużego błędu pomiaru. Powinniśmy ją wykorzystywać jedynie awaryjnie, stosując do pomiarów bardziej odpowiedni sprzęt.

Dodatkowym wyzwaniem są nierówności terenu, zniekształcające wyniki pomiarów⁸. O ile jednak nie wykonujemy szczegółowych pomiarów geodezyjnych i nie dysponujemy odpowiednim sprzętem (tachimetr), skazani jesteśmy na niwelowanie wpływu różnicy wysokości przez poziome usytuowanie taśmy (podnosząc odpowiednio jeden jej koniec nad powierzchnię terenu albo stosując schodkowy pomiar odległości). Oczywiście takie sposoby pomiaru powodują wystąpienie większych błędów⁹.

Na modelowym planie cmentarza powinno się uwzględnić wszystkie nagrobki (lub wszystkie dokumentowane obiekty) oznaczone punktowo albo z odzwierciedleniem kształtu, układ alejek cmentarnych, obiekty architektoniczne, ogrodzenie wraz z bramą i furtkami, starodrzew, studnie i ewentualne inne charakterystyczne elementy (il. 8o).

Sporządzając plan cmentarza, umieszczamy na nim legendę z opisem wszystkich użytych symboli, skalę wraz z podziałką, wskazujemy północ oraz podajemy datę wykonania i dane dotyczące autorstwa.

Po wykonaniu szkicu planu cmentarza w terenie należy przenieść rysunek na wersję elektroniczną. W tym celu skorzystać można z oprogramowania GIS¹⁰ lub CAD (obok kosztownych komercyjnych programów istnieją darmowe odpowiedniki, zazwyczaj mniej zaawansowane ale wystarczające do do

- 8 Więcej na ten temat pisał m.in. Stefan Ziemnicki w książce *Melioracje rolne i elementy miernictwa*, szczególnie w części pierwszej *Elementy miernictwa*, gdzie poruszona jest kwestia pomiarów odcinków, omówiono określanie różnic wysokości czy pomiary z pominięciem przeszkody. Oczywiście publikacja ta nie odnosi się do wykorzystania możliwości związanych z pomiarem cyfrowym. Ziemnicki 1976.
- 9 Sumaryczne przedstawienie wybranych aspektów sporządzania planów cmentarzy nie może zastąpić rzetelnej wiedzy kartograficznej. Przed przystąpieniem do rysowania planów cmentarza warto rozszerzyć podstawową wiedzę o literaturę przedmiotu, np. Przewłocki 2004; Kosiński 2012. W miarę możliwości, szczególnie przy przygotowywaniu planów większych cmentarzy, warto nawiązać współpracę z geodetami.
- 10 Np. z wykorzystaniem udostępnianego na wolnej licencji i otwartego oprogramowania QGIS.

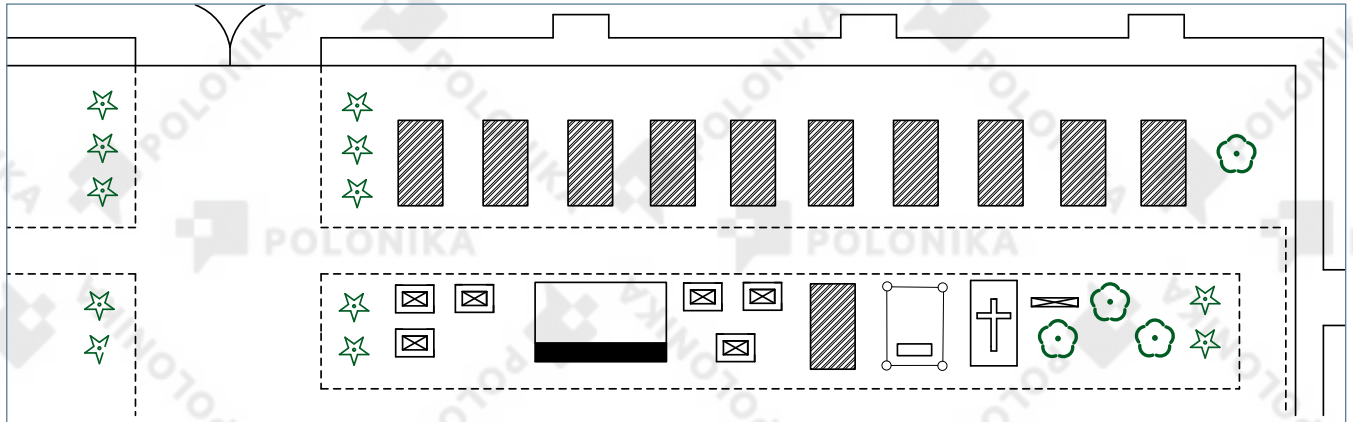

IL. 80

Fragment planu cmentarza z zastosowaniem symboli geodezyjnych i własnych oznaczeń pomników nagrobnych

projektowania w płaszczyźnie – 2D). Warto przy tym plan opracować z zastosowaniem warstw dla różnych typów obiektów, czasu powstania itd. Pozwoli to na wieloaspektową analizę materiału. Plany można wykonywać też w zaawansowanych programach graficznych, zwłaszcza pozwalających na pracę z grafiką wektorową, takich jak CorelDraw czy GIMP. Ograniczone możliwości skalowania będą natomiast problemem przy pracy z zaawansowanymi programami do grafiki rastrowej, takimi jak Photoshop czy Affinity. Istnieją również odrębne programy do przygotowywania planów cmentarzy (niekiedy zawierające liczne dodatkowe narzędzia, jak np. zestaw symboli geodezyjnych), są one jednak relatywnie drogie, podobnie jak specjalistyczne programy geodezyjne. Decydując się na wybór jednego z systemów, trzeba wziąć pod uwagę jego specyfikę. W programach graficznych problematyczne będzie zachowanie odpowiedniej skali rysunku oraz właściwe odwzorowanie obiektów. Ograniczona jest możliwość wykorzystania warstw, obiekty nie mają możliwości przypisywania atrybutów (czyli nie są bezpośrednio powiązane z bazą danych). Jeżeli nie wykonujemy prostych, schematycznych planów, powinniśmy zdecydować się na wykorzystanie systemu CAD bądź GIS. Różnica między nimi jest znacząca. Co prawda istnieje możliwość konwertowania plików CAD do GIS, ale jest to proces żmudny i trudny. Systemy CAD służą do tworzenia technicznych i schematycznych rysunków (ale o bardzo dużej precyzji). Powstające rysunki nie posiadają odniesienia geograficznego i atrybutów. Jest to grafika wektorowa, można ją dowolnie skalować, wykorzystywać można warstwy, ale ich użycie jest ograniczone (albo za pomocą dedykowanego oprogramowania, albo wydruku osobnych warstw). CAD jest przydatny wówczas, gdy zależy nam przede wszystkim na graficznym odwzorowaniu cmentarza. Jego zaletą

jest duża swoboda tworzenia rysunków przy zachowaniu ich wysokiej precyzji. W przypadku GIS mamy do czynienia nie z rysunkiem, ale z bazą danych umożliwiającą wizualizację opisanych obiektów. Z każdym obiektem może być powiązana jego dokładna lokalizacja (np. na podstawie odczytu GPS), szczegółowy opis (np. wymiary, inskrypcja itd.), a także fotografia. Pozwala to na badanie różnorodnych relacji między obiektami. Pełne wykorzystanie możliwości związanych z systemami GIS niestety jest czasochłonne i wymaga też odpowiedniego przygotowania do pracy z programem. W przypadku GIS np. zasadne jest wykonanie geolokalizacji nagrobków z wykorzystaniem precyzyjnego (geodezyjnego) GPS. Nie nadają się do tego GPS-y w telefonach czy nawigatorach turystycznych, są bowiem mało dokładne i zbyt narażone na zakłócenia. W tym celu należy wykorzystać odbiorniki geodezyjne GPS. Najczęściej są to zestawy RTK (kontroler i odbiornik - il. 83.10), obecnie coraz dokładniejsze wyniki można uzyskać również dzięki odbiornikom geodezyjnym GNSS RTK zintegrowanym z anteną GPS. Tego rodzaju sprzęt jest jednak drogi, a jego obsługa wymaga odpowiedniego przygotowania.

Osobną kwestią jest porządek numeracji nagrobków. Przede wszystkim musi on zachować spójność między planem a katalogiem. Istnieją dwie metody numeracji: w pierwszej stosujemy układ chronologiczny, w drugiej – topograficzny. Obecnie, kiedy istnieje możliwość wykonywania oddzielnych warstw planów, układ chronologiczny, pozwalający na porządkowanie materiału (np. może wskazywać miejsce lokalizacji najstarszej części cmentarza), traci na znaczeniu. Niewątpliwie łatwiej poruszać się, wykorzystując układ topograficzny. Pamiętać trzeba, że w przypadku dużych cmentarzy, liczących po kilkanaście tysięcy obiektów, wszelkie zmiany numeracji (nawet przy podziale na sektory) są niezwykle pracochłonne i mogą prowadzić do błędów. Jednocześnie stosując numerację nieciągłą, i tak nie osiągnie się efektu wizualizacji porządku chronologicznego.

Przygotowując plan nekropolii, musimy również prawidłowo rozpoznać roślinność znajdującą się na cmentarzu oraz nanieść jej lokalizację (jest to tzw. inwentaryzacja szaty roślinnej, il. 81). Przede wszystkim ważne jest wskazanie zachowanego starodrzewu wraz z rozpoznanie gatunków (tzw. inwentaryzacja dendrologiczna). W miarę możliwości należy określić wiek drzew oraz to, czy są pozostałością planowanego układu, czy też mamy do czynienia z samosiejkami.

Na cmentarzach rośnie wiele różnych gatunków drzew; do częstych należą lipy, buki, jesiony wyniosłe, żywotniki (tuje), graby, klony, świerki, rzadziej spotykane są: miłorzęby, kasztanowce, sosny, cisy, brzozy i inne. Im bardziej precyzyjnie jesteśmy w stanie określić poszczególne gatunki, tym lepiej. Ułatwić to mogą oczywiście atlasy drzew, szczególnie te uwzględniające roślinność występującą w danym regionie¹¹. W kontekście oznaczania drzew warto

11 Np. Godet 1997; Godet 2002, gdzie znajdują się klucze do rozpoznawania ok. 260 gatunków.

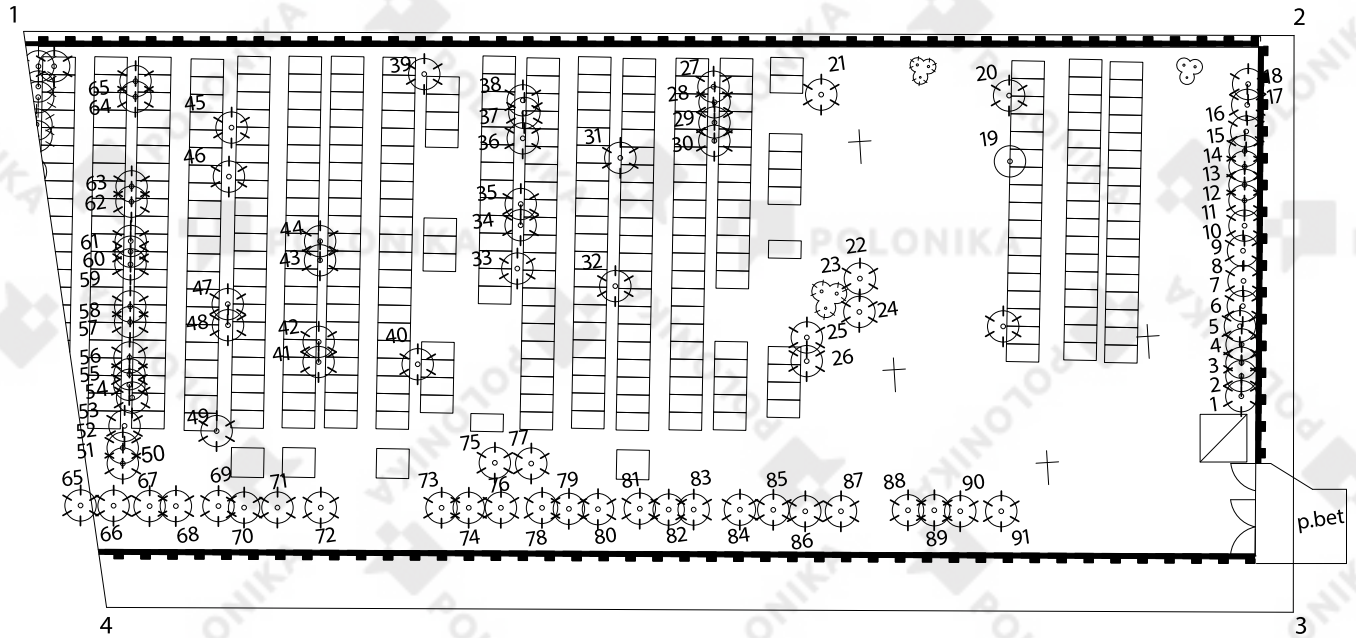

LEGENDA:



IL. 81

Plan cmentarza z zaznaczoną szatą roślinną. Oprac. A. Długozima, przerys. E. Osmólska

skorzystać również z publikacji Jakuba Dolatowskiego i Włodzimierza Seneta *Dendrologia*, stanowiącej kompendium wiedzy dendrologicznej, która doczekała się wielu wydań, w tym uzupełnionego z 2020 r.¹² Przydatne okażą się także klucze do oznaczania roślin naczyniowych oraz przewodniki do oznaczania zbiorowisk roślinnych. Ponadto dostępne są aplikacje ułatwiające rozpoznawanie podstawowych gatunków roślin, szczególnie pomocne dla osób niemających doświadczenia w dziedzinie botaniki¹³. W wątpliwych sytuacjach konieczne może być jednak wsparcie specjalistów w zakresie założeń zieleni.

¹² Dolatowski, Senet 2020.

¹³ Np. *Flora Incognita* przygotowana przez Technische Universität Ilmenau czy też *Czyj to liść* – aplikacja o mniejszej bazie roślin, przygotowana przez Lasy Państwowe lub odpłatne jak *Picture This*.

Zebrany materiał może być punktem wyjścia bardziej zaawansowanej analizy roślinności cmentarnej w danym regionie. Przystępując do prac, powinniśmy skorzystać z wytycznych rekomendowanych przez Generalnego Konserwatora Zabytków dla inwentaryzacji szaty roślinnej w parkach, ogrodach i innych formach zaprojektowanej zieleni, wpisanych do rejestru zabytków¹⁴. Wybór zakresu inwentaryzacji (inwentaryzacja szaty roślinnej/inwentaryzacja dendrologiczna) oraz stopnia jej szczegółowości (inwentaryzacja szczegółowa/ogólna/mieszana) uzależnione są od celu prowadzonych badań, charakteru cmentarza oraz kontekstu, w którym dana nekropolia jest osadzona (czy zależy nam na wykonaniu dokumentacji techniczno-przyrodniczej obiektu, czy nasze opracowanie ma stanowić podstawę planowanych prac konserwatorskich, czy też uszkodzenie naszego obiektu w wyniku klęski żywiołowej wymusza udokumentowanie stanu zachowania; coraz częściej dokonuje się też waloryzacji zasobów cmentarza na potrzeby określenia ich potencjału, atrakcyjności i włączenia w szlaki kulturowe lub przyrodniczo-kulturowe, rozwój tzw. tanatoturystyki).

Inwentaryzacja ogólna polega na ustaleniu liczby drzew, krzewów występujących na terenie cmentarza lub szacowanie powierzchni (w m²) danego taksonu rośliny. Tabele inwentaryzacyjne należy opracować osobno dla drzew i krzewów.

TABELA OGÓLNEJ INWENTARYZACJI DRZEW/KRZEWÓW

L.p.	Nazwa gatunkowa polska	Nazwa łacińska	Liczba sztuk	% udział

Inwentaryzacja szczegółowa obejmuje zebranie danych na temat szaty roślinnej (głównie drzew, krzewów) z uwzględnieniem takich cech, jak: nazwa gatunkowa, nazwa łacińska, obwód pnia mierzony na wys. 130 cm nad powierzchnią gruntu, średnica korony, wysokość drzewa, stan zdrowotny, wiek, ewentualne zalecenia (jeśli inwentaryzacja jest etapem poprzedzającym opracowanie zaleceń projektowych, do prac konserwatorskich). Warto także w tabeli uwzględnić wytyczne dotyczące objęcia ochroną prawną wyjątkowych okazów drzew (ze względu na ich wartości przyrodnicze, ale również w aspekcie roli, jaką odgrywają w kompozycji cmentarza).

¹⁴ Z zaleceniami można zapoznać się na stronie Narodowego Instytutu Dziedzictwa: <https://www.nid.pl/upload/iblock/218/2183e49260035a54af70f1760b7e52e7.pdf>.

TABELA SZCZEGÓŁOWEJ INWENTARYZACJI DRZEW/KRZEWÓW

Lp	Nazwa gatunkowa	Nazwa łacińska	Obwód pnia [cm]	Wysokość [m]	Średnica korony [m]	Stan zdrowotny	Inne/uwagi	Zalecenia
						Dobry/średni/ zły Posusz	Kolizja z nagrobkiem	Np. wycinka, wymaga cięć sanitarnych

Bez względu na charakter oraz stopień szczegółowości inwentaryzacja wykonywana jest zgodnie z następującymi założeniami:

- » inwentaryzacja zawiera część tekstową, w której podawane są informacje o wykonawcy badań, obiekcie, jego lokalizacji, powierzchni, celu prowadzonych badań, dacie ich wykonania, wykorzystanych materiałach ikonograficznych, kartograficznych
- » kluczowym elementem części tekstowej inwentaryzacji jest tabela inwentaryzacyjna (opracowuje się ją przy okazji wykonywania inwentaryzacji szczegółowej lub mieszanej; jeśli kompozycja przestrzenna cmentarza jest silnie przekształcona, teren pokryty samosiewem i nie jesteśmy w stanie wyodrębnić pojedynczych okazów lub grup drzew, krzewów, wówczas wykonujemy inwentaryzację ogólną i tabeli nie sporządzamy)
- » dopełnieniem tabeli inwentaryzacyjnej jest dokumentacja fotograficzna roślinności cmentarza (zdjęcia należy numerować i na mapie zaznaczać punkt ich wykonywania)
- » inwentaryzacja zawiera część graficzną, tj. mapę, na której nanoszone są zidentyfikowane okazy – numery porządkowane okazów na mapie powinny być spójne z numeracją stosowaną w tabeli inwentaryzacyjnej (il. 81).

Dokumentując roślinność, warto zwrócić uwagę na jej rolę w zagospodarowaniu czy też kompozycji cmentarza (podkreślenie osi/główniej alei, wejścia na teren cmentarza bądź granic obiektu, charakter dekoracyjny/ozdobny itp.). W związku z powyższym, wykonując inwentaryzację, notujemy obecność nie tylko drzew i krzewów, ale również bylin i pnączy, które malowniczo porastają ogrodzenia, bramy cmentarne, drzewa, a także stanowią dekorację pól grobowych.

Jeśli teren cmentarza jest rozległy, gęsto porośnięty roślinnością i inwentaryzacja szczegółowa wydaje się przedsięwzięciem karkołomnym, a chcielibyśmy posiadać wiedzę na temat roślinności, warto rozważyć możliwość ustrukturalizowania szaty roślinnej, tj. sklasyfikowania jej do kilku kategorii,









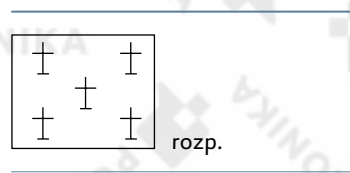
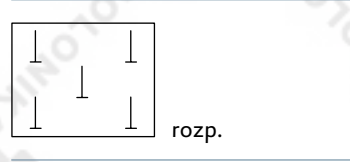
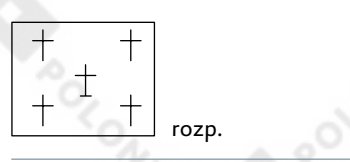
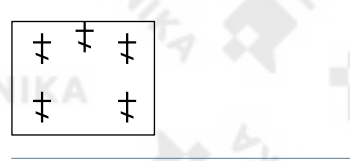
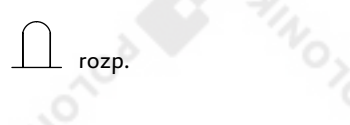



np.: zwarta roślinność wysoka, szpalery drzew, roślinność żywoplotowa, darń, krzewy i niskie drzewa.

W przypadku, gdy tworzymy mniej szczegółowe mapy, nie istnieje jednoznacznie skodyfikowany system oznaczeń obiektów cmentarnych. Przygotowując plan, winniśmy uwzględnić usytuowanie wszystkich grobów z ich numeracją, drzewostan, infrastrukturę techniczną, alejki, ogrodzenie, bramę. Przyjąć można za wzorcowe podstawowe znaki geodezyjne zgodnie z Rozporządzeniem Ministra Administracji i Cyfryzacji z dnia 2 listopada 2015 r. w sprawie bazy danych obiektów topograficznych oraz mapy zasadniczej. Rozporządzenie to kontynuuje wcześniej stosowane oznaczenia (il. 82). W przypadku, gdy zasadne jest bardziej szczegółowe rozróżnienie obiektów, np. według typów nagrobków (krzyże, stele, figury...), wprowadzić należy własny, rozszerzony zestaw symboli. Każda mapa musi zostać zaopatrzona w legendę uwzględniającą opis symboli wszystkich obiektów, skalę wraz z podziałką liniową i wskazanie kierunku północnego.

IL. 82

PRZYKŁADOWE SYMBOLE GEODEZYJNE UŻYWANE PODCZAS OPRACOWYWANIA PLANU CMENTARZA

	cmentarz komunalny
	cmentarz innego porządku
	cmentarz katolicki
	cmentarz prawosławny
	pomnik (ani rozporządzenie, ani instrukcja geodezyjna K1 nie wyróżniają pomników nagrobnych)

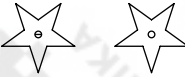
	destrukcja pomnika	
	grobowiec	
	kwatera z elementem pionowym	
	element pionowy	
	stela	
	warianty nagrobków poziomych (np. płyta, sarkofag)	
	kwatera ze słupkami w narożach	kwatera ujęta opaską ze słupkami w narożach i na osi
	opaska	
	kwatera	
	drzewo liściaste (o pomierzonym położeniu)	drzewo liściaste (o niepomierzonym położeniu)
<div style="display: flex; justify-content: space-around;"> <div style="text-align: center;"> <p>variant 1</p>  </div> <div style="text-align: center;"> <p>variant 2</p>  </div> </div>	drzewo liściaste dla gatunku pierwszego – wariant 1	drzewo liściaste dla gatunku drugiego – wariant 2
	drzewo iglaste (o pomierzonym położeniu)	drzewo iglaste (o niepomierzonym położeniu)

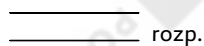
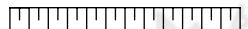
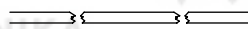
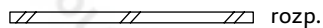
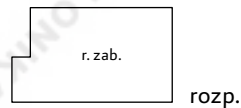
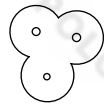
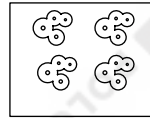
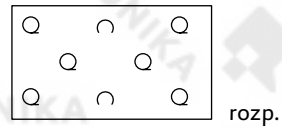
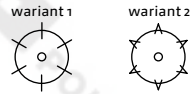

drzewo iglaste
dla gatunku pierwszego
– wariant 1

drzewo iglaste
dla gatunku drugiego
– wariant 2

zadrzewnienie

zakrzewnienie

krzew iglasty

krzew liściasty

oznaczenie północy

budowla

ruina zabytkowa
(np. kaplica cmentarna w ruinie)

mur historyczny

murek oporowy

mur współczesny

destrukcja muru

skarpa umocniona

alejka (można stosować również
do alejek cmentarnych)



schody w ciągu komunikacyjnym

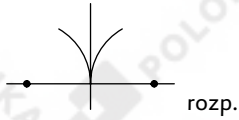

brama

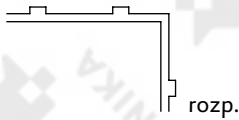

ogrodzenie trwałe

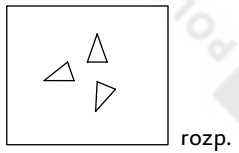

zwał kamieni (lub lapidarium)

Symbole zgodne z rozporządzeniem oznaczono jako rozp. pozostałe to propozycje własne. Wszystkie symbole w formacie dwg (do rysunków CAD) udostępniane są nieodpłatnie na stronie: cmentarzetarnopolskie.sztuka.edu.pl

IL. 83

SPRZĘT SŁUŻĄCY DO WYKONYWANIA POMIARÓW



83.1. Dalmierz



83.2. Ruletka



83.3. Miarka zwijana



83.4. Taśma miernicza, czyli klasyczna taśma geodezyjna. Przy pomocy otworów oznaczony jest podział decymetrowy, np. co 0,5 m umieszczony jest nit, zaś co 1 m metalowa blaszka z zaznaczeniem pełnych metrów. Całość ze specjalnym uchwytem ułatwiającym transport oraz nawinięcie taśmy

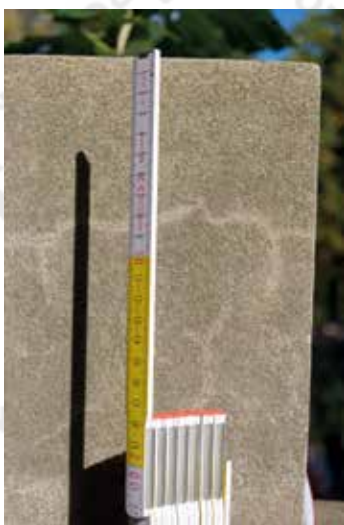

83.5. Miara składana



83.6. Kątomierz cyfrowy



83.7. Pochyłomierz



83.8. Węgielnica pryzmatyczna



83.9. Teodolit

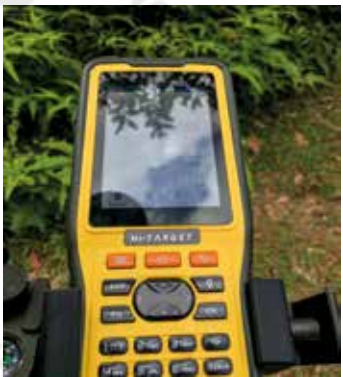

83.10. Zestaw RTK (kontroler i odbiornik) (wersja dwuelementowa- kontroler i odbiornik, lub zintegrowana)



83.11. Tablet geodezyjny



8. Plan i opis obiektów architektonicznych

Zakładając kartę dla obiektu architektonicznego (il. 67), np. kaplicy grobowej lub cmentarnej, musimy wykonać jego opis oraz przygotować rzut obiektu, czyli rysunek układu budynku¹, a także wypełnić pozostałe pola na karcie inwentaryzacyjnej, wykonać fotografie całości obiektu, w tym jego wszystkich widocznych elewacji i istotnych detali występujących na zewnątrz i wewnątrz (**pole nr 11 i załącznik**). Wyjątkiem jest sytuacja, gdy cmentarz znajduje się na terenie przykościelnym. Wówczas kościół nie stanowi części założenia cmentarnego i nie wykonujemy dla niego (w ramach dokumentacji cmentarza) osobnej karty architektonicznej, a tylko odnotowujemy na karcie cmentarnej fakt, że jest to cmentarz przykościelny. Dokumentacja na potrzeby karty inwentaryzacyjnej jest czymś innym niż inwentaryzacja architektoniczno-budowlana sporządzana np. na potrzeby prac konserwatorskich. Nie musi zawierać np. rysunków detali wystroju architektonicznego.

Przygotowywany opis architektury (**pole nr 13**) musi być usystematyzowany, tak jak opis nagrobka. Obowiązuje i tutaj zasada „od ogółu do szczegółu”, a także „od dołu ku górze”. Opis rozpoczynamy od określenia typu, lokalizacji

- ¹ Na marginesie dodajmy generalną zasadę inwentaryzacji architektury w kontekście określenia jej usytuowania. Służą do tego plany: orientacyjny i sytuacyjny. Plan orientacyjny może być reprodukcją mapy w skali od 1:5000 do 1:25000 (z zachowaniem praw autorskich). Ewentualnie powinien zostać wykonany w taki sposób, aby było można łatwo odnaleźć budynek. Nie wymaga się na nim oznaczenia skali i północy, ale plan ten jest orientowany i należy o tym pamiętać. Plan sytuacyjny wykonuje się w skali 1:250, 1:500 lub 1:1000, ukazując budynek w kontekście otaczającej go zabudowy i zieleni. Odpowiednich planów możemy poszukiwać w wydziałach geodezyjnych. Plan sytuacyjny powinien mieć skalę liniową, opis poszczególnych budynków (przynajmniej w obszarze objętym dokumentacją), oraz oznaczenie północy. Można je także sporządzić samemu lub też – tak jak w przypadku planu orientacyjnego – posługiwać się dostępnymi mapami.

i położenia danego budynku względem osi północ-południe. Następnie winniśmy podać, czy jest to obiekt murowany, czy też drewniany (z tymi ostatnimi na cmentarzach spotykamy się rzadko). W miarę możliwości określamy konstrukcję np. szkieletowa, murowana zbrojona oraz wymieniamy materiały, z jakich jest wykonany np. regularne/łamane ciosy piaskowca lub wapienia; cegła – najczęściej pełna, dziurawka, sitówka, klinkierowa – dekoracyjna o spieczonej powierzchni, w przypadku znacznego stopnia wypalenia dodatkowo określamy cegłę jako wiśniówka lub zendrówka ta ostatnia dzięki częściowemu zeszkliwieniu jest szczególnie ozdobna; można też wskazać, czy jest to cegła produkowana maszynowo. Jeżeli mamy do czynienia z murem ceglany nieotynkowanym możemy również zdefiniować wątek, np. główkowy, wozówkowy. W przypadku obiektów otynkowanych może być to jednak niemożliwe, wówczas element ten pomijamy i pozostajemy przy stwierdzeniu: „kaplica murowana, otynkowana”. Trzeba też określić, czy obiekt znajduje się na cokole (np. kamiennym, wysokim itp.). Powinniśmy także opisać kolorystykę oraz, jeżeli mur jest licowany, wskazać, jakim materiałem.

Drugim etapem opisu jest scharakteryzowanie planu budynku. W przypadku kaplic grobowych i cmentarnych oraz katakumb będzie to najczęściej plan prostokąta. Mogą pojawić się też inne rozwiązania, np. kaplica na planie krzyża greckiego, koła, ośmioboku. Następnie wskazujemy sposób zamknięcia budowli (na ogół będzie to część, gdzie znajduje się ołtarz), o ile jest ono wyodrębnione w planie kaplicy, np. półkolistie, trójbocznie. Elementami, które zwykle się pojawiają, „rozrywając” plan, są aneksy lub przybudówki, zwłaszcza przy dużych kaplicach. Mogły one pełnić funkcję pomieszczenia gospodarczego, zakrystii, wejścia do krypty itp. Opisujemy je, orientując według stron świata, np.: „od północy czworoboczny aneks mieszczący zejście do krypty”, „od zachodu węższe prezbiterium zamknięte trójbocznie”.

Następnie przechodzimy do charakterystyki bryły, wskazując ewentualne różnice wysokości korpusu i pozostałych pomieszczeń. W tym miejscu określamy też układ dachu (z wyróżnieniem poszczególnych pomieszczeń, jeśli przykryte są odrębnie ukształtowanym dachem), np. dwuspadowy (dwupołaciowy), wielopołaciowy (częsty w przypadku np. prezbiterium), pulpitoowy (najczęściej pojawi się w przybudówkach, zwany jest też jednospadowym lub jednapołaciowym), czterospadowy (jego odmianą jest dach kopertowy – o równych wszystkich połaciach), a w przypadku wież często będzie to dach ostrosłupowy. Na dachu niemal obowiązkowo umieszczano sygnaturkę z dzwonem, co należy odnotować, określając jej położenie (pośrodku, od frontu, z tyłu). Może również pojawić się kopuła, np. żebrowa, na pendentywach, posadowiona na bębnie, którą wieńczy latarnia. Obowiązkowo charakteryzujemy pokrycie dachu i konstrukcję więźby dachowej. Najczęściej będzie to: blacha, papa, ceramiczne dachówki, np. karpiówka, holenderka

i zakładkowa, blachodachówka (dachy są jednymi z częściej remontowanych elementów, dlatego nierzadko spotkać można współczesne materiały).

Kolejnym punktem jest opis fasady (nazywanie jej frontonem jest błędem). Przede wszystkim podajemy liczbę kondygnacji i osi (liczba osi może różnić się w poszczególnych kondygnacjach; w przypadku katakumb będzie to zawsze budynek wieloosiowy, w przypadku kaplicy – najczęściej jedno- lub trójosiowy). Następnie przechodzimy do opisu szczegółów fasady, wskazując na elementy jej podziału np. lizeny, pilastry, półkolumny, kolumny, filary. Dość często możemy spotkać się z kompozycyjnym przedłużeniem podziałów pionowych, co oczywiście należy zaznaczyć, np. „ponad pilastrami i linią dachu cokoły z umieszczonymi na nich figurami świętych”. Wspomniane elementy pionowe mogą podtrzymywać pełne lub uproszczone belkowanie. Do typowych części poziomego podziału elewacji należą też gzymsy.

W opisie należy określić otwory, rozpoczynając od wejścia, charakteryzując jego kształt i sposób ujęcia. Otwór wejściowy może być prosty, ale też np. z uskokowym obramieniem, z uszakami, a nawet z rozbudowaną formą portalu lub domku portalowego ujętego kolumnami z frontonem (szczytem) z akroterionami i wolutami. Analogicznie opisujemy kształt i obramienia okien, np.: „rama aediculowa”. W przypadku kaplic grobowych i grobowców należy też podać informację o otworach wentylacyjnych.

Wreszcie przechodzimy do istotnych detali fasady i znajdujących się niej napisów lub herbów. Kolejny etap to scharakteryzowanie pozostałych elewacji według tego samego schematu. Jeżeli budynek ma kopułę lub wieżę, opis jej zewnętrznej formy stanowi następny punkt.

Po opisaniu kształtu zewnętrznego budynku możemy przejść do opisu wnętrza. Rozpoczynamy od wskazania ogólnego podziału, o ile istnieje, np. na nawę, prezbiterium i kruchtę. Następnie opisujemy każdą z części, podając liczbę przęseł (o ile występuje więcej niż jedno), typ sklepień, np. kolebkowe, krzyżowe, gwiazdźiste, konchowe, lub charakteryzujemy strop. Wskazujemy również elementy rozdzielające wnętrze, np. pilastry/kolumny (wyznaczają one przęsła), oraz informujemy o elementach, które podtrzymują (belkowanie pełne/uproszczone). Jeżeli poszczególne części budynku mają wspólne cechy, np. belkowanie, typ sklepienia, opisujemy je łącznie. Następnie przechodzimy do opisu poszczególnych detali architektonicznych (pomijając elementy wyposażenia, dla których zakłada się odrębne karty; można jednak poinformować o ich istnieniu). Koniecznie należy zwrócić uwagę na rodzaj posadzki lub podłogi (np. płyty z piaskowca, wylewka betonowa, płytki ceramiczne) oraz, o ile występują, konstrukcję schodów prowadzących na chór muzyczny (czy mają np. spoczniki), materiał i formę drzwi oraz okien. Trzeba też podać informację o elementach dekoracyjne i symboliczne np. krzyże, wiatrowskazy, chorągiewki wykonane z metali.

Opis kaplicy grobowej o rozbudowanym kształcie może więc wyglądać następująco: „Kaplica dwupoziomowa, usytuowana w północno-zachodniej części cmentarza, wzniesiona na osi wschód-zachód, murowana z cegły, otynkowana, na wysokim, kamiennym cokole, w którego bocznych ścianach otwory wentylacyjne. Budowla założona na planie prostokąta, z płytkim prezbiterium zamkniętym półkoliście, do którego po stronie południowej dostawiona zakrystia, a od północy niski aneks kryjący wejście do krypty. Korpus kaplicy wyższy od pozostałych pomieszczeń, nakryty dachem dwuspadowym, prezbiterium wielopołaciowym, a pozostałe pomieszczenia dachem pulpitowym, dachówka ceramiczna. Fasada trójosiowa, jednokondygnacyjna, ujęta pilastrami tokańskimi na wysokich bazach, zamknięta trójkątnym szczytem, w którego polu wypukłorzeźbiony herb Gozdawa. Na osi uszakowy portal z jednoskrzydłowymi drewnianymi drzwiami, powyżej owalne okno, po bokach okna zamknięte łukiem pełnym (ewentualnie: półkoliście), rozglifione do wnętrza. Szczyt ujęty cokołami, na których rzeźby, w zwieńczeniu żeliwny krzyż. Pozostałe elewacje o analogicznej artykulacji ścian, w korpusie z pilastrami tokańskimi zestawionymi parami, pomiędzy nimi okna w profilowanych obramieniach, rozglifione do wnętrza. Elewacje, poza fasadą i przybudówkami, obiega fryz arkadkowy.

Kaplica jednonawowa, dwuprzęsłowa, nakryta sklepieniem kolebkowym z gurtami na wspornikach. Prezbiterium nakryte konchą, a pomieszczenia zakrystii i kruchty stropem. Posadzka ułożona z płytek ceramicznych dekorowanych wicią roślinną. Ołtarz snycerski, architektoniczny z figurą św. Barbary. Pod każdym oknem kamienne epitafium. W zakrystii okno rozglifione do wewnątrz. W aneksie strome pięciostopniowe schody prowadzące do krypty usytuowanej pod korpusem kaplicy. W niej na żeliwnych, podwójnych szynach obiegających wewnątrz ustawionych pięć trumien.”

Kolejnym kluczowym polem jest stan zachowania (**pole nr 18**). Podczas jego wypełniania należy zwrócić uwagę na elementy konstrukcyjne i części składowe budynku, w tym wystrój i wyposażenie. Należy też zaznaczyć fakt występowanie np. stalowych wzmocnień czy wtórnych ceglanych szkarp.

Jak wspomniano, dokumentacja powinna zawierać również plan (rzut poziomy obrysu budowli) obiektu (**pole nr 11 i załącznik**). Element ten na dawnych kartach architektonicznych ograniczony był przede wszystkim do rzutu przyziemia i ewentualnie pozostałych kondygnacji (w przypadku architektury świeckiej). Obecnie coraz częściej jest bardziej rozbudowany i składają się na niego szczegółowe plany architektoniczne, przekroje, a także przerysy fasady, elewacji itd. Zebranie tak drobiazgowych danych wiąże się oczywiście z czasem, zaangażowaniem zespołu osób oraz wymaga odpowiednich umiejętności. W dokumentacji na potrzeby np. konserwatorskie jest koniecznością, ale w przypadku ogólnej dokumentacji zabytków

i inwentaryzacji cmentarza możemy ograniczyć się wyłącznie do rzutu przyziemia obiektu².

Istnieje wiele różnych technik pozwalających na pomiar architektury. Klasyczną jest „ręczne” wykonywanie inwentaryzacji pomiarowo-rysunkowej. Inną metodą jest tachimetria z wykorzystaniem specjalistycznych dalmierzy optycznych. Niektóre z urządzeń pozwalają na bezpośrednie odtwarzanie wyników pomiarów w wersji elektronicznej. W ostatnich latach wyjątkowego znaczenia nabierają techniki dokumentacji z wykorzystaniem tzw. chmury punktów uzyskiwanych w wyniku skanowania laserowego. Dwie ostatnie metody w przypadku kompleksowej dokumentacji pozwalają na szybszą pracę. Zapewniają też większą dokładność pomiaru, jednak wymagają użycia kosztownego sprzętu i umiejętności właściwego wykonania samej dokumentacji (np. odpowiedni wybór punktów skanowania), a przede wszystkim jej opracowania. Do skanowania obiektów architektonicznych nie nadają się niewielkie ręczne skanery.

W pracach terenowych na cmentarzach zazwyczaj konieczne jest ograniczenie się do klasycznej metody pomiaru. Jej podstawowe wady to:

- » zdecydowanie dłuższy czas pomiaru
- » łatwość popełnienia błędów przez osoby niemające doświadczenia, zwłaszcza przy szczegółowym rysunku.

Największą zaletą jest zaś to, że dokładnie zapoznajemy się z obiektem, co ma znaczenie przy konstruowaniu opisu.

Pomiary wykonuje się przy użyciu:

- » dalmierza (laserowego lub ultradźwiękowego, il. 83.1); te najbardziej zaawansowane mają kamery, co sprawdza się zwłaszcza przy mierzeniu odległych punktów, np. wysokości obiektu
- » miarki zwijanej tzw. metrówki (il. 83.3, powinno zakupić się solidnie wykonane, w I klasie dokładności, najlepiej 5-metrowe, stalowe, niemające jednostek w calach i centymetrach jednocześnie, bo łatwo wówczas o błąd zapisu)
- » ruletki mierniczej (il. 83.2), najlepiej 30-metrowej, stalowej (warto ją mieć, gdy z jakichś powodów dalmierz zawodzi).

Urządzeniami przydatnymi są także:

- » kątomierze cyfrowe (il. 83.6, na potrzeby dokumentacji raczej nie ma powodu, by korzystać z teodolitów – il. 83.9, są to urządzenia relatywnie drogie, które poza mierzeniem kątów pozwalają m.in. na wyznaczanie linii prostych, pionów, obliczanie spadków; niewątpliwie

² Po podjęciu decyzji o konserwacji budynku wykonana zostanie jego pełna dokumentacja.

używanie ich pozwala na bardzo dokładne obliczanie wysokości budynku)

- » statyw do dalmierza
- » szkicownik (A3 lub A4).

Pomocne mogą być też sznurki czy miarki pozwalające na wyznaczenie linii i kątów, a także tyczki geodezyjne.

W jaki sposób mierzymy budynek? Najprościej tak, aby uchwycić jak najdokładniej wszystkie jego elementy. Przede wszystkim wyznaczamy tzw. poziom porównawczy, który powinien być tak przyjęty, aby żaden punkt nie znajdował się poniżej tej linii. Stanowić on będzie „punkt odniesienia” dla pomiarów. Wykonujemy go po obrysie ścian na wysokości ok. 1 m od ziemi, chyba że sytuacja zastana wymusza na nas znalezienie punktu na innej wysokości. Dokonujemy pomiaru w następującej kolejności:

- » wymiarowanie zewnętrzne
- » wymiarowanie wewnętrzne
- » sprawdzenie poprawności wymiarów i uzupełnienia.

Jeżeli jest taka możliwość, po narysowaniu rzutu należy go zweryfikować ze stanem faktycznym.

Pomiar rozpoczynamy od wykonania osnowy w układzie czterech punktów otaczających budynek (czyli wokół budynku wyznaczamy pod kątem prostym 4 punkty). Następnie od punktów osnowy mierzymy metodą domiarów prostokątnych (jak wyznaczać kąty proste zob. część poświęcona planom cmentarzy) charakterystyczne punkty obiektu, np. naroża, załamania muru czy narożniki otworów, zatem wszystkie elementy, które mają się znaleźć na późniejszym rysunku. W przypadku niewielkich obiektów (lub gdy nie dysponujemy sprzętem pozwalającym na wyznaczenie kątów prostych), o nieskomplikowanym układzie, gdy chcemy uzyskać jedynie ogólny obrys bryły budowli, możemy wykonać wyłącznie pomiar poszczególnych ścian. Wówczas najpierw mierzymy całkowitą długość odcinka (np. elewacji bocznej, następnie wyznaczamy poszczególne wymiary, np. otworów wejściowych, okiennych, załamań itd.). Nie jest wskazane wyznaczanie ogólnej długości ściany jako sumy długości jej elementów. Przyjmujemy, że na potrzeby uproszczonej dokumentacji pomijamy rzuty innych kondygnacji, przekroje oraz przerysy elewacji. Na plan nanosimy wyłącznie elementy zmierzone.

Uproszczony rzut poziomy budynku powinien być wykonany w skali 1:100, 1:200 lub 1:400 (w przypadku małych obiektów można stosować skalę 1:20, 1:50). Miejsca licznych załamań, które są słabo widoczne na rysunku, można dodatkowo załączyć w innej skali (nawet 1:1).

Rysując rzut budynku, należy uwzględnić różnicowanie grubości ścian i szerokości otworów (robimy to, mierząc grubość ścian przy otworach okiennych lub wejściowych), schody (kierunek ich biegu) i inne elementy. Osobną

kwestią jest pomiar pomieszczeń wewnątrz budynku. Do wykonania uproszczonego rzutu wystarczy pomiar poszczególnych ścian budynku. Sprawdza się on jedynie do wyznaczenia ogólnego układu pomieszczenia, a jego zaletą jest wyłącznie szybkość pomiaru. Sporządzenie szczegółowego rzutu poziomego kondygnacji opiera się na zasadzie wyznaczenia i pomiaru trójkątów, na które dzielimy pomieszczenie (trójkąt jest jedyną figurą, którą bezbłędnie można odwzorować na rzucie obiektu). Pamiętać trzeba, że pomiary takie są czasochłonne, ich poprawne przeprowadzenie wymaga stosownej wiedzy i doświadczenia, a także odpowiedniego sprzętu³. Przygotowuje się go w skali 1:20 lub 1:50. Poza rzutami poziomymi wszystkich kondygnacji wykonuje się wówczas: szkic orientacyjny, rysunki przekrojów pionowych oraz przedstawiające klatki schodowe, rysunki elewacji, rysunki detali, np. przekrój żebra. Wszystkie narysowane elementy muszą zostać szczegółowo zwymiarowane.

Na rysunku przedstawiającym nasz uproszczony rzut obiektu ściany powinny zostać oznaczone zgodnie z zasadami graficznego oznaczania materiałów budowlanych określonymi przez normy rysunku architektoniczno-budowlanego (PN-B-01030:2000 dawniej PN-70/B-01030). Pamiętać trzeba o właściwym oznaczeniu otworów okiennych (na uproszczonym rzucie nie jest wymagane wskazywanie kierunków otwarcia). We wnętrzu zaznaczamy rodzaje sklepień, a w przypadku stropów – osie belek z wyodrębnieniem podciągów. Powinniśmy również wskazać przeznaczenie pomieszczeń, jeżeli nie wynika to z układu (np. nie ma to sensu w odniesieniu do prezbiterium czy nawy). Obok rysunku należy podać wysokość budynku (do kalenicy lub do gzymsu, a najlepiej obie wartości; przyjmuje się, że wysokość budynku mierzy się od progu głównego wejścia) bądź jego poszczególnych części. Na rzucie do potrzeb dokumentacji pomijamy elementy trwałego wyposażenia, np. grzejniki. Musi znaleźć się na nim skala liniowa i określenie północy.

Wykonując dokumentację, odtwarzamy stan rzeczywisty, a więc również obiekty powstałe później niż pierwotny korpus budowli. W praktyce – jeżeli potrafimy je odróżnić – możemy nanosić je na poszczególnych warstwach

³ Osoby, które chcą zapoznać się ze szczegółowymi zasadami sporządzania pełnej inwentaryzacji architektoniczno-budowlanej, odsyłamy do literatury przedmiotu: Przewłocki 2002, s. 251–281; Brykowska 2003; Miśniakiewicz, Skowroński 2006, s. 9–59. Wykonując rzut obiektu powinniśmy zachować zgodność z zasadami oznaczeń graficznych oraz innymi wymogami określonymi przez normy rysunku architektoniczno-budowlanego (Oznaczenia graficzne na rysunkach architektoniczno-budowlanych. Norma PN-70/B-01025 – zastąpiona przez: Normy PN-EN ISO 4157-1:2001, PN-EN ISO 4157-2:2001, PN-B-01025:2004; Rysunek budowlany. Zasady wymiarowania na rysunkach architektoniczno-budowlanych Norma PN-B-01029:2000; Oznaczenia graficzne materiałów budowlanych Norma PN-B-01030:2000 dawniej PN-70/B-01030).

(jeżeli rysunek wykonujemy w programie do projektowania w płaszczyźnie 2D (CAD) lub innym pozwalającym na operowanie warstwami).

Pomiary dobrze jest robić w zespołach składających się z trzech osób – jedna nanosi obiekt na rysowany plan, dwie mierzą. Wygodnie jest szkicować w terenie na kartkach milimetrych formatu A3, a jeżeli jest to możliwe – od razu w programie, w którym będziemy rysować plan, np. AutoCAD (używając np. tabletu geodezyjnego). Należy pamiętać, że ostateczny rysunek powinien zostać przedstawiony bez podziałki milimetrowej.

Fakt istnienia budynku koniecznie trzeba zaznaczyć na planie cmentarza.

9. Co robić z wykonaną dokumentacją?

Kolejnym ważnym zagadnieniem jest to, co robić z wykonaną dokumentacją. Większość takich prac zdeponowana jest w Ministerstwie Kultury i Dziedzictwa Narodowego, lecz ze względów prawnych (prawa autorskie) nie są one dostępne. Niemniej dla ciągłości kopia dokumentacji powinna być tam przekazywana. Obecnie jednak to na wykonawcach dokumentacji spoczywa ciężar jej przechowywania i upowszechnienia. Może przybrać to formę bądź drukowanych katalogów, bądź materiałów dostępnych on-line (il. 84). Pierwsze rozwiązanie jest drogie, wiąże się z większym nakładem pracy, a dystrybucja katalogów ma ograniczony zasięg. Znacznie bardziej efektywna jest publikacja wyników on-line. Zasadniczo może mieć ona dwójaki charakter, analogiczny jak publikacja książkowa, ale w formie cyfrowej (np. PDF). Minusem takiego rozwiązania jest ograniczona możliwość przeszukiwania, przede wszystkim krzyżowania wyników wyszukiwania (np. wyszukania wszystkich nagrobków powstałych między 1800 a 1850 r., które mają inskrypcję zapisaną po łacinie). Drugim rozwiązaniem jest katalog w formie bazy danych. Znajdujące się tam informacje można przeszukiwać, łącząc różnego rodzaju kryteria. Obecnie wydaje się to najbardziej adekwatną formą, ale minusem tego rozwiązania jest silne uzależnienie od technologii. Wyniki prac po kilku latach mogą przestać być dostępne. Zasadnym jest zatem wykonanie zawsze ich cyfrowej kopii i przekazanie, po wcześniejszym uzgodnieniu, instytucjom zajmującym się dokumentacją dziedzictwa na danym obszarze. Może to być Departament Dziedzictwa Kulturowego za Granicą i Start Wojennych Ministerstwa Kultury i Dziedzictwa Narodowego, Instytut POLONIKA lub inny podmiot publiczny.

10. Katalog poloników

Od roku 2021 tworzony jest przez Instytut POLONIKA serwis internetowy, którego częścią będzie katalog cmentarzy i nagrobków znajdujących się poza granicami kraju.

Identyfikator: 111
Informacje na temat cmentarza

Nagrobek Ksawerego Marszyckiego

Cmentarz: Bajkowa (Sełczan wsiadmasz)
Kraj: (Kraj), stowój (Kraj), Ukraina

Identyfikator nagrobka: 111/1010
 Czas powstania: ok. 1855-1860
 Wymiary: 281 x 86 x 84 cm
 Dodatkowe wymiary: figura anioła - wys. 114, szer. 41, gł. 54
 Materiały: piaskowiec

Osoby pochowane: Ksawery Marszycki

Biogramy osób pochowanych: urodzony w 1789 r., w 1807 r. rozpoczął karierę przy boku hr. Samoëłwa naczelnika milicji guberni kijowskiej. Po odbyciu służby w 1812 r. osiada w rodzinnym majątku, a następnie przeniósł się na parę lat do Kriemienka, przez parę lat przebywał w rodzinnym majątku i przeniósł się do Kijowa, gdzie został kuratorem gimnazjum i radcą stanu.

Inskrypcje: Tu leży zwłoki / KSAWEREGO MARSZYCKIEGO / Żył lat 67 / umarł dnia 19 Lutego / 1855 roku / żona i dzieci proszą / przechodnia / o Anioł Pański //

Opis: miejsce pochówku oznaczone figurą anioła na dwustopniowym cokole i podstawie. Klęczący anioł na własnej podstawie, ze skrzyłowanymi skłoni trzyma krzyż. Długie włosy, pierwotnie ze sztycyłami. Pierwszy stopień cokołu ujęty kamieniem łabędzian. Drugi stopień cokołu nakryty profilowaną płytą z akroterionami i szczytkami. Od frontu w tympanonie wieniec opłociny wstęgami. Od frontu wieniec kwiatowy przepasany wstęgą wypukłorzeźbienną. Poniżej inskrypcja ryta ujęta otworami pochodniami.

Stan zachowania: służyki



Słowa klucze: figura

Data wykonania dokumentacji: 19-09-2021

Karta założona przez: Chudzińska Michałina

Modyfikacja / opracowanie / zatwierdzenie karty: Gutowski Bartłomiej





Katalog docelowo zawierać ma wyniki wszystkich prac dokumentacyjnych prowadzonych poza granicami kraju, które znajdują się w zasobach państwowych, organizacji społecznych, a także osób prywatnych. Informacje w nim zawarte, co do zasady, pokrywają się z informacjami, które umieszczone są w kartach dokumentacyjnych (zob. część 2.5), z dostosowaniem ich do specyfiki cmentarzy oraz internetowej bazy danych. Użytkownicy przed przystąpieniem do wprowadzania danych będą przechodzić szczegółowe szkolenie oraz otrzymają instrukcję. Przy poszczególnych polach będą mieli również podpowiedzi pozwalające na szybkie rozwiązanie problemów. W trudnych sytuacjach będą mogli konsultować się z redaktorami katalogu.

Od roku 2022 wszystkie organizacje realizujące prace dokumentacyjne na cmentarzach z programów Ministra Kultury i Dziedzictwa Narodowego, będą miały obowiązek udostępniać w serwisie wyniki prac, które po merytorycznej akceptacji będą publikowane.

W katalogu znajdą się informacje o:

- » typie obiektu (cmentarz, nagrobek, obiekt architektoniczny, cmentarz/kwatera wojenna)
- » identyfikujące pochowane osoby (imię, nazwisko, rok urodzenia, rok śmierci, pełnione funkcje, zawód)
- » lokalizacji nagrobka (państwo, rejon, miejscowość, cmentarz, dane geolokalizacyjne)
- » opis obiektu zabytkowego (materiał, twórca, czas powstania, treść inskrypcji, opis inwentaryzacyjny, stan zachowania)
- » materiały dodatkowe: zdjęcia, plany etc.

Ponadto kierownicy projektów będą mogli wskazywać obiekty, które ich zdaniem powinny zostać poddane pracom konserwatorskim czy mające szczególne znaczenie dla polskiego dziedzictwa kulturowego.

Użytkownik będzie miał możliwość wieloaspektowego wyszukiwania informacji zarówno o pochowanych osobach, jak i zachowanych nagrobkach, grobowcach, cmentarzach, kaplicach i innych obiektach.

Wyniki wyszukiwania

Ilość wyników: 633 Pokaż ilość wyników: 6 24 72



Nagrobek
**Nagrobek Marii
Burkat**
Cmentarz Bajkowa
(Байкове кладовище)



Nagrobek
**Nagrobek
Ludwiki
Sokołowskiej**
Cmentarz Bajkowa
(Байкове кладовище)



Nagrobek
**Nagrobek
Heleny
Świejkowskiej**
Cmentarz Bajkowa
(Байкове кладовище)



Nagrobek
**Nagrobek
Ksawerego
Marszyckiego**
Cmentarz Bajkowa
(Байкове кладовище)



Nagrobek
**Nagrobek
Cecylii Biron**
Cmentarz Bajkowa
(Байкове кладовище)



Nagrobek
**Nagrobek
Cecylii
Wisznickiej**
Cmentarz Bajkowa
(Байкове кладовище)



3 4 5 **6** 7 8 9

Pełne wyszukiwanie zasobów dostępne będzie dla zalogowanych użytkowników – redaktorów serwisu oraz w przyszłości naukowców. Wybór funkcjonalności wyszukiwania dostępny będzie w wersji publicznej (w tym możliwość wyszukiwania danych osób pochowanych).

Wyniki mają być dostępne zarówno w formie tekstowej, jak i wyświetlać się na mapie. W przypadku nagrobków docelowo baza ma prowadzić do lokalizacji (opartej o dane geolokalizacyjne) poszczególnych obiektów. Te informacje będą się pojawiać w miarę ich uzupełniania.

Bibliografia

- I-III Zjazd – *I-III Zjazd Konserwatorski – Halin. Ochrona zabytkowych cmentarzy*, Warszawa 1980–1983 (mpis NID).
- IV Zjazd – *IV Zjazd Konserwatorski – Halin. Ochrona zabytkowych cmentarzy*, Warszawa 1984 (mpis NID).
- V Zjazd – *Ochrona zabytkowych cmentarzy. Zjazd konserwatorski – Halin V*, Warszawa 1985 (mpis NID).
- Affek-Bujalska 1994 – B. Affek-Bujalska, *Podstawy prawne ochrony cmentarzy*, w: *Ochrona cmentarzy zabytkowych. Materiały szkoleniowe pracowników Państwowej Służby Ochrony Zabytków oraz materiały z konferencji Organizacja lapidariów cmentarnych Żagań-Kożuchów 20–23 czerwca 1993*, red. W. Puget, Warszawa 1994, s. 27–32.
- Bajzarowicz, Morawiecki 1999–2004 – *Inscriptiones funebres in confinio Poloniae et Ucrainae repertae. Inskrypcje nagrobne pogranicza polsko-ukraińskiego*, oprac. J. Bajzarowicz, L. Morawiecki, Rzeszów 1999–2004.
- Bania, Olszewski 1989 – Z. Bania, A.K. Olszewski, *Klasyfikacja i typologia nagrobków*, Warszawa 1989 (mpis NID).
- Basista, Nowakowski, Pencakowski, Schubert, Tołłoczko 1986 – A. Basista, A. Nowakowski, P. Pencakowski, J. Schubert, Z. Tołłoczko, *Analiza i systematyka architektury grobów cmentarnych*, „Teki Komisji Urbanistyki i Architektury” 1986, t. 20, s. 91–100.
- Basista, Nowakowski, Pencakowski, Schubert, Tołłoczko 1987 – A. Basista, A. Nowakowski, P. Pencakowski, J. Schubert, Z. Tołłoczko, *Analiza grobów cmentarza Rakowickiego w Krakowie*, „Teki Komisji Urbanistyki i Architektury” 1987, t. 21, s. 103–112.
- Betlej 2012 – A. Betlej, *Badania nad dziedzictwem artystycznym ziem wschodnich Rzeczypospolitej (po r. 1945)*, „Rocznik Historii Sztuki” 2012, t. 37, s. 83–91.
- Białostocki 1982 – J. Białostocki, *Drzwi śmierci – antyczny symbol grobowy i jego tradycja*, w: J. Białostocki, *Symbole i obrazy w świecie sztuki*, t. 1, Warszawa 1982, s. 158–186.

- Biernat, Górczyński 1999 – *Polacy pochowani na cmentarzu Montmartre oraz Saint-Vincent i Batignolles w Paryżu*, red. A. Biernat, S. Górczyński, Warszawa 1999.
- Biernat, Górczyński 2021
- Biernatowie 1980 – A. i B. Biernatowie, *Cmentarz powązkowski w Warszawie. Materiały inwentaryzacyjne*, t. 1, Warszawa 1980.
- Boniecki 1899–1913 – A. Boniecki, *Herbarz polski: wiadomości historyczno-genealogiczne o rodach szlacheckich*, t. 1–16, Warszawa 1899–1913.
- Brykowska 2003 – Brykowska M., *Metody pomiarów i badań zabytków architektury*, Warszawa 2003.
- Brykowski, Czerniawska, Jaroszewicz 1996 – R. Brykowski, T. Czerniawska, A. Jaroszewicz, *Rzymsko-katolicki cmentarz kalwaryjski w Mińsku na Białorusi*, Warszawa 1996 (Suplement: Warszawa 2000).
- Chrząński 1909 – *Tablica odmian herbowych Chrząńskiego*, wyd. J. Ostrowski, Warszawa 1909.
- Chudzio, Solarz 2020 – H. Chudzio, M. Solarz, *Zmarli Polacy w drodze do Ojczyzny. Polskie cmentarze w Afryce*, Kraków 2020.
- Chytry 2013 – Czesław Chytry, *Polski cmentarz w Równem*, Janów Lubelski 2013.
- Cmentarz Bernardyński – *Cmentarz Bernardyński w Wilnie 1810–2010*, Wilno 2013.
- Corpus 1975 – *Corpus inscriptionum Poloniae*, t. 1, Województwo kieleckie, z. 1, *Miasto Kielce i powiat kielecki*, wstęp i komentarz B. Trelińska, red. J. Szymański, Kielce 1975.
- Cynka, Kłonecki 1989 – M. Cynka, F. Kłonecki, A i Ω , w: *Encyklopedia katolicka KUL*, t. 1, Lublin 1989, szp. 1–2.
- Czyż 2010 – A.S. Czyż, *Klasycyzm na cmentarzach Tarnopolszczyzny*, w: *Sztuka cmentarzy XIX i XX wieku*, red. A.S. Czyż, B. Gutowski, Warszawa 2010, s. 83–98.
- Czyż 2017 – A.S. Czyż, *Klasycystyczne nagrobki na cmentarzach dawnego powiatu tarnopolskiego*, w: *Cmentarze dawnego powiatu tarnopolskiego. Kaplice, grobowce i nagrobki z inskrypcjami zapisanymi w alfabecie łacińskim (1800–1945)*, red. A.S. Czyż, B. Gutowski, t. 1, Warszawa 2017, s. 99–136.
- Czyż, Gutowski 2008a – A.S. Czyż, B. Gutowski, *Nekropolie kresowe. Skrypt dla inwentaryzatorów zabytkowych cmentarzy dawnych Kresów Wschodnich*, Warszawa 2008.
- Czyż, Gutowski 2008b – A.S. Czyż, B. Gutowski, *Prace inwentaryzacyjne na cmentarzach Kresów Wschodnich – założenia metodologiczne*, „Ochrona Zabytków” 2008, nr 1, t. 61, s. 21–30.
- Czyż, Gutowski 2009 – A.S. Czyż, B. Gutowski, *Cmentarz miejski w Buczaczu*, Warszawa 2009.

- Czyż, Gutowski 2013 – A.S. Czyż, B. Gutowski, *Wielokulturowa Rossa – problematyka i perspektywy badawcze*, w: *Stan badań nad wielokulturowym dziedzictwem dawnej Rzeczypospolitej*, red. W. Walczak, Ł. Łopatecki, t. 5, Białystok 2013, s. 415–428.
- Czyż, Gutowski 2016 – *Cmentarze dawnego powiatu zaleszczyckiego. Kaplice, grobowce i nagrobki z inskrypcjami zapisanymi w alfabecie łaćnińskim (1790–1945)*, red. A.S. Czyż, B. Gutowski, Warszawa 2016.
- Czyż, Gutowski 2017–2019 – *Cmentarze dawnego powiatu tarnopolskiego. Kaplice, grobowce i nagrobki z inskrypcjami zapisanymi w alfabecie łaćnińskim (1800–1945)*, red. A.S. Czyż, B. Gutowski, t. 1, Warszawa 2017; t. 2, Kraków 2019.
- Czyż, Gutowski 2019 – *Cmentarz Na Rossie w Wilnie. Historia, sztuka, przyroda*, red. A.S. Czyż, B. Gutowski, Warszawa 2019.
- Czyż, Gutowski, Janowczyk 2004 – A.S. Czyż, B. Gutowski, P. Janowczyk, *Cmentarze powiatu borszczowskiego*, Warszawa 2004.
- Czyż, Gutowski, Skrodzka, Vyšata, Zdzieborska 2007 – A.S. Czyż, B. Gutowski, A. Skrodzka, K. Vyšata, A. Zdzieborska, *Cmentarze powiatu czortkowskiego*, Warszawa 2008.
- Dacka-Górzyńska, Górzyński, Ugniewski 2008 – I.M. Dacka-Górzyńska, S. Górzyński, P. Ugniewski, *Polacy pochowani na cmentarzu w Montrésor*, Warszawa 2008.
- Dacka-Górzyńska, Górzyński 2012 – I.M. Dacka-Górzyńska, S. Górzyński, *Polacy pochowani na cmentarzach Nicei i Mentony*, Warszawa 2012.
- DeBartolo Carmack 2002 – S. DeBartolo Carmack, *Your Guide to Cemetery Research*, Cincinnati 2002.
- Dolatowski, Senet 2020 – J. Dolatowski, W. Senet, *Dendrologia*, Warszawa 2020.
- Dominikowski 2004 – J. Dominikowski, *Nekropolia Łodzi Wielkoprzemysłowej. Cmentarz Stary przy ulicy ogrodowej – dzieje i sztuka 1854–1945*, Łódź 2004.
- Drelicharz 2004 – *Inskrypcje polskich grobów na cmentarzach Podola*, red. W. Drelicharz, t. 1, Kraków 2004.
- Gajl 2003 – T. Gajl, *Polskie rody szlacheckie i ich herby*, Białystok 2003.
- Godet 1997 – J.-D. Godet, *Drzewa i krzewy – rozpoznawanie gatunków*, tłum. A. i S. Kłosowscy, Warszawa 1997.
- Godet 2002 – J.-D. Godet, *Przewodnik do rozpoznawania drzew i krzewów*, tłum. H. Terpińska-Ostrowska, Warszawa [2002].
- Goffinet 2013 – P. Goffinet, *Mapping & Documenting Cemeteries*, Lexington 2007 (drugie wydanie 2013).
- Grodziska 1995 – K. Grodziska, *Polskie groby na cmentarzach Londynu*, t. 1, Kraków 1995.
- Grodziska 2001 – K. Grodziska, *Polskie groby na cmentarzach Londynu*, t. 2, Kraków 2001.

- Grodziska 2004 – K. Grodziska, *Polskie groby na cmentarzach północnej Walii*, Kraków 2004.
- Grodziska 2007 – Karolina Grodziska, Andrzej Suchcitz, „Zostanie po nich nikły ślad...”. *Polskie groby na cmentarzach w Laxton Hall, Pitsford Hall, Fawley Court i Henley-on-Thames*, Kraków 2007.
- Grodziska 2011 – K. Grodziska, *O niełatwej sztuce opisywania cmentarzy*, 2011, s. 300-331.
- Hauser 1998 – Z. Hauser, *Podróże po cmentarzach Ukrainy – dawnej Małopolski Wschodniej*, t. 1, *Województwo stanisławowskie*, Kraków 1998.
- Hauser 2006 – Z. Hauser, *Podróże po cmentarzach Ukrainy – dawnej Małopolski Wschodniej*, t. 2, *Województwo tarnopolskie*, Kraków 2006.
- Hefner 1863 – O.T. von Hefner, *Neues Wappenbuch des blühenden Adels im Königreiche Galizien*, München 1863.
- Inskrypcje 1986-1994 – *Inskrypcje grobów polskich w Paryżu*, Warszawa 1986, 1991, 1992, 1994.
- Keister 2004 – D. Keister, *Stories in Stone. A Field Guide to Cemetery Symbolism and Iconography*, Salt Lake City 2004.
- Klimowicz, Sygowski, Tarajko, Trzciński 2018 – T. Klimowicz, P. Sygowski, M. Tarajko, A. Trzciński, *Ogrody pamięci. Cmentarze żydowskie*, Lublin 2018.
- Kobielus 2000 – S. Kobielus, *Krzyż Chrystusa. Od znaku i figury do symbolu i metafory*, Warszawa 2000.
- Kobielus 2012 – S. Kobielus, *Lapidarium christianum. Symbolika drogich kamieni: wczesne chrześcijaństwo i średniowiecze*, Kraków 2012.
- Kopeć 2000 – J. Kopeć, *Karawaka*, w: *Encyklopedia katolicka KUL*, t. 8, Lublin 2000, s. 779.
- Kosiński 2012 – W. Kosiński, *Geodezja*, Warszawa 2012.
- Kozłowski, Żaba, Fediuk 1986 – K. Kozłowski, J. Żaba, F. Fediuk, *Petrologia skał metamorficznych*, Katowice 1986.
- Kukia 2015 – *Kukia. Zapomniane dziedzictwo polskie w Gruzji*, red. O. Solarz, Nowica 2015.
- Kupiszak 2020 – K. Kupiszak, *Kamienie budowlane w Polsce*, portal Państwowego Instytutu Geologicznego, <http://kamienie-budowlane.pgi.gov.pl/index.php?show=4> [dostęp 4 X 2020].
- Kurczyński 2014 – Z. Kurczyński, *Fotogrametria*, Warszawa 2014.
- Lewkowska, Lewkowski, Walczak 2000 – A. Lewkowska, J. Lewkowski, W. Walczak, *Zabytkowe cmentarze na Kresach Wschodnich Drugiej Rzeczypospolitej. Województwo Poleskie na obszarze Republiki Białoruś*, Warszawa 2000.
- Lewkowska, Lewkowski, Walczak 2007 – A. Lewkowska, J. Lewkowski, W. Walczak, *Zabytkowe cmentarze na Kresach Wschodnich Drugiej Rzeczypospolitej. Województwo wileńskie na obszarze republiki Białorusi*, Warszawa 2007.

- Lewkowska, Lewkowski, Walczak 2008 – A. Lewkowska, J. Lewkowski, W. Walczak, *Województwo nowogrodzkie*, Warszawa 2008.
- Łydka 1985 – K. Łydka, *Petrologia skał osadowych*, Warszawa 1985.
- Maczubski 1989 – T. Maczubski, *Zasady inwentaryzacji krajoznawczej cmentarzy*, Warszawa 1989.
- Majerowicz, Wierzchołowski 1990 – A. Majerowicz, B. Wierzchołowski, *Petrologia skał magmowych*, Warszawa 1990.
- Marcisz, Rudka 1999 – B. Marcisz, Sz. Rudka, *Krzemieńskie nekropolie. Cmentarz Polski oraz polskie zabytki sztuki nagrobnej w Krzemieńcu*, Warszawa 1999.
- Mikołajczyk 2017 – J. Mikołajczyk, *Ochrona grobów i cmentarzy wojennych w Polsce*, Kraków 2017.
- Miziołek 1994 – J. Miziołek, *Obeliski Rzymu i Krakowa w 2 połowie XVI w.*, „Barok” 1994, nr 2, r. 1, s. 153–176.
- Miśniakiewicz, Skowroński 2006 – Miśniakiewicz E., Skowroński W., *Rysunek techniczny budowlany*, Warszawa 2006.
- Niesiecki 1839–1842 – *Herbarz polski Kaspra Niesieckiego powiększony dodatkami z późniejszych autorów, rękopisów, dowodów urzędowych i wydany przez Jana Nep. Bobrowicza*, t. 1–10, Lipsk 1839–1842.
- Ostrowski 1897 – J. Ostrowski, *Księga herbowa rodów polskich*, Warszawa 1897.
- Pałasz-Rutkowska 2010 – *W poszukiwaniu polskich grobów w Japonii*, red. Naukowa Ewa Pałasz-Rutkowska, Warszawa 2010.
- Patlewicz, Tomczyk 2017 – B. Patlewicz, R. Tomczyk, *Cmentarz Janowski we Lwowie. Polskie dziedzictwo narodowe*, Szczecin 2017.
- Przewłocki 2004 – S. Przewłocki, *Geodezja dla kierunków niegeodezyjnych*, Warszawa 2004.
- Roguski 2000 – P. Roguski, *Cmentarz Polski w Dreźnie. Pomniki i groby polskie na starym cmentarzu katolickim (Alter Katholischer Friedhof) w Dreźnie*, Katowice 2000.
- Rudkowski 1999 – *Cmentarz polski w Żytomierzu. Materiały inwentaryzacyjne wykonane przez Katedrę Architektury i Ochrony Budowli Zabytkowych Politechniki Świętokrzyskiej*, opr. T.M. Rudkowski, Warszawa 1999.
- Ryka, Maliszewska 1991 – W. Ryka, A. Maliszewska, *Słownik petrograficzny*, Warszawa 1991.
- Sakwa 1974 – W. Sakwa, *Żeliwo*, Katowice 1974.
- Sejda 1932 – K. Sejda, *Ordery, odznaczenia i medale Rzeczypospolitej Polskiej*, Warszawa 1932.
- Skłodowski 2013 – J. Skłodowski, *Cmentarze na Żmudzi. Polskie ślady przeszłości obojga narodów*, Warszawa 2013.

Sinder 2017 – T. Sinder, *Understanding cemetery symbols. A Field Guide for Historic Graveyards*, [bmw] 2017.

Skowronek 1986 – *Cmentarz Polski w Montmorency*, oprac. J. Skowronek, Warszawa 1986.

Skrzypczak, Skrzypczak 2010 – *Polski cmentarz w Zbarażu. Inskrypcje nagrobne*, red. Alina Skrzypczak, Ireneusz Skrzypczak, Rzeszów 2010.

Słownik 1997 – *Słownik terminologiczny sztuk pięknych. Wydanie drugie poprawione*, Warszawa 1997.

Sopniewska 2012 – N. Sopniewska, *Motyw płaczki w dziewiętnastowiecznej rzeźbie powązkowskiej*, „Artifex” 2012, nr 14, s. 22–29.

Stela – W. Stela, *Polskie ordery i odznaczenia*, t. 1–4, Warszawa 2010–2015.

Śladecki 1993 – D. Śladecki, *Cmentarze na Białorusi. Stan zachowania i inwentaryzacja*, w: *Ochrona wspólnego dziedzictwa kulturowego*, pod red. J. Kowalczyka, Warszawa 1993, s. 194–214.

Sulik 2006 – A.F. Sulik, *Cmentarz Polski w Kowlu. Część dwuwyznaniowego cmentarza rzymskokatolickiego i prawosławnego*, Poznań 2006.

Śladecki 2000 – D. Śladecki, *Zagadnienie inwentaryzacji cmentarzy jednowyznaniowych i wielowyznaniowych na Białorusi i Ukrainie*, w: *Sztuka ziem wschodnich Rzeczypospolitej XVI–XVII w.*, red. J. Lileyko, Lublin 2000, s. 701–712.

Vyšata 2005 – K. Vyšata, *Motyw anioła w rzeźbie nagrobnej cmentarza powązkowskiego*, „Artifex” 2005, nr 7, s. 25–28.

Wiraszka 2018 – M. Wiraszka, *Kaplice i mauzolea na cmentarzach Warszawy w XIX i pierwszej połowie XX wieku*, t. 1, *Dzieła i ich twórcy*, Warszawa 2018.

Wiszniewska 2009 – J.B. Wiszniewska, *Anortozyt – kamień nie tylko księżycowy*, „Nowy Kamieniarz” 2009, nr 47, s. 82–88.

Zaworonko-Olejniczak, Szkopek 2016 – H. Zaworonko-Olejniczak, M. Szkopek, *Cmentarze Paryskie Bagneux i Saint-Ouen*, Poznań 2016.

Ziemnicki 1970 – S. Ziemnicki, *Melioracje rolne i elementy miernictwa*, Warszawa 1976.

Zinkow 2009 – L. Zinkow, *Imhotep i pawie pióra. Z dziejów inspiracji egipskich w architekturze polskiej*, Kraków 2009.

Żychliński 1879–1908 – T. Żychliński, *Złota księga szlachty polskiej*, t. 1–31, Poznań 1879–1908.

NID (Narodowy Instytut Dziedzictwa) – instrukcje i karty ewidencyjne dostępne w wersji edytowalnej

https://www.nid.pl/pl/Dla_specjalistow/Badania_i_dokumentacja/zabytki-nieruchome/instrukcje-wytyczne-zalecenia/index.php?sphrase_id=69171

https://www.nid.pl/pl/Dla_specjalistow/Badania_i_dokumentacja/zabytki-ruchome/instrukcje-wytyczne-zalecenia

Aneks

Wolontariat i wzory ramowe dokumentów

1. Kwestię wolontariatu reguluje w pierwszej kolejności Ustawa z dnia 24 IV 2003 o działalności pożytku publicznego i o wolontariacie (Dz.U. 2003 nr 96 poz. 873 z późn. zm.).
2. Podejmując współpracę z wolontariuszkami/wolontariuszami organizator musi zawrzeć z nimi porozumienie o współpracy. Jeżeli wolontariat trwa krócej niż 30 dni porozumienie takie nie musi zostać sporządzone w formie pisemnej (chyba, że takiej formy będzie wymagać wolontariuszka/wolontariusz), jednak dla jasności sytuacji lepiej, jeżeli zostanie spisane. Okres 30 dni nie oznacza 30 dni pracy, ale okres od kiedy do kiedy obowiązuje porozumienie o współpracę.
3. Porozumienie o wolontariacie tworzy pomiędzy jego stronami stosunek prawny mający charakter umowy cywilnoprawnej, oznacza to, że wraz z jego zawarciem strony muszą stosować się do zasad określonych w przepisach prawa, a w szczególności Kodeksu cywilnego i wspomnianej ustawy o działalności pożytku publicznego i o wolontariacie.
4. Ze względu na ochronę praw autorskich oraz ochronę wizerunku organizator powinien zawrzeć z wolontariuszkami/wolontariuszami umowy licencyjne na korzystanie z efektów ich pracy (np. publikację w katalogu on-line) oraz zgody na wykorzystanie wizerunku do celów informacyjno-promocyjnych projektu. Dokumenty te muszą mieć formę pisemną. Ponieważ dokumentacja powinna być przekazana także do zewnętrznych

instytucji należy zawrzeć zapisy pozwalające w ramach prac tych instytucji na publikację materiału (przykłady umów w aneksie).

5. W ramach porozumienia mamy obowiązek poinformować o bezpiecznych i higienicznych warunkach pracy, co nie jest tożsame ze szkoleniem BHP (to obowiązuje jedynie w przypadku pracowników), musimy jednak poinformować o np. zasadach pracy na cmentarzach, postępowaniu w sytuacji zagrożenia, zasadach wzywania pomocy itp. Wybrane zagrożenia zostały opisane na stronie 132 podręcznika. Jeżeli dodatkowo wolontariuszka/wolontariusz wykonuje prace w siedzibie organizacji musi zostać poinformowany o drogach ewakuacyjnych, zagrożeniach itp.
6. W przypadku prac na cmentarzach organizator ma obowiązek zapewnić wolontariuszce/wolontariuszowi środki ochrony osobistej (np. rękawice). Do typowych prac dokumentacyjnych nie ma konieczności zapewnienia stroju ochronnego. Jeżeli jednak wykonywane są prace związane np. z oczyszczaniem nagrobków, może już istnieć taki obowiązek. Na cmentarzach należy też posiadać środki ochrony przed np. krzakami czy trującymi roślinami.
7. Zgodnie z art. 46 ustawy o działalności pożytku publicznego i o wolontariacie „wolontariuszowi przysługuje zaopatrzenie z tytułu wypadku przy wykonywaniu świadczeń, o których mowa w art. 42, na podstawie odrębnych przepisów, z zastrzeżeniem ust. 3”. Organizator wolontariatu ma obowiązek ubezpieczyć wolontariuszkę/wolontariusza od następstw nieszczęśliwych wypadków, jeżeli okres wolontariatu jest krótszy niż 30 dni. To, że wolontariuszka/wolontariusz ma już zawarte inne ubezpieczenie NNW nie zwalnia z tego obowiązku. Powyżej 30 dni podstawą ubezpieczenia jest tzw. mała ustawa wypadkowa, zgodnie z którą obowiązek ten spada na państwo. Nie ma obowiązku ubezpieczenia NNW podczas pracy poza granicami kraju (z wyjątkiem miejsc, gdzie toczy się konflikt wojenny, wystąpiła katastrofa naturalna lub klęska żywiołowa). Dobrze jednak, aby uczestnicy takie ubezpieczenie mieli wykupione, może to pozwolić uniknąć ewentualnych roszczeń w przypadku nieszczęśliwego zdarzenia. Przy czym ubezpieczenie nie musi być zawarte na cały czas trwania porozumienia, a jedynie na czas, kiedy wolontariuszka/wolontariusz faktycznie realizuje powierzone zadania (czyli np. w trakcie wyjazdu dokumentacyjnego).
8. Szczególnie w przypadku wyjazdów zagranicznych, zwłaszcza do krajów spoza UE (w Unii uczestniczki i uczestnicy powinni posiadać Europejską Kartę Ubezpieczenia Zdrowotnego – EKUZ), zasadne jest wykupienie

odpowiedniego pakietu ubezpieczeń pokrywającego koszty leczenia, transportu medycznego, ratownictwa itp. Nie wynika to wprost z przepisów, ale w praktyce to na organizatorze spoczywa odpowiedzialność za koszty takiego leczenia, w przypadku braku ubezpieczenia wolontariuszka/wolontariusz może się domagać ich zwrotu.

9. Osobną kwestią jest wykupienie ubezpieczenia OC czyli od odpowiedzialności cywilnej za spowodowane szkody. W przypadku wolontariatu są to szkody powstałe w związku z wykonywaniem przez wolontariuszkę/wolontariusza powierzonych zadań. Wykupienie OC nie jest wymagane przepisami (z wyjątkiem sytuacji, gdy wolontariat prowadzony jest w instytucji, w której pracownicy muszą być ubezpieczeni). Podejmując decyzję o tym, czy obejmujemy ubezpieczeniem wolontariuszki i wolontariuszy należy pamiętać, że zgodnie z kodeksem cywilnym (art. 429), za szkody wyrządzone przez osoby trzecie może odpowiadać korzystający, a więc w tym wypadku organizator. Ma to zastosowanie, jeżeli istnieje związek pomiędzy powierzonymi zadaniami, a szkodą np. wolontariuszka/wolontariusz w trakcie oczyszczania nagrobka dokona jego zniszczenia. Nie ma zastosowania, jeżeli szkoda wydarzy się w trakcie trwania porozumienia, ale nie ma związku z powierzonymi zadaniami. Na przykład podczas wyjazdu terenowego wolontariuszka/wolontariusz zniszczy w hotelu element jego wyposażenia. Powyższe ma zastosowanie niezależnie czy porozumienie jest zawarte w formie pisemnej czy nie, ważne jest, czy doszło do powierzenia czynności. Ponadto przedstawiciele organizatora zlecają wolontariuszkom i wolontariuszom zadania, tym samym na podstawie art. 430 kodeksu cywilnego mogą zostać pociągnięci do odpowiedzialności za skutki działań.
10. Zawierając umowy ubezpieczenia OC, NNW, zdrowotnego itd. należy dokładnie sprawdzić ich warunki, upewnić się czy będą obowiązywać podczas wykonywania prac poza granicami kraju, jakie dokładnie warunki muszą być spełnione, sprawdzić katalog wykluczeń itd. Należy sprawdzić jakie działania trzeba podjąć w sytuacji, gdy dojdzie do wypadku, szkody itp. (np. jaka musi być dokumentacja, jaki termin powiadomienia). Najlepiej już na etapie szukania oferty ubezpieczenia dokładnie określić jakiego typu prace będą prowadzone i jaki ma być zakres ubezpieczenia. Rozeznanie rynku w tym zakresie dobrze jest sporządzić w trakcie przygotowywania wniosku grantowego, tak aby realnie oszacować koszt ubezpieczenia.
11. Organizator ma obowiązek zapewnienia zwrotu kosztów ponoszonych przez wolontariuszki i wolontariuszy w związku z wykonywanymi przez

- nich pracami (np. jeżeli muszą wydrukować karty nagrobków, takim kosztem może być toner i papier do drukarki, ale zakup drukarki już nie będzie kosztem uzasadnionym). Sytuacja ta może budzić różnego rodzaju niejasności, co do ich wysokości, stawek i np. strat spowodowanych kradzieżą czy zagubieniem. Aby tego uniknąć dobrze w porozumieniu stworzyć zamknięty katalog ponoszonych przez organizatora kosztów.
12. W przypadku wyjazdów rozliczenie diet, noclegów i wyżywienia następuje na zasadzie przepisów dotyczących kosztów podróży służbowych. Jednak wolontariuszka/wolontariusz może w formie pisemnej zrezygnować z części lub całości takiego kosztu. Szczególnie w przypadku wyjazdów zagranicznych, gdzie są wysokie diety, jest to zasadne, o ile rzeczywiste ponoszone koszty są niższe niż przewidziane przepisami. Zwolnienie z części kosztów musi mieć formę pisemną.
 13. W przypadku rozliczania wyjazdów najlepszą podstawą do rozliczenia jest formularz polecenia wyjazdu służbowego, wzory takich dokumentów są dostępne nieodpłatnie on-line. Należy je dostosować do specyfiki wyjazdu.
 14. Na prośbę wolontariuszki/wolontariusza organizator ma obowiązek wystawić mu stosowne zaświadczenie o wolontariacie.
 15. Należy pamiętać, że zasady odbywania wolontariatu i praktyk studenckich różnią się, jeżeli chodzi o przepisy. Przykładowo w ramach praktyk to na studentce/studentce może ciążyć obowiązek ubezpieczenia. Organizator odpowiada jedynie wówczas, gdy wina leży po jego stronie np. kiedy nie przestrzegają zasad BHP i do wypadku doszło z winy jego zaniedbań. Sprawy świadczeń dla studentek/studentów, którzy ulegli wypadkowi w związku z wykonywaniem praktyki, regulują przepisy o powszechnym zaopatrzeniu emerytalnym pracowników i ich rodzin.
 16. Praktyki studenckie nie mają charakteru stosunku pracy. Prawa i obowiązki obydwu stron regulują przepisy prawa. Organizację praktyk studenckich reguluje Ustawa z dnia 20 VII 2018 r. prawo o szkolnictwie wyższym i nauce (Dz.U. 2018 poz. 1668 z późn. zm.).
 17. Praktyki studenckie mogą mieć charakter bezpłatny, nie są jednak tożsame z wolontariatem.
 18. W przypadku rozliczania w projekcie części kosztów realizacji zadania pracą własną wolontariuszek i wolontariuszy należy ich koszt pracy oszacować zgodnie ze stawkami rynkowymi (np. 60 zł za wykonanie karty inwentaryzacyjnej nagrobka lub na podstawie stawki godzinowej). Koszty te nie podlegają wykazaniu w księgach finansowych organizacji, a służą jedynie do rozliczenia projektu. Jednak dobrze jest mieć stosowne dokumenty podpisane przez obie strony, potwierdzające wykonaną pracę np. kartę czasu pracy, dokumentację wykonanej pracy itp., a także podstawę wyceny czasu pracy (aby uniknąć niejasności dane te najlepiej określić już na etapie składania wniosku grantowego).

19. W kwestiach związanych z wolontariatem pomocne mogą być wyspecjalizowane organizacje takie jak Ogólnopolska Sieć Centrów Wolontariatu (wolontariat.org.pl).

Przedstawione poniżej wzory ramowe dokumentów nie stanowią gotowego przykładu do użycia i nie mogą być używane jako dokumenty. Umowę i formularz każdorazowo należy dopasować do sytuacji, zakresu zadań, aktualnego stanu prawnego etc.

Wzór ramowy wraz z opisem, opracowany na podstawie materiałów udostępnionych przez serwis wolontariat.org.pl

Niniejsze porozumienie jest wzorem ramowym, określającym podstawowe zapisy pozwalające na zaangażowanie wolontariuszki/wolontariusza w działania realizowane przez korzystającego. Należy pamiętać o tym, że porozumienie to jest formą umowy i może być uzupełniane o nowe zapisy normujące zobowiązania korzystającego i wolontariuszki/wolontariusza zgodnie z zapisami kodeksu cywilnego.

Porozumienie o wykonywaniu świadczeń wolontarystycznych

Zawarte w dniu data zawarcia porozumienia i miejsce zawarcia porozumienia, pomiędzy:

pełna nazwa i dane adresowe podmiotu angażującego wolontariuszkę/wolontariusza

reprezentowanym przez imię i nazwisko osoby lub osób podpisujących umowę, które posiadają umocowanie prawne do zawierania tego typu zobowiązań, np. poprzez odpowiedni wpis w KRS lub udzielone pełnomocnictwa. Treść pełnomocnictwa powinna być dołączona do porozumienia.

zwanym w dalszej części **Korzystającym**, a

imię i nazwisko Wolontariuszki/Wolontariusza, dane adresowe, numer PESEL, numer i seria dowodu osobistego lub paszportu

zwanym dalej **Wolontariuszką/Wolontariuszem**.

Strony zawierają porozumienie następującej treści:

1. **Korzystający i Wolontariuszka/Wolontariusz** zawierają porozumienie o współpracy w zakresie:

Przykład:

dokumentacji cmentarzy na terenie... w ramach projektu „nazwa projektu” finansowanego z np. Programu Ministra...

2. **Wolontariuszka/Wolontariusz** zobowiązuje się wykonać w ramach porozumienia następujące świadczenia:

Przykład:

- prace inwentaryzacyjne na wskazanych przez korzystającego cmentarzach zgodnie z harmonogramem stanowiącym załącznik nr 1 do niniejszego porozumienia
- wykonanie kart inwentaryzacyjnych (wg wzoru i schematu przekazanego przez korzystającego) w wersji elektronicznej i wprowadzenie ich do systemu informatycznego znajdującego się pod adresem... zgodnie z wytycznymi korzystającego. Korzystający zastrzega sobie prawo do wykonania korekty przekazanej dokumentacji, wszelkie zgłoszone uwagi muszą zostać nanie-sione w terminie nie dłuższym niż 30 dni od ich przekazania
- przekazać pliki fotograficzne (w rozmiarze nie mniejszym niż 2256 x 1496 cali w formatach JPG [bez kompresji] lub TIFF) zdjęć wykonanych w trakcie prac inwentaryzacyjnych, opisanych i skatalogowanych zgodnie z zaleceniami Korzystającego.

3. Rozpoczęcie wykonania świadczeń Strony ustalają na dzień początek obowiązywania porozumienia, a zakończenie do dnia... zakończenie obowiązywania porozumienia w tym termin wyjazdu zaplanowany jest w dniach od... do...

4. Strony zgodnie ustalają, że porozumienie niniejsze obejmuje świadczenie o charakterze wolontarystycznym, które ma charakter bezpłatny.

5. **Korzystający** poinformował o zasadach bezpiecznego i higienicznego wykonywania świadczeń oraz takie warunki zapewnia.

Zapis potwierdza zrealizowanie przez korzystającego obowiązku wynikającego z art. 45. ust 1. pkt 1 ustawy o działalności pożytku publicznego i o wolontariacie.

6. (OPCJA) **Korzystający** zobowiązuje się zwrócić **Wolontariuszce/Wolontariuszowi** wyłącznie poniższe koszty, które ten poniósł w zakresie wykonywanych świadczeń:

- a) opłacenie kosztów przejazdu na teren prowadzonych prac inwentaryzacyjnych oraz nieodpłatne przejazdy na cmentarze w trakcie trwania wyjazdu,
- b) nocleg lub zwrot kosztów noclegów na terenie, w trakcie trwania prac inwentaryzacyjnych (ryczałt),
- c) zwrot kosztów wyżywienia w trakcie prowadzenia prac inwentaryzacyjnych (ryczałt).

Strony ustalają wysokość ryczałtu za jeden dzień pobytu w stawce...

Korzystający zastrzega sobie prawo wyboru miejsca noclegu i środków transportu.

Ponadto **Korzystający** zapewnia ubezpieczenie (NNW/OC/KOSZTÓW LE-CZENIA) **Wolontariuszki/Wolontariusza** na czas wyjazdu

Zwrot wydatków nastąpi w terminie 7 dni po dostarczeniu przez **Wolontariuszki/Wolontariusza** stosownego rozliczenia wraz z dowodami poniesionych wydatków.

Korzystający może, ale nie musi ponosić dodatkowych kosztów, które wolontariuszka/wolontariusz poniesie w ramach odbywania wolontariatu. Jeśli korzystający się na to decyduje, dobrze jest unormować w porozumieniu jakie to mają być koszty i na jakich zasadach następuje ich zwrot wolontariuszce/wolontariuszowi. Jeśli korzystający nie decyduje się na zwrot takich kosztów, to punkt ten można usunąć z porozumienia.

7. (OPCJA) **Wolontariuszka/Wolontariusz** zwalnia **Korzystającego** z obowiązku pokrywania, na dotyczących pracowników zasadach określonych w odrębnych przepisach, koszty podróży służbowych i diet.

Wolontariuszka/wolontariusz może zwolnić korzystającego z obowiązku pokrywania kosztów podróży służbowej i diet tylko w formie pisemnej. Jeśli wolontariuszka/wolontariusz decyduje się na takie zwolnienie, to można je zawrzeć jako część umowy.

Jeśli korzystający będzie pokrywał takie koszty, lub zwolnienie będzie unormowane osobnym oświadczeniem wolontariuszki/wolontariusza, to punkt może zostać usunięty z porozumienia.

8. **Wolontariuszce/Wolontariuszowi** przysługuje zaopatrzenie z tytułu wypadku przy wykonywaniu świadczenia wymienionego w pkt. 2 Porozumienia, na zasadach wynikających z odrębnych przepisów.

Należy zwrócić uwagę, aby właściwie ubezpieczyć wolontariuszki/wolontariuszy na czas wyjazdu, szczególnie zagranicznego, tak aby uniknąć ewentualnych kosztów: ratownictwa, transportu, leczenia.

9. **Wolontariuszka/Wolontariusz** zobowiązuje się wykonać świadczenia osobiście.

10. **Wolontariuszka/Wolontariusz** zobowiązuje się do zachowania w tajemnicy wszelkich informacji w zakresie wykonywanego porozumienia.

11. **Wolontariuszka/Wolontariusz** został poinformowany o przysługujących mu prawach i obowiązkach.

Zapis potwierdza realizowanie przez korzystającego obowiązku wynikającego z art. 47 ustawy o działalności pożytku publicznego i o wolontariacie. W pierwszej kolejności należy zapoznać z zapisami art. 47 ewentualnie innymi dokumentami wynikającymi ze specyfikacji projektu.

12. (OPCJA) **Wolontariuszka/Wolontariusz** upoważnia **Korzystającego**, bez jakiegokolwiek dla niego rekompensaty, zarówno podczas wykonywania

świadczeń, jak i w dowolnym czasie po ich zakończeniu, do używania i udzielenia w celach niekomercyjnych, bezterminowej licencji innym, swojego wizerunku, nazwiska, głosu, słów do nagrań telewizyjnych, radiowych, dla potrzeb filmu, prasy lub nagrań dla innych mediów i w każdej innej formie, dla celów promocji i propagowania celów i działalności **Korzystającego** i/lub wykorzystywania do zbierania funduszy na wsparcie tych celów i działalności.

Jeśli korzystający chce wykorzystywać w przyszłości wizerunek wolontariuszki/wolontariusza, czyli na przykład jego zdjęcia w czasie wykonywanego wolontariatu, to zapis taki jest konieczny. Wolontariuszka/wolontariusz nie ma obowiązku wyrażenia takiej zgody, a wydaną zgodę może cofnąć w dowolnym czasie. Zgodę na wykorzystanie wizerunku można uregulować także osobnym oświadczeniem wolontariuszki/wolontariusza.

13. (OPCJA) Zgoda na wykorzystanie wizerunku oraz efektów prac Wolontariuszki/Wolontariusza wykonywanych w ramach niniejszego porozumienia określają odrębna Umowa Licencyjna oraz Zgoda na wykorzystanie wizerunku.

14. Porozumienie może być wypowiedziane przez każdą ze Stron w terminie tutaj określamy termin wypowiedzenia np. 14 dni od daty zawarcia porozumienia lub 30 dni przed rozpoczęciem wolontariatu dni.

Obowiązek informowania o możliwości rozwiązania porozumienia jest unormowany w art. 47 ustawy o działalności pożytku publicznego i o wolontariacie.

15. (OPCJA) W przypadku nie podjęcia powierzonego zadania lub niewywiązania się z powierzonego zadania Korzystający może domagać się od **Wolontariuszki/Wolontariusza** pokrycia wszystkich kosztów wynikających z jej/jego zaniedbania.

16. W sprawach nieuregulowanych niniejszym porozumieniem ma zastosowanie Kodeks cywilny oraz Ustawa z dnia 24 IV 2003 o działalności pożytku publicznego i o wolontariacie (Dz.U. 2003 nr 96 poz. 873 z późn. zm.).

17. Wszelkie zmiany w treści porozumienia wymagają formy pisemnej pod rygorem nieważności.

18. Porozumienie sporządzono w dwóch jednobrzmiących egzemplarzach, po jednym dla każdej ze stron.

KORZYSTAJĄCY

WOLONTARIUSZKA/WOLONTARIUSZ

Wzór ramowy umowy licencyjnej niewyłącznej

zawarta w w dniur.,

pomiędzy:

imię, nazwisko, adres zamieszkania, pesel

zwanym dalej **Licencjodawcą**,

a

nazwa, siedziba, nr w Krajowym Rejestrze sądowym lub innym właściwym rejestrze, NIP, REGON, osoby upoważnione do reprezentacji

zwanym dalej **Licencjobiorcą**.

§ 1

Przedmiotem niniejszej umowy jest udzielenie przez Licencjodawcę licencji niewyłącznej do korzystania przez Licencjobiorcę z następujących utworów, w rozumieniu ustawy z dnia 4 II 1994 r. o prawie autorskim i prawach pokrewnych (Dz.U. z 2019 poz. 1231 z późn. zm.):

opisać utwór: np. dokumentacja powykonawcza, karty inwentaryzacyjne, plany, projekty, fotografie na polach eksploatacji określonych w § 3.

§ 2

Licencjodawca oświadcza, że przysługują mu autorskie prawa majątkowe w zakresie objętym niniejszą umową. Korzystanie z utworu przez Licencjobiorcę nie będzie naruszać praw osób trzecich.

§ 3

Licencjodawca udziela Licencjobiorcy zgody na korzystanie z utworu określonego w § 1, bez ograniczeń czasowych, ani terytorialnych na wszystkich polach eksploatacji znanych w chwili zawarcia niniejszej umowy, w szczególności: **(1)** wymienionych w art. 50 ustawy, **(2)** trwałe lub czasowe utrwalanie lub zwielokrotnianie w całości lub w części utworu, jakimikolwiek środkami i w jakiegokolwiek formie, niezależnie od formatu, systemu lub standardu, w szczególności w zakresie utrwalania i zwielokrotniania Utworu lub jego części – wytwarzanie każdą techniką, w tym techniką drukarską, reprograficzną, zapisu magnetycznego oraz techniką cyfrową, **(3)** wprowadzanie utworu do pamięci komputera lub innego urządzenia elektronicznego w całości lub w części, lub czasowe utrwalanie lub zwielokrotnianie takich zapisów, włączając w to sporządzanie ich kopii oraz dowolne korzystanie i rozporządzanie tymi kopiami, **(4)** stosowanie, uruchamianie, wyświetlanie, przekazywanie

i przechowywanie niezależnie od formatu, systemu lub standardu oraz uzyskiwanie dostępu do utworu lub jego części, w szczególności prawo do wykonywania kopii zapasowych utworu lub jego części, **(5)** publiczne rozpowszechnianie, w szczególności udostępnianie w ten sposób, aby każdy mógł mieć do niego dostęp w miejscu i czasie przez siebie wybranym, w tym elektroniczne udostępnianie na żądanie, w szczególności rozpowszechnianie w sieci Internet oraz w sieciach zamkniętych, niezależnie od metody połączenia tych sieci, **(6)** publiczne wystawianie, wyświetlanie i odtwarzanie utworu lub nośnika, na jakim utrwalono, **(7)** użyczenie egzemplarza lub oryginału utworu lub nośnika, na jakim utrwalono utwór, **(8)** w zakresie obrotu oryginałem albo egzemplarzami, na których utwór lub jego część utrwalono – wprowadzanie do obrotu, użyczenie lub najem oryginału albo egzemplarzy, a także udzielanie licencji, sublicencji, użytkowania, dzierżawy lub w inny sposób udzielanie praw do korzystania z utworu na wszystkich lub wybranych polach eksploatacji, **(9)** tłumaczenie, przystosowywanie, zmiana układu lub dokonywanie jakichkolwiek innych zmian lub przeróbek w utworze, w najszerszym dopuszczalnym prawnie zakresie, a także dokonywanie przedruków całości albo części, oraz rozporządzanie i korzystanie z takich opracowań i/lub utworów zależnych na wszystkich lub wybranych polach eksploatacji, **(10)** prawo do trwałego lub czasowego zwielokrotniania Utworu w całości lub w części jakimikolwiek środkami i w jakiegokolwiek formie, a także opracowania (modyfikacji, przystosowania lub jakichkolwiek innych zmian) – bez ograniczania warunków dopuszczalności tych czynności, **(11)** korzystanie i rozporządzanie utworem w całości lub w części oraz prawo do pobierania wynagrodzenia za korzystanie z całości lub części utworu na wszystkich lub wybranych polach eksploatacji, **(12)** określanie nazwy utworu, pod którymi będzie wykorzystywane lub rozpowszechniane, w tym nazw handlowych, włączając w to prawo do zarejestrowania na swoją rzecz znaków towarowych, którymi oznaczony będzie utwór lub znaków towarowych, wykorzystanych w utworze, **(13)** wykorzystywanie utworu do celów marketingowych lub promocji, w tym reklamy, sponsoringu, promocji sprzedaży, a także do oznaczenia lub identyfikacji produktów i usług oraz innych przejawów działalności, a także dla celów edukacyjnych lub szkoleniowych, **(14)** wykorzystywanie utworu lub jego części oraz udostępnianie utworu lub jego części do czasowego korzystania w wersjach niepełnych w celu ich przetestowania, **(15)** rozporządzanie utworami składającymi się na utwór i ich opracowaniami oraz prawo udostępniania ich do korzystania, w tym upoważniania do korzystania przez osoby trzecie w dowolnej dopuszczalnej prawnie formie, na wszystkich lub wybranych polach eksploatacji, **(16)** zezwalanie na wykonywanie powyższych uprawnień na wszystkich lub wybranych polach eksploatacji, na wszystkich znanych platformach, **(17)** w zakresie wszelkich praw zależnych (m.in. adaptacje, opracowania, tłumaczenia), w tym do stworzenia odrębnych utworów zależnych do Utworu.

(18) eksploatacji na wszelkich znanych platformach sprzętowych i funkcjonalnych, a także w sieci Internet.

§ 4

Licencja niniejsza ma charakter nieodpłatny.

§ 5

1. Umowa niniejsza zostaje zawarta na czas nieokreślony.
2. Licencjodawca zobowiązuje się do niewypowiadania umowy przy zastosowaniu odpowiednich przepisów ustawy, o której mowa w § 8.

§ 6

Licencjodawca wyraża zgodę na zmianę formatu dokumentu, w jakim pierwotnie został zapisany utwór, bez zmiany jego treści, w zakresie uzasadnionym korzystaniem z utworu na podstawie niniejszej licencji.

§ 7

Licencjobiorca wyraża zgodę na przetwarzanie danych osobowych w celach związanych projektem.

§ 8

W sprawach nieuregulowanych niniejszą umową stosuje się przepisy ustawy z dnia 4 II 1994 r. o prawie autorskim i prawach pokrewnych (Dz.U. z 2019 poz. 1231 z późn. zm.).

§ 9

Wszelkie zmiany do umowy wymagają formy pisemnej pod rygorem nieważności.

§ 10

Spory mogące wyniknąć przy realizowaniu niniejszej umowy, po uprzednim wyczerpaniu możliwości polubownego rozwiązania będą rozstrzygane przez sąd właściwy dla siedziby Licencjobiorcy.

§ 11

Umowa została zawarta w dwóch jednobrzmiących egzemplarzach, jeden dla Licencjobiorcy i jeden dla Licencjodawcy.

(miejsowość, data)

Wzór ramowy zgody na wykorzystanie wizerunku

Ja, niżej podpisany/a imię i nazwisko oświadczam, iż wyrażam nieodpłatną, bezterminową zgodę na wielokrotne utrwalenie, wykorzystywanie i rozpowszechnianie, bez konieczności każdorazowego zatwierdzania, przez np. organizatora prac dokumentacyjnych, nazwa, adres (zwanego dalej: „Organizatorem”) mojego wizerunku, utrwalonego w postaci fotografii bądź nagrania, wykonanych w związku z realizacją projektu nazwa projektu

Niniejsza zgoda:

jest nieodpłatna, nie jest ograniczona ilościowo, czasowo ani terytorialnie; obejmuje utrwalanie wizerunku na jakimkolwiek nośniku audiowizualnym, w tym nośnikach wideo, taśmie światłoczułej, magnetycznej i dysku komputerowym, w sieci multimedialnej (w tym Internet), obejmuje rozpowszechnianie i zwielokrotnienie wizerunku jakąkolwiek techniką, w tym techniką dysków audiowizualnych, techniką światłoczułą, cyfrową, techniką zapisu komputerowego, w sieci multimedialnej (w tym Internet – na stronie internetowej Organizatora, portalu społecznościowym Organizatora – Facebook, YouTube, Instagram, oraz w gazetach, magazynach i innych publikacjach), obejmuje różne rodzaje form elektronicznego przetwarzania obrazu, kadrowania i kompozycji, bez obowiązku akceptacji produktu końcowego, lecz nie w formach obraźliwych lub ogólnie uznanych za nieetyczne, dotyczy wykorzystywania wizerunku w materiałach lub w związku z wydarzeniami mającymi na celu dokumentację i przeprowadzenie działań informacyjnych oraz promocyjnych zadań realizowanych przez Organizatora, obejmuje prawo do udzielania dalszych zgód (lub przeniesienia praw objętych zgodą), w szczególności na rzecz podmiotów, którym Organizator udostępnia, zbywa lub przekazuje materiały, treści i/lub utwory obejmujące wizerunek,

Jestem świadomy/-a, że przysługuje mi prawo dostępu do treści moich danych, ich poprawiania oraz możliwości żądania uzupełnienia, sprostowania, usunięcia, a także że podanie danych jest dobrowolne i przysługuje mi prawo do cofnięcia tej zgody w dowolnym momencie poprzez złożenie na piśmie wniosku w przedmiocie odwołania zgody.

(data i czytelny podpis
osoby wyrażającej zgodę)

Administratorem danych osobowych jest nazwa organizatora, z siedzibą w adres siedziby.

Kontakt z Inspektorem Ochrony Danych możliwy jest pod adresem email: adres.

Dane osobowe – wizerunek utrwalony w postaci zdjęć i nagrań przetwarzane będą w celu dokumentacji i przeprowadzenia działań informacyjnych i promocyjnych o zadaniach realizowanych przez Administratora na podstawie art. 6 ust. 1 lit. a RODO należy podać aktualną podstawę prawną.

Odbiorcami danych osobowych w postaci wizerunku będą wyłącznie podmioty świadczące usługę obsługi systemów i oprogramowania informatycznego administratora, zewnętrzne podmioty świadczące usługi na rzecz administratora, oraz podmioty uprawnione do uzyskania danych osobowych na podstawie przepisów prawa (w tym organy administracji publicznej).

Administrator danych nie ma zamiaru przekazywać danych osobowych do państwa trzeciego lub organizacji międzynarodowej.

Dane osobowe przetwarzane będą przez czas obowiązkowej archiwizacji na podstawie powszechnie obowiązujących przepisów i procedur Administratora nie dłużej niż do momentu otrzymania przez nazwa organizacji żądania usunięcia danych.

Osoba, której dane są przetwarzane posiada prawo żądania od Administratora dostępu do treści swoich danych oraz prawo ich sprostowania oraz usunięcia, ograniczenia przetwarzania, prawo do przenoszenia danych, prawo do wniesienia sprzeciwu, prawo do cofnięcia zgody w dowolnym momencie.

Osobie, której dane są przetwarzane przysługuje prawo wniesienia skargi do organu nadzorczego tj. Prezesa Urzędu Ochrony Danych Osobowych.

Podanie danych osobowych jest dobrowolne, jednakże niepodanie danych może skutkować brakiem możliwości udziału w projekcie. W każdym momencie zgoda może zostać wycofana. Cofnięcie zgody nie ma wpływu na zgodność przetwarzania danych z obowiązującym prawem, którego dokonano na podstawie zgody przed jej cofnięciem.

Dane osobowe nie będą przetwarzane w sposób zautomatyzowany i nie będą poddawane profilowaniu.

(data i czytelny podpis
osoby wyrażającej zgodę)

Indeks

- Adam 24, 29, 35
 Aedicula 23, 31, 40-41, il. 21, tabl. XIII.I-
 -XIII.II
 - rama aediculowa 176
 Akant 28-29, tabl. III.III, VII.I, VII.IV, XVI.
 IX, XXIII.V, XXIV.XVII
 Akroterion 39-41, 45, 176, il. 22, tabl. VIII.
 II, X.I, XII.I, XVI.VIII
 Alabaster 61, 64-65, il. 49, 51.24, 52.12
 Aluminium 75, il. 5
 Anioł (patrz też geniusze) 26, 28, 32-33,
 43, tabl. VII.I, XXII.VIII, XXII.XIII
 - główka anioła tabl. VI.II, XIII.III
 - śmierci (patrz Tanatos) Anortozyt
 62-63
 Antaba 50, 73, 75, il. 61, tabl. X.I, XXI.I
 Anthemion 45, tabl. XXIII.V
 Archanioł Gabriel 35
 Archanioł Michał 35, 37
 Architrav 45
 Arkada 55
 Armatura 57, 70, 71, il. 38
 Astragal tabl. XXIII.V
 Baldachim 32, 139
 Baranek 33, 49
 Bazalt 58-60, 62-63, il. 45a, 51.5, 52.1
 Belkowanie 40-42, 45, 176, il. 21, tabl. IX.II,
 XVI.VI, XVI.VII
 Beton 23, 29, 39, 46-48, 57, 66, 69-71,
 140, 176, il. 38, 40, 53, 54, 55a, 55b,
 tabl. XII.IV
 Bęben (część kopuły) 175
 Biret 33
 Biskup (przedstawienie) 33, 35, 36
 - w szatach obrządku wschodnie-
 go 37, tabl. XXII.X
 - w szatach obrządku zachodnie-
 go 37, tabl. XXII.IX
 Bluszcz 26, 28-29, 139, tabl. VII.II, XXII.
 XIII
 Boniowanie 52
 Brama cementarna 55, 162, 167-168, 171
 Brąz 75, il. 30, 61
 Broda 33
 Bukranion tabl. XXIV.XVIII
 Cegła 42, 57, 175, 177
 Cenotaf 17
 Ceownice 29, 47, 73-74, tabl. II.IX, XX.III
 Chleb 33
 Chrystus 25, 27
 - Boleściwy 38
 - Ecce Homo 38
 - Frasnoliwy 38
 - Miłosierny 38
 - Dobry Pasterz 38
 - Salvator Mundi 38
 - Chrystus u słupa 38

- Chrystus Nazareński od Wykupu Niewolników 38
- Ukrzyżowany 17, 22, 24, 25, 27, 30, 32, tabl. IV.I, VI.III, VII.I, VII.IV, XV.IV, XXII.III
 - w koronie cierniowej 39, tabl. XI.III, XIII.I, XVII.III, XXIII.X-XXIII.XI
 - z gorejącym sercem 36, 38
 - Zmartwychwstały 17, 32
- Chusta 33
- Cippus 23, 41, il. 22, tabl. XIII.III
- Cokolik 28, 32, 39, 43, il. 24, tabl. III, VII.I-VII.II, VII.IV-VII.V, X.I, XI.I, XII.I-XII.II, XIV.II, XV.IV
- Cokół 17-18, 25, 40, 43-47, 51, 52, 140, 175, 177, il. 1, 8, 9, 11-17, 20-23, 28a, 32, 40, 45, tabl. III.I-III.II, IV.I, VI.I-VI.IV, VII.IV, VII.V, VIII.I-VIII.V, IX.I-IX.IV, X.I-X.III, XI.II-XII.III, XIII.I-XIII.III, XIV.II, XV.III, XV.IV-XV, XVI, XVII-XXII.XIII
 - w formie skałek/stosu kamieni/belek ułożonych naprzemiennie 17, 54, il. 60, tabl. VI.I-VI.III
 - z wypiętrzeniem 44
 - jako samodzielny nagrobek 44, tabl. XVII
- Cynk/cyna 27, 74, 75, il. 3, 6, 60
- Cytra 34
- Czarnokit 62, il. 51.9
- Czarny szwed 58, 60, il. 44
- Czaszka (z piszczelami) 24, 27, 29, 33, il. 27, tabl. IV.I, VII.III, XV.IV, XXII.I
- Ćma tabl. XXIV.XXII-XXIV.XXIII
- Dach 52, 175-177, il. 34, tabl. XXI.II-XXI.III
- Daszek 29, 41, 42, 45, il. 22-23, tabl. XIV.I
- Dąb (liść dębu, gałązka dębu) 26, 28, 144, tabl. VIII.II, XIX.IV, XIX.X, XXIV.X
- Destrukt 18, 143, 169, 170
- Diabaz 59-60, 63, il. 44, 51.7, 52.3
- Dioryt 59-60, 62-63, il. 51.14, 52.4
- Dom grabarza 55
- Drabina 33
- Drewno (drewniane krzyże, materiały) 23, 25-26, 29-30, 57, 73, 175
- Dzban 33
- Dzieciątko Jezus 33, 38
- Dziecko (dzieci) 26, 28, 32, 33, 56, il. 39
- Dziewczynki (trzy) 33
- Ekierka/kątownik 34
- Eksedra 42, il. 25
- Epitaforium 53, 54, 177, il. 36
 - obrazowe 53
 - pomnik epitaforijny/epitaforium właściwe 53
 - inskrypcyjne 54, il. 36
- Esownice 29, 47, 74, tabl. VII.VII, XX.III
- Fasada 41, 51, 176, 177, tabl. XXI.II, XXI.III
- Fazowanie 27, tabl. II.XI
- Ferula 37, tabl. XXII.VIII
- Figura 17, 22, 23, 26-28, 30-33, 40, 41, 44, 52, 54, 55, 70, 72, 75, 82, 87, 109-110, 140, 168, 176, 177, 180, il. 17, tabl. VII.I, VII.III, VII.IV, VIII.V, IX.II-IX.IV, X.III, XXII.VIII, XXII.VIII, XXII.X, XXII.XII, XXII.XIII
- Filar 31, 39-41, 176, il. 18, 21, tabl. IX.IV, XI.IV, XIV.II,
- Forma abstrakcyjna 45, il. 29
- Fotografia nagrobna 22, il. 33, tab. XI.III, XV.II, XIX.X, XXII.VI
- Fronton 40-41, 54, 176, il. 21, 24
- Fryz 45, 177, tabl. XII.I, XXIII.I, XXIII.VIII
- Gabro 59-63, il. 51.6, 52.2
- Gałązka oliwna 28, tabl. XIX.XI, XXIV.IX
- Geniusze (aniołowie) 32
- Gęś 34
- Girlanda (feston) 31, il. 25, 59, tabl. XIII.I, XIII.III, XXIV.II
 - zwisy tabl. XXIV.I
 - Gloria 27
- Głaz (typ nagrobka) 23, 39, 45, 57, 59-60, il. 19
- Głowa 34, 38, tabl. VI.II, X.III
- Gnejs 60, il. 51.3-51.4, 51.12, 52.16
- Gorejące serce 28, 36, 38
- Granit 25, 39, 47, 58-60, 63-64, 66, il. 2, 31, 43, 51.1, 51.10, 51.11, 52.6
- Granodioryt 51, 59, 60, 61-63, il. 51.13
- Grobowiec 10-12, 17, 41, 50-54, 136, 138, 142, 169, 174, 185, il. 32-34, tabl. XXI
 - w formie domku 52, il. 34

- ziemny 50, 51, il. 32, tabl. XXI.II, XXI.III-XXI.IV
- Groszkowanie 27, 46, tabl. II.XII
- Grot 47, tabl. XX.I-XX.II
- Grób 17, 23
- Gryf 30, tabl. XXIV.XIX
- Gurty 177
- Gwoździe 34
- Gzyms 42, 45, 176, 180, tabl. VIII.IV, IX.I, XXIV.I
- Habit zakonny 34, tabl. XXII.XI
- Hak 22
- Harfa 34
- Herb (patrz też tablica w formie tarczy herbowej) 21-22, 146, 176-177, il. 66
- Inskrypcja (napis) 18, 20-21, 25, 26, 28, 30, 31, 39, 40, 43, 46, 51, 52, 54, il. 2, 6, 7, 19, -21, 25, 26, 28, 30-31, 38-39, 41-42, 44, 45, 46, 136, 138, 139, 164, 182, 184, tabl. II.VII, II.VIII, VI.II-VI.IV, VII.IV, VIII.II-VIII.III, VIII.V, IX.III, IX.IV, XI.I- XI.V, XII.III, XIII.I, XIII.II, XV.I-XV.V, XVI.XI, XVII.I-XVII.III, XVIII.I-XVIII.II, XIX, XXI.I-XXI.IV, XXI.II, XXII.XIII, - A i Ω 25, tabl. XXIII.XII
- aplikowana 20, il. 7
- D.O.M. 52
- IHS 25, 27, 34, tabl. VII.V
- N.N. 138
- naklejana 22
- odlewana 74, il. 30, 60, 62, tabl. VII. IV, XIII.II
- płaskorzeźbiona tabl. VIII.II
- punctowna 18, il. 6
- ryta 25, 134, 136-137, 161, 179, il. 2, 19, tabl. II.VII-II.VIII, VI.II-VI.IV, VIII. II, VIII.III, VIII.V, IX.IV, XI.I-XI.V, XII. II-XII.III, XIII.I, XV.I-XV.V, XVI.XI, XVII.I- XVII.III, XVIII.II, XIX.I-XIX.V, XIX.VII, XIX.IX-XIX.XI, XXI.I-XXI.III
- XP 25, tabl. XXIII.XII
- Insygnia królewskie 34
- Jabłko 34
- Jednorożec 34
- Jeleń 34
- Kamień młyński 34
- Kampanula tabl. XXIII.IV
- Kapelusz kardynalski 34
- Kaplica 53, 54, 55, 170, 175, 177, 185, il. 35
- cmentarna 53, 55, 170
- grobowa 53, 54, 71, il. 35
- Kapliczka 23, 28, 41- 43, 45, 55, 57, 73, il. 23-24, tabl. XIV
- Katakumby 53, 55, 142, 175-176, il. 37
- Kielich (z hostią) 28, 34, tabl. XVI.XI
- Kij/laska 34
- Kimation 45, tabl. XII.I, XXIII.II, XXIII.V
- Kir 26, 27, 31, tabl. IX.III, X.I, X.III
- Kirkut 126, 144
- Klucze 34
- Kogut 34
- Kolumbarium 55
- Kolumna (półkolumna) 39-41, 44, 52, 174, il. 24
- Kolumna (typ nagrobka) 23, 31-32, 40, 41, 45, 54, 70, 176, il. 15, tabl. IX.I-IX.III, XIII.I-XIII.II
- Kolumnada 42
- Koło 34
- Komża 34
- Konwalia tabl. XXIV.XIV
- Kopiec 56
- Kopuła 175
- Korona 32, 34, 35, 38, 39, 166, 167, tabl. II.IV, XI.III, XIII.I, XVII.III, XXII.XIII
- cierniowa 35, 38, 39, tabl. XI.III, XIII.I, XVII.III, XXII.XIII, XXIII.X
- Koszyczek (element ogrodzenia) 47, tabl. XX.I
- Kości 55
- Kotwica 26, 28
- Krata 35
- kratka (ornament) tabl. VII.V, XXIII.VII
- Krematorium 55
- Krypta (komora grobowa) 50-53, 175, 177, tabl. XXI.V
- Krzyż 17-18, 23-28, 38-39, 43, 44, 48, 54, 67, 70-72, 174
- alabastrowy il. 49
- atrybut 35
- drewniany 29, 30

- grecki 24, 175, tabl. I.I, V.I, XX.II
 - karawaka 24, tabl. I.III
 - kawalerski 24, tabl. I.II, XIII.III
 - łaciński 24, il. 8, tabl. III.I
 - metalowy 23, tabl. VII
 - na cokole i podstawie 17-18, 25, 43, 47, il. 1, 8, 9, 11-14, 28a, 32, tabl. III.I-III.II, IV.I, VI.I, VI.III, VI.IV, XV.IV, XV.V
 - na kolumnie 31
 - na obelisku 31, tabl. VIII.II, VIII.IV
 - na pionowej płycie 25, il. 10, tabl. V
 - trzech poprzecznych ramionach 24, tabl. I.IV
 - fazowanych ramionach 27, tabl. II.XI
 - przekroju ośmioboku 27, tabl. II.IX-II.X
 - papieski (ferula) 37, tabl. XXII.VIII
 - prawostawny 24, tabl. I.V
 - rurkowy 29, 73, tabl. VII.VI-VII.VII
 - stylizowany na pień drzewa 17, 25-26, 29, 45, 47, il. 11, tabl. VI.I-VI.III, XXII.XIII
 - wotywny 55
 - z ramionami zakończonymi dwuspadowo tabl. II.III
 - z ramionami zakończonymi nasadkami z guzami 27, tabl. II.VII
 - z ramionami zakończonymi romboidalnie tabl. II.II
 - z ramionami zakończonymi trapezoidalnie tabl. II.VI
 - z ramionami zakończonymi trójlistnie (patrz trójliść)
 - z ramionami zakończonymi wolutami tabl. II.VIII
 - z ramionami zakończonymi wykrojem łuku 27, tabl. II.I, II.IV
 - z wypustkami tabl. II.V
 - żelbetonowy 70, il. 38
 - żeliwny 28-29, 31, 72, 77, 137, 175, il. 13
- Księga 28, 49, tabl. XXII.X
- Księżyc 27, 38, tabl. I.V
- Kula (kule) 30, 49, tabl. VIII.I, XX.I
- atrybut 35
- Kwarcyt 63-65, 69, il. 51.21, 52.15
- Kwaterna 47, 56, 138, 140, 169, 184
- Kwiat (kwiaty) 26, 27, 35, 38, 46, 47, 146, tabl. VI.II, VII.V, XIII.I, XIX.VIII, XX.IV, XXII.II, XXII.XI, XXIV.V, XXIV.XIII, XXIV.XIV
- Kwiaton XIV.II, XIX.V
- Labratoryt 59, 62, 66, il. 46, 46a, 51.8, 52.7
- Lampa 35
- Larvikit 59
- Lastryko 39, 69-71, il. 56a-56b
- Latarnia (element kopuły) 175
- Laur – wawrzyn (liście laurowe, wieńce laurowe) 28, 30, tabl. XII.I, XIII.III, XXIV.I, XXIV.VII
- Lew 35
- Lilia 26, 35, 47, tabl. VI.II, XX.I, XXII.XI, XXIV.XIII
- Liść palmowy 28, 30, 73, tabl. XVI.X, XXII.XIII, XXIV.VIII
- Liść papirusu 29, 45
- Liść paproci tabl. XXIV.XV
- Lizeny 176
- Łańcuch 46-48, il. 31, tabl. XXI.I
- Łopata 35
- Łódź 35
- Łuk 27, 30, 46, 51, 177, tabl. II.I, II.IV, XIII.I-XIII.II, XIV.II, XVI.XI, XIX.II-XIX.III, XIX.V, XXI.II
- Mak (kwiaty, główki maku) 29, 31, tabl. VII.III, VII.V, XX.IV, XXIV.V-XXIV.VI
- Marmur 54, 58-59, 64-66, 71, il. 50, 51.22, 52.13
- Matka Boska (Maryja) 24-25, 28-29, 32-33, 38, 39, 71, 73, il. 41, tabl. VII.II-VII.III, IX.II
- Bolesna 38
 - Immaculata 32, 38, tabl. IX.II, IX.IV
 - monogram 25, tabl. XXIII.XIV
 - Różańcowa 32, 38
 - Ostrobramska 38, il. 41
- Mastaba 47
- Maswerk tabl. VII.IV
- Mauzoleum 43, 53, 54
- Meander tabl. XXIII.VI
- Medalion 28, 29, 34, 39, il. 41, tabl. II.IV, VII. III, VII.V, XI.III, XII.II, XIII.I, XIV. II, XVII.III, XXIII.X
- z napisem IHS 34, tabl. VII.V

- Metal 18, 22-23, 27-30, 32, 55, 57, 70, 72-75, 134, 138, 140, 172, 174, 176, tabl. VII
- Miecz 35, 38
- Mitra 35, tabl. XXII.X
- Młotek 35
- Mogiła 23
- Monstrancja 35
- Monogram 21, 25, 27, 34, tabl. XXIII.XII, XXIII.IV
- Mosiądz 20, 75, il. 7b
- Motyl tabl. XXIV.XXI
- Muszla 35, tabl. XXIV.IV
- Nacięcia w formie ząbków 27
- Naczynie 31, 32, 35
- Nagrobek ołtarzowy 43, il. 26
- Narzędzia stolarskie 35
- Nasadka 27, 29, tabl. II.VII
- Nisza 30, 40, 42, 45, tabl. XXI.III
- Noryt 60
- Nóż 35
- Obcęgi 36
- Obelisk (typ nagrobka) 17, 23, 30-31, 40, 43, 51, 62, il. 14, 40, 66, tabl. VIII.I-VIII.IV - motyw dekoracyjny 51
- Obraz 36
- Oczy na tacy 36
- Ogrodzenie 22, 39, 46, 47-48, 51, 55, 70, 73, 74, 138, 140, 146, 157, 162, 167, 168, 171, il. 31, tabl. XI.IV, XVIII.II, XX, XXI.II, XXI.IV
- Oko Opatrzności tabl. XIII.II, XXIII.XIII
- Ołów 20, 57, 75, il. 7a, tabl. VII.I
- Opaska 30, 40, 42-44, 46, 51, 70, 140, 169, tabl. XI.IV, XII.IV, XVIII
- Order 22
 - Orła Białego 22
 - Św. Stanisława 22
 - Virtuti Militari 22
 - Krzyża Gwiazdzystego 22
- Organy 36
- Orzeł 36, tabl. VIII.V
- Oset tabl. XXIV.XII
- Osiół 36
- Ossarium 55
- Owoce 36, tabl. VII.V
- Palmeta 29, tabl. XXIII.V
- Panoplia tabl. XXIII.XV
- Papież (przedstawienie) 33, 37, tabl. XXII.VIII
- Pelikan tabl. XXIV.XX
- Perełkowanie tabl. XXIII.III
- Personifikacje cnót
 - Miłości 28, 33
 - Nadziei 28, 33
 - Wiary 28, 33, il. 13
- Piaskowiec 25, 57, 64, 71, 175-176, il. 39, 47, 51.17-51.18, 52.9-52.10, 55A-55B, 57, tabl. XX.II
- Piersi na tacy 36
- Pierścień 36
- Pies 36
- Pilaster 40-41, 45, 176-177
- Piła 36
- Piramida 30, tabl. VIII.V
- Plastik 57
- Plecionka il. 3
- Płaczka 26, 32, 39, 40, il. 25, 47, tabl. X.III, XII.I
- Płycina 22, 40, 45, 46, 47, 51, tabl. VI.IV, VIII.I-VIII.IV, IX.II, X.II-X.III, XI.III, XII.I, XIII.I, XIV.I-XIV.II, XV.I-XV.II, XV.IV, XVI.IV, XVII.I, XIX, XXI.II
- Płyta nagrobna 23, 42-45, 71, 73, 140, il. 26, 27, 28a, 28b, 32, 33, 45, 48, 50, 66, tabl. XV, XXI.I
 - profilowanych krawędziach, il. 27
 - u wezgowia której znajduje się pionowy element 43, il. 28a, 66, tabl. XV.IV-XV.V, XXI.I
- Pendentywy 175
- Pochodnia 40, il. 25, tabl. XVI.IX
- Podstawa 17, 18, 23, 28, 32, 40, 43-44, 46, il. 1, 11, 14, 15, 17, 18, 23, 32, tabl. VIII.I, VIII.II, IX.II, IX.III, X.III, XI.I, XI.II, XI.IV, XII.III, XIII.III, XV.II, XV.V, XVI.V, XVI.X, XVIII.II, XXII.XIII,
- Popiersie portretowe 30, 40, il. 75c, tabl. XII.II, XXII.IV, XXII.VI
- Porfir 59, 63, 66, il. 51.2, 52.8
- Porządki 31, tabl. IX.II-IX.IV, XXIII.IX
- Półwałek 24-25, 27, tabl. IV.I, IV.IV
- Pręt 47-48, 70, 73-74, 139, XX.I, XXI.II, XXI.IV

- Promienie 29, 38, VII .VI, VII .VII,
 Przedsiónek 51
 Ptaki 36
 Putto 28, 32, tabl. IX.III
 Pylon 49
 Rama 43, 140, 176, il. 3, tabl. XIX.IX
 Relief (płaskorzeźba) 22, 24, 26-28, 30-31,
 38-40, 44, il. 73, tabl. XXII.I-XXII.III
 Rozeta 24, 29, 46, il. 9, tabl. IV.I, XX.II,
 XXIV.III
 Róża (kwiaty, wieniec) 33-36, tabl. IX.I,
 XXII.XIII, XXIV.II
 Różaniec 36
 Różdzka (kwitnąca) 34
 Rustyka 52, tabl. XXI.II
 Ruszt 36
 Ryngraf 73
 Sarkofag 23, 32, 40, 43, 139,
 Sektor 132, 136, 155, 156, 164, il. 77
 Serce 28, 32-33, 36, 38, 43, tabl. XXII.XI
 Serpentynit 65-66, il. 51.23, 52.14
 Sfinks 49
 Sieć 36
 Sjenit 57-61, il. 51.15, 52.5
 Sjenodioryt 62, il. 51.16
 Skarabeusz 29
 Sklepienie 50, 176-177, 180
 Skóra 33, 36
 Słońce 27, 150, il. 71, 72, tabl. I.V
 Słupek (element ogrodzenia) 47, 169, il. 31,
 tabl. XI.IV, XX.I, XXI.I, XX.IV
 Smoła 20
 Spirala 29
 Spiż 75, il. 62
 Stal 29, 57, 70, 71, 73, 133, 160, 177, 178,
 Stela 23, 39, 169, il. 2, 18, tabl. XI, XVIII. II,
 XXI.I
 Strój pustelnika 33
 Strzała 36
 Stula 28
 Stygmaty 36
 Sygnatura 21, 33, 46, 123, 133, 140, 145-146,
 175, tabl. XIX.III
 Szaty 33, 37, tabl. X.III, XXII
 Szaty biskupie 37, tabl. XXII.IX- XXII.X
 Szaty królewskie 37
 Szczypce 37
 Szczyt (szczycik) 39, 41, 45, 51, 176-177,
 il. 23, 33, tabl. VIII.II, XII.I, XVI.VI-
 -XVI.VIII, XXI.III
 Szkło 57, 134
 Szyft montażowy 57, il. 39
 Szyszka 47
 Ścięty pień drzewa (typ nagrobka) 28,
 il. 12, tabl. VI.IV
 Św. Agata 36-37
 Św. Agnieszka 33
 Św. Albert 34
 Św. Aleksander 37
 Św. Aleksy 33
 Św. Alojzy Gonzaga 33-35
 Św. Ambroży 37
 Św. Andrzej Apostoł 34-36
 Św. Andrzej Bobola 34
 Św. Anna 33
 Św. Antoni Padewski 33-36, tabl. XXII.XI
 Św. Antoni Pustelnik 34
 Św. Apollonia 36
 Św. Arkadiusz 35
 Św. Barbara 34, 37
 Św. Bartłomiej Apostoł 35-36
 Św. Benedykt 24, 34
 Św. Bernard z Clairvaux 34, 37
 Św. Bernardyn ze Sieny 34
 Św. Błażej 34, 36-37
 Św. Bonawentura 34
 Św. Brygida 35
 Św. Cecylia 34, 36
 Św. Chryzostom 37
 Św. Daniel 35
 Św. Dionizy 34, 37
 Św. Dominik 34, 36
 Św. Dorota 34-36
 Św. Elżbieta Węgierska 33, 35, 36
 Św. Eudokia 34
 Św. Filip Apostoł 35
 Św. Florian 34, 35, 37
 Św. Franciszek Ksawery 34, 36
 Św. Franciszek z Asyżu 33, 35-37
 Św. Franciszka 33
 Św. Grzegorz I 33, 37, tabl. XXII.VIII
 Św. Helena 34, 35

- Św. Henryk Pobożny 34
 Św. Hieronim 34, 35
 Św. Hubert 34
 Św. Idzi 36
 Św. Ignacy Loyola 34, 36
 Św. Jadwiga Andegaweńska 35, 37
 Św. Jadwiga Śląska 34-35
 Św. Jakub Starszy 35
 Św. Jan Apostoł 34-36
 Św. Jan Chrzyciel 33-35
 Św. Jan Ewangelista 28, 33-37, tabl. VII. II-VII.III
 Św. Jan Kanty 33, il. 17
 Św. Jan Nepomucen 33-35, tabl. XXII.XII
 Św. Jan od Krzyża 34, 35
 Św. Jerzy 35, 37
 Św. Józef 33-35
 Św. Justyna 34
 Św. Kajetan 36
 Św. Katarzyna Aleksandryjska 34, 35
 Św. Katarzyna ze Sieny 33, 35, 36
 Św. Kazimierz 35, 37
 Św. Klara 35
 Św. Krystyna 36
 Św. Krzysztof 33
 Św. Leon Wielki 37
 Św. Ludwik 34, 35, 37
 Św. Łucja 35-37
 Św. Łukasz Ewangelista 36, 37
 Św. Małgorzata 35
 Św. Marcin z Tours 34, 36, 37
 Św. Maria Egipcjanka 33
 Św. Maria Magdalena 28, 33, 35, 37, tabl. VII.II-VII.III
 Św. Marta 37
 Św. Mateusz Ewangelista 33, 35
 Św. Maurycy 37
 Św. Mikołaj biskup 34-37
 Św. Mikołaj z Tolentino 33
 Św. Monika 35
 Św. Onufry 33
 Św. Paweł Apostoł 35
 Św. Piotr Apostoł 34-36
 Św. Roch 36
 Św. Romuald 34
 Św. Rozalia 33
 Św. Róża 32-35
 Św. Sebastian 36
 Św. Stanisław biskup 33, 36, 37
 Św. Stanisław Kostka 33
 Św. Stefan 34-37
 Św. Sylwester 37
 Św. Szczepan 34
 Św. Szymon Apostoł 36
 Św. Tekla 35
 Św. Teresa 36
 Św. Tomasz Apostoł 34
 Św. Tomasz z Akwinu 34, 35
 Św. Urszula 36
 Św. Wacław 34, 35, 37
 Św. Wawrzyniec 35
 Św. Weronika 33
 Św. Wiktor 35
 Św. Wincenty 36
 Św. Wojciech biskup 33, 37
 Św. Zofia 34, 35
 Św. Zuzanna Rzymska 35
 Świeca 36
 Świecznik 22, 48
 Święta Rodzina 32
 Tablica (patrz też tarcza herbowa) 18, 22, 24, 26, 30, 31, 41-43, 46, 47, 51, 54, 57, 64, 65, 74, 75, 140, 153, il. 3-6, 25, 30, 60, 62, tabl. VI.I-VI.IV, VII.I, VII. II, VII.IV, VIII.V, XI.III, XII.III, XIII.I, XIV.I, XVII.III, XVIII.I, XVIII.II, XIX, XXI.II, XXI.III, XXI.IV
 - alabastrowa 65
 - brązowa il. 30
 - cynowa il. 3, 6, 60
 - erekcyjna 54
 - spiżowa il. 62
 - umieszczona ukośnie 26
 - w formie otwartej księgi 26, 47
 - w formie rozwiniętego zwoju 26, 47, tabl. VI.II, XIX.XI
 - w formie tarczy herbowej 26, 47, il. 4, tabl. VII.VI, XIX.X
 - z uszakami 46, il. 30, tabl. VIII.V
 Tanatos (patrz też Anioł śmierci) 28, 32, 40
 Tarcza 37
 Tiara 37
 Titulus 24, 27, tabl. IV.I, VI.III, VII.I-VII.II, XV.IV

- Tkanina udrapowana 26, 40
 Topór 37
 Trawertyn 64, il. 51.20
 Trójliść 24-25, 27, il. 9, tabl. IV, V.II, XV.IV-XXV
 Trumna (typ nagrobka) 23, 40, tabl. VIII.I, VIII.III, XXII.III
 Tumulus 52
 Ul 37
 Urna (typ nagrobka) 23, 30-32, 40, 47, 54, 55, il. 16, 31, tabl. VIII.I, VIII.III
 - motyw dekoracyjny 30-32, 39, 47, 49, il. 31, tabl. VIII.I, VIII.III
 Uroboros 29-30, tabl. VII.III, VIII.III, XXIV.XXI
 Waga 37
 Wałek (typ nagrobka) 49
 - motyw dekoracyjny tabl. VII.IV
 Wapień 59, 63-66, 69, 71, 175, il. 48, 51.19, 52.11
 Wazon (wazon) 32, 39, 47, 51, tabl. XX.II
 Ważka tabl. XXIV.XXIV
 Wiadro 37
 Wiatrowskazy (chorągiewka) 176
 Wić roślinna 29, 177, tabl. VII.I
 Wieniec 22, 26-28, 30-31, il. 11, 16, 60, tabl. VI.IV, VIII.II, IX.I, XII.I-XII.II, XXII.II, XXII.XIII, XXIV.V, XXIV.VII
 Wieża 37, 175, 176
 Winna latorośl (winne grono/ winogrono) 24, 26, 28, 31, 37, tabl. VII.III, XXIV.XI
 Wiosło 37
 Włócznia 37
 Woluta 28, 45, 176, tabl. II.VIII, XVI.IX-XVI.XI, XIX.VIII
 Wół 36, 37
 Wspornik 49, 177
 Wstęga 27, 65, tabl. VIII.II, VIII.V, XXII.II, XXIV.II
 Zboże (snopki, kłosa) 28, tabl. XXII.XIII, XXIV.XVI
 Zbroja 37
 Zgrzebło 37
 Zwój 26, 47, 49, tabl. VI.II, XIX.XI
 Żałobnik 32, 40, 52, tabl. XXII.VII
 Żebrak 37
 Żelazo 29, 47, 73-75, il. 59, tabl. XX.II, XXI.I
 Żelazobeton (żelbet) 57, 69-70, il. 38
 Żeliwo 27-29, 31-32, 40-41, 47, 57, 72-74, 139, 177, il. 13, 23, 31, 58, tabl. XIII.II, XIX.III, XXI.I, XXI.II, XXI.IV
 Żółw 30

WYDAWCA:



Narodowy Instytut Polskiego Dziedzictwa
Kulturowego za Granicą POLONIKA
ul. Madalińskiego 101, 02-549 Warszawa
e-mail: kontakt@polonika.pl
www.polonika.pl

RECENZENCI:

dr Maciej Czarnecki, dr Marta Wiraszka

KOORDYNACJA WYDAWNICZA:

Katarzyna Brzostowska

OPRACOWANIE GRAFICZNE:

dobosz.studio

REDAKCJA I KOREKTA JĘZYKOWA:

Zofia Jurkowlaniec

DRUK:

Zakład Poligraficzny SINDRUK

978-83-66172-39-5

WYDANIE II UZUPEŁNIONE

Copyright © Anna Sylwia Czyż, Bartłomiej Gutowski 2020

Copyright © Anna Sylwia Czyż, Bartłomiej Gutowski 2022

Copyright © Narodowy Instytut Polskiego Dziedzictwa
Kulturowego za Granicą POLONIKA 2020

Copyright © Narodowy Instytut Polskiego Dziedzictwa
Kulturowego za Granicą POLONIKA 2022

INSTYTUCJA NADZORUJĄCA:



Ministerstwo
Kultury
i Dziedzictwa
Narodowego