



Lenkiškų kapinių ir antkapių užsienyje inventorizavimo vadovas

Anna Sylwia Czyż
Bartłomiej Gutowski

Lenkiškų kapinių
ir antkapių užsienyje
inventorizavimo vadovas



Lenkiškų kapinių ir antkapių užsienyje inventorizavimo vadovas

Anna Sylwia Czyż
Bartłomiej Gutowski

Turinys

	Išsaugoti atmintį	3
	Įžanga	9
1 DALIS	Antkapinių paminklų aprašymas ir tipologija	14
	1. Bendrosios aprašymo principai	17
	2. Antkapių rūšys, jų viršūnių, cokolių ir pamatų tipai bei dekoratyviniai elementai	23
	2.1. Kryžius	24
	2.2. Obeliskas arba piramidė	29
	2.3. Kolona	30
	2.4. Urna	31
	2.5. Figūra	31
	2.6. Stela ar akmuo kaip antkapio rūšis	39
	2.7. Sarkofagas ar akmeninis karstas	40
	2.8. Edikula	40
	2.9. Cipas	41
	2.10. Koplytėlė	41
	2.11. Eksedra	42
	2.12. Altoriaus formos antkapis	43
	2.13. Antkapinė plokštė	43
	2.14. Cokolis, pamatas ir apvadas – atskiras cokolis kaip antkapio rūšis	45
	2.15. Plokštelės ir lentelės	46
	2.16. Tvorelės	47
	3. Antkapinių statinių rūšys	49
	4. Kapų ir kapinių koplyčios, mauzoliejai, epitafijos	52
	4.1. Epitafija	52
	5. Kiti kapinių objektai	54
	6. Medžiaga	56
	6.1. Natūralus akmuo	58
	6.1.1. Magminės uolienos	58

6.1.2. Nuosėdinės uolienos	62
6.1.3. Metamorfinės uolienos (pakitusios)	64
6.2. Dirbtinis akmuo	68
6.3. Metalų lydiniai	71
6.3.1. Ketūs	71
6.3.2. Kaltinė geležis	72
6.3.3. Alavas ir cinkas	73
6.3.4. Vario lydiniai – žalvaris, spizas ir bronzos	73
6.3.5. Švinas	74

Lentelė	76
---------	----

2 DALIS Geroji praktika	121
-------------------------	-----

1. Kas galima, o ko ne	123
2. Darbo apimtis	127
3. Kaip randame kapines?	130
4. Darbo eiga	132
5. Apskaitos kortelių rūšys ir pildymas	136
5.1. Kilnojamojo paminklo apskaitos kortelė	136
5.2. Nekilnojamojo paminklo apskaitos kortelė	142
5.3. Kapinių kortelė	143
6. Dokumentinė fotografija	146
7. Kapinių planas	155
8. Architektūros objektų planas ir aprašas	174
9. Ką daryti baigus dokumentaciją?	181
10. Polonikų katalogas	182

Bibliografija	185
---------------	-----

Priedas	
Savanorystė ir pavyzdinės dokumentų formos	191

Indeksas	205
----------	-----

Išsaugoti atmintį

Kas yra kapinės? „*Kapinės* [lot. coemeterium; gr. *koimētērion* – atilsio vieta]: plotas, paprastai aptvertas, kur kapuose laidojami mirusieji arba saugomi pelnai po kremacijos“ (PWN enciklopedija) – šio trumpo apibrėžimo autorius nemini kitų kapinių funkcijų, išskyrus praktinę. Geriau pacituokime Jaceką Kolbuszewskį, garsų lenkų filologą, folkloristą ir buvusių Respublikos kraštų istorijos tyrinėtoją, nekropolis laikantį „turinio gausiu kultūros tekstu, leidžiančiu geriau suprasti vykstančius civilizacinius procesus, epochų sluoksniavimąsi ir kaitą visuomenės sąmonėje“.

Kapinės rodo tam tikroje bendruomenėje vyraujančius paprotinius ir religinius ryšius. Labai gerai tai atspindi antkapiniai paminklai, ypač ant jų esančios epitafijos ir simboliai. Prisimenant prancūzų istoriko Philippo Ariëso žodžius, „dėl savo topografijos kapinės yra visos visuomenės atspindys – taip, kaip žemėlapis yra teritorijos arba kraštovaizdžio atspindys. Galiausiai kapinės yra dailiųjų menų muziejus“.

Nuo ankstyvųjų viduramžių šventovėse būdavo laidojami valdovai ir jų šeimos nariai, garbūs pasauliečiai ir dvasininkai, turtingi ar nusipelnę miestiečiai, fundatoriai ir mecenatai; šventoriuose ir aplink bažnyčias laidoti kiti mirusieji. Bažnyčių kapinių dažnai būdavo neįmanoma praplėsti, todėl tapo būtina ekshumuoti žmonių palaikus. Kaulai būdavo perkelti į osuarijus, o šiems persipildžius – į kapų duobes.

Baigiantis XVIII amžiui laidojimas bažnyčių požemiuose ir prie bažnyčių esančiose kapinėse ėmė kelti vis didesnių abejonių, bet šimtmečius gyvuojantis paprotys laidoti mirusiuosius šventovėse arba šalia jų buvo giliai įsišaknijęs visuomenės sąmonėje. Nekropoliai buvo artimai susiję su išpažįstama religija, o pašventintos kapinės tapdavo šventa vieta. Žmonės nenorėjo būti palaidoti teritorijoje, jiems atrodžiusioje nešventa. Svarbu buvo ir tai, kad seniau tik kai kurie gyventojai būdavo laidojami už gyvenvietės ribų. Taip nutikdavo, pavyzdžiui, laidojant kitatikius ar ieškant vietos žydų kapinėms. Už miesto būdavo

laidojami žmonės, netekę teisės į bažnytines laidotuves, baiminantis išplisiant užkratą ten būdavo steigiamos epidemijos aukų kapinės. Taigi laidojimas už miesto ribų esančiose kapinėse iš pradžių buvo laikomas socialinės degradacijos forma.

Užmiesčio kapinių atsiradimas sutapo su Respublikos nuosmukio laikais. Pirmieji teisės aktai apie kapines buvo išleisti jau padalijimų metais – 1773 metų Prūsijos imperatoriaus Frydricho II dekretas, 1817 metų kovo 13 dienos caro Aleksandro I dekretas bei 1784 metų rugpjūčio 23 dienos imperatoriaus Juozapo rūmų dekretas. Įstatymdaviai reikalavo kapines steigti toliau nuo žmonių gyvenviečių, sausose, potvynių nesemiamose vietose. Kapinių steigimą už miestų ribų lėmė ne tik higienos sumetimai, bet ir noras įamžinti artimųjų palaidojimo vietą, atminties apie juos puoselėjimas – stingant vietos bažnyčių kriptose ir kapinėse tai darėsi vis sunkiau. Tuo metu buvo likviduota daug miesto kapinių, mirusiųjų palaikai perlaidoti į bendrus kapus naujuose užmiesčio nekropoliuose ar, jei kas turėjo tam lėšų, į individualius kapus.

Naujieji nekropoliai leido simboliškai susitikti gyviesiems ir mirusiesiems, buvo palankūs apmąstymams ir privačiai maldai, o lapkričio 2 dieną švenčiamos Vėlinės – Mirusiųjų diena – kaip rašo jau minėtas Jacekas Kolbuszewskis, „buvo švenčiamos kaip didelė visuotinė šeimos šventė. Pakaktų tuo metu atsidurti lenkų kapinėse, kad suprastum, kokia gili prasmė slypi žodžiuose, jog tėvynė – tai žemė ir kapai“.

Kapinių, ypač didžiųjų miestų, erdvėje būdavo išskiriama itin prestižinė vieta – nusipelnusiųjų alėjos, dvasininkų ir karių kapavietės. Būdavo išskiriama speciali vieta, sakykime, vaikams ar neturtingiems gyventojams. Turėjo reikšmės ir naujų kapinių kaip parkų bei sodų kompleksų planavimas – šventyklos, laidojimo koplyčios, kolumbariumo vieta, takelių išdėstymas, simbolinę reikšmę turinčių augalų parinkimas, varpinės, tvoros ar vartų, dažnai su atitinkama inskripcija ar fundatoriaus pavarde, išvaizda reiškę simbolinį perėjimą iš gyvųjų į mirusiųjų pasaulį. Šiandien nekropolių dydis ir antkapių meninis lygis gali papasakoti ne tik apie vietinės bendruomenės turtą, tuo laiku populiarius mirusiųjų įamžinimo būdus ar vietines tradicijas, bet ir apie akmenskaldžių, stalių dirbtuves, liejyklas, kurių dirbiniai buvo statomi kapinėse. Didelį sepulkralinio meno raidos šuolį į Europą atnešė XIX amžius. Kritusiųjų kovos lauke kultas, savotiška patriotizmo išraiška, taip pat atsispindėjo statant paminklus ir įrengiant laidojimo vietas, tapusias ilgalaikiu tautinių sukilimų ir karų liudijimu. Būdavo įamžinami tiek jų dalyviai žinomomis pavardėmis, tiek ir neatpažinti tieji, atgulę po inskripcijomis „NN, Nežinomas kareivis, Nežinomas gynėjas“. Karių kapinės ir genocido aukų kapinaitės tapo skaudžiu XX amžiaus didžiųjų batalijų hekatombos ir totalitarinių sistemų nusikalstamos veiklos priminimu.

Dėl po II pasaulinio karo pakitusių sienų, su tuo susijusios gyventojų migracijos ir perkėlimų daug civilių ir karių kapinių liko be nuolatinės priežiūros. Už Lenkijos sienų atsidūrė rytinių daugiatautės ir daugiakultūrės Respublikos

žemių nekropoliai. Lenkų kapinės ir kapai išsibarstę visuose žemynuose, o jų istorija susijusi su abiejų Didžiųjų emigracijų – devynioliktojo amžiaus ir „pojaltinės“ – laikais, lenkų migracijomis šalių užpuolikių teritorijoje per abu pasaulinius karus, Lenkijos piliečių deportacijomis į Sovietų Sąjungos gilumą...

Laikas parodė, kad net patys gražiausi buvusių rytinių žemių nekropoliai, pilni didelės istorinės ir meninės vertės paminklų, tapo beširdės naujosios valdžios politikos aukomis. Pradėti trinti saitai tarp praeities ir dabarties. Tai, kad neliko kapinių globėjų – šie žuvo arba buvo išvyti, abejingas ar net priešiškas vietinių gyventojų požiūris į lenkų etnosu buvimo pėdsakus lėmė, kad nekropoliai tapo taip vadinamu „nepageidajamu paveldu“, atmetamu ar tiesiog užmirštu. Kaip teisingai pastebėjo Jacekas Purchla, „šiandien ypatinga kategorija, ypač Vidurio ir Rytų Europoje, kur politinės sienos kito gerokai sparčiau už kultūrines, yra išpaveldintųjų paveldas ir paveldas be paveldėtojų, XX amžiaus tragedijų – Holokausto ir etninių valymų – produktas“; tiesa, kaip pavyzdį jis pateikė ne rytinių teritorijų, o Vroclavo, kuriame po karo pasikeitė visi gyventojai, vokiečių paveldą.

Iki 1989 metų, kai Vidurio ir Rytų Europoje prasidėjo politinių permainų procesas, galimybės tyrinėti I ir II Respublikos kultūrinį paveldą už rytinių sienų buvo labai ribotos. Iki išyrant Sovietų Sąjungai buvo labai sunku ar neįmanoma pasiekti už dabartinės Lenkijos sienų esančias vietas, objektus, bibliotekas bei archyvus. Su permainomis atėjo laikas ir sisteminiams tyrimams dabartinės Ukrainos, Lietuvos, Baltarusijos ir Latvijos teritorijose, kurių ėmėsi daug Lenkijos mokslo įstaigų. 1991 metais pradėti tyrimai, kurių rezultatai ir dabar publikuojami detalaus paminklų inventorizavimo leidiniuose. Nuo 1993 metų leidžiama knygų serija „Buvusių rytinių Respublikos teritorijų sakraliojo meno istorijos medžiaga“ (*Materiały do Dziejów Sztuki Sakralnej na Ziemiach Wschodnich Dawnej Rzeczypospolitej*, redaktorius Janas K. Ostrowskis, leidėjas – Krokuvos tarptautinis kultūros centras), joje skelbiami lenkų meno istorijos institutų mokslininkų bei studentų darbai, gražinantys atmintį apie tūkstančius paminklų, daugelis kurių pirmą kartą ištirti moksliniais metodais. Apie sepulkralinį meną „Medžiagoje“ užsimenama tik tais atvejais, kai... paminklai esti bažnyčių viduje ar teritorijoje.

Kartu atsirado galimybė geriau apsaugoti istorinius paminklus ir atminties vietas, esančias I ir II Respublikų valstybėse įpėdinėse. Netrukus Lenkijos valstybės fondų, nevalstybinių institucijų ir bažnyčios struktūrų įsitraukimo dėka imta konservuoti ir restauruoti daug vertingų paminklų, taip pat ir sepulkralinių. Vienas didžiausių tokių projektų yra nuo 2008 metų sistemingai atliekama antkapių konservacija Lvivo Lyčiakivo kapinėse, finansuojama Lenkijos kultūros ministerijos, o nuo 2018 metų – dar ir Nacionalinio lenkų kultūros paveldo užsienyje instituto POLONIKA. Institutas apsiėmė renovuoti didžiausias šių kapinių laidojimo koplyčias, darbus pradėjo nuo Krzyżanowskių koplyčios ir Barczewskių mauzoliejaus.

Nuo XX amžiaus devintojo dešimtmečio inventorizavimo darbai apėmė ir užsienyje esančias lenkiškas kapines bei kapavietes. Tam daug nusipelnė Kultūros ministerija, finansavusi kapinių ir sepulkralinių paminklų inventorizavimo bei konservavimo darbus. Pirmiausia darbo imtasi buvusių rytinių Respublikos teritorijų nekropoliuose. Buvo bendradarbiaujama su istorikais, meno istorikais, paminklų restauratoriais, aukštosiomis mokyklomis ir nevyriausybinėmis organizacijomis.

Kartu vyko mokslo tyrimų projektai, pasibaigę publikacijomis su duomenų bazėmis, inventorizacijų žemėlapiais su aprašais, nuotraukomis bei informacija apie objektų būklę, buvo inicijuojama bendruomenių veikla, ypač po karo į dabartinės Lenkijos teritoriją perkeltų gyventojų bendruomenėse. Atsirado daug gyventojų iniciatyvų išsaugoti atmintį apie žmones, kurių kapai liko užsienyje ir, stokojami priežiūros, nyko ar visai dingo. Tokiu būdu nevyriausybinių organizacijų ir privatūs asmenys surinko daug informacijos apie lenkiškus kapus ir kapines, rado pamirštas laidojimo vietas bei sunaikintų, o dažnai ir išniekintų kapų pėdsakus, sudarinėjo palaidotųjų sąrašus, ėmėsi tvarkymo, inventorizavimo ir gelbėjimo darbų, deja, ne visada profesionalių.

Didžiausio masto pasiekė daug metų tęsiama Žemutinės Silezijos akcija „Apsaugok nuo užmaršties protėvio kapą“, kurioje daugiausia dalyvauja jauni savanoriai – mokiniai ir studentai. Tokia veikla metai iš metų tampa vis profesionalesnė, mat akcijos organizatoriai skiria daug dėmesio savanoriams mokytį, ir šie, vadovaujami ekspertų, gauna informacijos, kaip teisingai atlikti senųjų kapinių tvarkymo darbus, kad nebūtų pažeista istorinė medžiaga, gilina žinias apie sepulkralinių objektų inventorizavimą, sužino, kokius konservavimo profilaktikos darbus gali atlikti neprofesionalai. Reikėtų pabrėžti, kad tokių akcijų dėka daug kapinių įgijo globėjus, sistemingai besirūpinančius jų būkle. Dėl šios veiklos iki tol abejingi gyventojai ir savivalda imasi rūpintis pamirštais nekropoliais, traktuoja juos kaip bendrą kultūros paveldą. Nuo 2019 metų radosi dar viena galimybė finansiškai remti tokias iniciatyvas. POLONIKOS institutas pradėjo specialią dotavimo programą „Savanorystė“, kurios dėka tapo įmanoma pritraukti lėšų savanoriams mokytį ir rengti jų išvykas.

Mūsų žinios apie užsienyje esančių nekropolių skaičių, būklę, antkapių meninę ir istorinę vertę nuolat didėja. Vis dėlto reikėtų pabrėžti, kad buvusioje Respublikos teritorijoje kapinės ir kapavietės, likusios be nuolatinio dėmesio, ir toliau negrįžtamai nyksta. To priežastis – žmonės, natūralūs veiksniai, o ypač – bėgantis laikas. Deja, nekropoliai traukia nusikaltėlius, vagiančius antkapių skulptūrines detales ir metalines dalis, lendančius į kriptas ieškoti vertingų radinių ir išniekinančius žmonių palaikus. Daugybėje kapinių metų metus dingdavo vertingiausios plokštės ir akmenys, vėliau jie buvo panaudoti dar kartą, sakykime, vietinių akmentašių. Dažnai kapai būdavo naikinami dėl priešišku seniesiems gyventojams, kartais – iš chuliganiškų paskatų. Dingus kapinių

tvorai ir vis vešlesnei augmenijai praryjant kapus, riba tarp *sacrum* ir *profanum* nusitrina. Apleistų kapinių vaizdas – išties skausminga patirtis.

Kita vertus, užmirštų nekropolių naikinimo, plėšimo ir likvidavimo problema aktuali ir Lenkijoje. Pavyzdys yra daugybės apleistų žydų, vokiečių, lemų ir boikų kapinių likimas... Laimei, vis daugiau supratimo sulaukia idėja gelbėti šiuos nekropolius. Išsaugoti senesnių kapų, netekusių saugotinių elementų, neglobojamų valstybės ar restauravimo tarnybų, nepadeda ir įstatymai, daugumoje šalių leidžiantys likviduoti neprižiūrimas laidojimo vietas, už kurias jau nebemokami mokesčiai.

Visų užsienyje esančių kapų ir nekropolių neišsaugosime, bet dokumentuodami galime išsaugoti atmintį apie senuosius rytinių kraštų gyventojus bei tuos lenkus, kurie apsisprendė arba buvo priversti emigruoti. Reikia įsisąmoninti, kaip svarbu ir skubu imtis sistemingų šaltinių tyrimų, inventorizavimo, fotodokumentavimo ir publikavimo darbų. Darbas vietoje yra šios veiklos pamatas, o jo rezultatai gali tapti tolesnio domėjimosi išeities tašku. Verta stengtis, kad betarpiškas sepulkralinių objektų tyrimas ir aprašymas vyktų standartizuotu būdu, naudojantis specialistų parengtais patarimais. Turint standartizuotus inventorizavimo žemėlapius lengviau kurti duomenų bazes, o ateityje – ir viešai prieinamų dokumentų saugyklas.

Ugdant žmonių, atliekančių šiuos tyrimus moksliniais sumetimais ar tiesiog vedamų širdies ir noro pažinti protėvių istoriją, Respublikos praeitį ir dedančių pastangas išsaugoti senuosius nekropolius, dalykinę kompetenciją pasitarnaus POLONIKOS instituto išleistas „Lenkiškų kapinių ir antkapių užsienyje inventorizavimo vadovas“ (*Podręcznik do inwentaryzacji polskich cmentarzy i nagrobków poza granicami kraju*). Jo autoriai yra prof. habil. dr. Anna Sylwia Czyż (UKSW, VDU Vytauto Kavolio transdisciplininių tyrimų institutas) ir dr. Bartłomiejus Gutowski iš Kardinolo Stefano Wyszyńskiego universiteto – meno istorikai, daug metų dokumentuojantys kapines Rytuose. Be kitų, jie abu vadovavo tarptautinei mokslinių tyrimų dotacijai „Vilniaus Rasų kapinės. Inventoriniai, istoriniai ir kalbotyros tyrimai“ (*Badania inwentaryzacyjne, historyczne i językoznawcze*), pasibaigusiam leidiniu bei vieša internetine gausaus antkapių ir pavardžių katalogo versija. Kartu su studentais jie jau daug metų keliauja po Ukrainą, dokumentuodami lenkiškas Podolės kapines ir kapus, šių tyrimų išdava yra vis nauji sistemingai leidžiami ir internete publikuojami katalogai. Jų sudarytas *Vadovas, kurį atiduodame į skaitytojo rankas, gausus iliustruojamosios medžiagos. Jis neabejotinai pravers inventorizuojant senąsias kapines – apsaugos ir gelbėjimo reikalingus praeities paminklus.*

DOROTA JANISZEWSKA-JAKUBIAK
INSTITUTO POLONIKA DIREKTORĖ

Ižanga

Rūpinimosi lenkų kapais, išsibarsčiusiais bemaž visame pasaulyje, istorija ir už šalies sienų palaidotų lenkų amžinojo poilsio vietų dokumentavimas šaknimis siekia devynioliktą amžių¹. Tačiau dėl politinės padėties ir ribotų finansinių bei organizacinių galimybių tikri šios srities darbai pradėti tik po 1989 metų, prasidėjus politinėms permainoms Vidurio ir Rytų Europoje². Ši veikla daugiausiai susijusi su kapinių buvusios Respublikos teritorijose inventorizavimu ir tvarkymu. Tuo užsiima įvairios mokslo institucijos, draugijos ir fondai, taip pat ir privatūs asmenys. Nuo 1998 metų už šalies sienų esančios lenkiškos kultūros dokumentavimas tapo Varšuvos kardinolo Stefano Wyszyńskiego universiteto Meno istorijos mokslininkų, studentų ir absolventų domėjimosi objektu³. Pirmiausia jis apėmė inventorizavimo darbus Podolės ir Ternopylio, Kyjivo sričių Ukrainoje nekropoliuose bei Vilniaus Rusų kapinėse⁴. Vėlesniais metais darbai tęsėsi Rygos (Latvijoje) ir čekų Cešyno Silezijos kapinėse. Pirmoji istorinių kapinių inventorizacijos patirtis, vadovėlių apie ją nebuvimas ir ypač poreikis turėti aiškias koplyčių bei antkapių tipologizavimo bei standartizuoto aprašymo

1 Anksčiausias darbas, susijęs su kapinių už šalies sienų dokumentavimu, buvo Eustachijaus Marylskio „Lenkų kapai ir antkapiai užsienio kapinėse“ („Pomniki i mogiły Polaków na cmentarzach zagranicznych“, Varšuva, 1860). Antrasis darbas – Anato Gillerio apie lenkų kapus Irkucke – pasirodė 1864 m. 1884 metais Paryžiuje buvo suburta Lenkų kapų komisija, kurios dėmesį pirmiausiai patraukė 1830–1831 metų sukilėlių kapai. Šią užduotį iki šiol tęsia Lenkų istorinių kapų ir paminklų globos draugija Prancūzijoje. Žr. Gutowski.

2 Betliejus 2012.

3 Iš pradžių šie darbai buvo atliekami suderinus su „Lenkų bendrijos“ draugija (Wspólnota Polska) bei Kultūros bei tautinio paveldo ministerija, o šiais laikais – ir padedant POLONIKOS institutui.

4 Czyż, Gutowski 2008b; Czyż, Gutowski 2009; Czyż, Gutowski 2013; Czyż, Gutowski 2019.

taisyklės lėmė nedidelės knygos „Kresų nekropoliai. Gairės buvusių rytinių pakraščių istorinių kapinių inventorizuotojams“ (*Nekropolie kresowe. Skrypt dla inwentaryzatorów zabytkowych cmentarzy dawnych Kresów Wschodnich*) išleidimą 2008 metais⁵.

Patirtis, įgyta per daug metų darbo kapinėse, ir ne tik Lietuvos, Čekijos, Latvijos ar Ukrainos⁶, bei niekur nedingęs poreikis suvienodinti skirtingų institucijų veiklos rezultatus mus įkvėpė parengti naują istorinių kapinių inventorizavimo vadovą. Mūsų tikslas buvo kuo aiškesnis dokumentas, geriau parinktos nuotraukos bei įtrauktos į tipologiją naujos, anksčiau neminės antkapių formos. Šios gairės, paremtos specifine sepulkralinio meno terminologija, pateiks schemas, padėsiančias aprašyti antkapius ir koplyčias tiek iš provincialių, tiek ir iš didelių meniškų senosios Respublikos rytinių regionų kapinių, kiek įmanoma nusakant tipiškas ar netipiškas formas. Jos pravers ir dirbant kitose pasaulio vietose.

Sukurti standartizuotą kapinių meno aprašymo formą yra nemenkas iššūkis, mat inventorizaciją atlieka skirtingos mokslo įstaigos ar privatūs asmenys, jie veikia savarankiškai, kartais bendradarbiauja su atitinkamomis draugijomis ar fondais⁷. Aprašymų ar pačios inventorizacijos supratimo skirtumai pirmiausiai susiję su tuo, kad inventorizacija ne visada yra sisteminga ir ne visada atliekama meno istorikų. Taigi turėjome sunkią užduotį sukurti, remdamiesi jau turimais tyrimais, bendrą su jais sistemą, leidžiančią aprašyti specifines sepulkralinio meno formas.

Tradicija vartoti terminus, leidžiančius preciziškai aprašyti antkapių meno kūrinius, prasidėjo 1989 metais Varšuvos kardinolo Stefano Wyszyńskiego universitete (tuomet KTA – Katalikiškojoje teologijos akademijoje), Zbigniewui

5 Czyż, Gutowski 2008a.

6 Publikacijos autoriai kartu su Katarzyna Chrudzimska-Uhera ir Norbertu Piwo-warczyku atliko pirmąją žvalgybą lenkų kapinėse Čikagoje, Detroite ir Milvokyje, medžiaga buvo surinkta vykdant dokumentavimo projektą „Lenkų katedros“ (Polish Cathedrals), kuriam vadovavo prof. Jacekas Gołębiowski iš Liublino Jono Pauliaus II katalikiškojo universiteto.

7 Be kitų: Skowronek 1986; Lenkų kapų Paryžiuje inskripcijos 1986-1994; Śladecki 1993; Brykowski, Czerniawska, Jaroszewicz 1996; Hauser 1998; Rudkowski 1999; Marcisz, Rudka 1999; Biernat, Górzyński 1999; Bajsarowicz, Morawiecki 1999-2004; Lewkowska, Lewkowski, Walczak 2000; Roguski 2000; Grodziska 2001; Drelichar 2004; Grodziska 2004; Hauser 2006; Grodziska 2007; Lewkowska, Lewkowski, Walczak 2007; Lewkowska, Lewkowski, Walczak 2008; Dacka-Górzyńska, Górzyński, Ugniewski 2008; Pałasz-Rutkowska 2010; Skrzypczak, Skrzypczak 2010; Dacka-Górzyńska, Górzyński 2012; Chytry 2013; Skłodowski 2013; Zaworonko-Olejniczak, Szkopek, 2016; Kukia 2015; Patlewicz, Tomczyk 2017; Chudzio, Solarz 2020; Biernat, Górzyński 2021. Galima prisiminti ir atskirų žmonių atliktus darbus, tarp kitų, Urszulos Olbromskos ar tokių organizacijų, kaip Kultūros paveldo fondas, Armenų fondas, Vinycios lenkų krikščionių demokratų sąjunga bei daug kitų.

Baniai ir Andrzejui K. Olszewskui išleidus gaires „Antkapių klasifikacija ir tipologija“ (*Klasyfikacja i typologia nagrobków*)⁸. Jomis buvo naudojamosi inventorizuojant Varšuvos Povonzkų kapines. Šių mokslininkų nubrėžti rėmai tapo mūsų tipologizavimo ir terminologijos ieškojimų pagrindu, taip pat svarbūs buvo Andrzejaus Basisto, Andrzejaus Nowakowskio, Paweło Pencakowskio, Jano Schuberto ir Zdzisławos Tołłoczko straipsniai „Kapinių koplyčių analizė ir sistematika“ (*Analiza i systematyka architektury grobów cementarnych*)⁹ bei „Krokvos Rakovickio kapinių architektūra“ (*Architektura grobów cmentarza Rakowickiego w Krakowie*)¹⁰. Taip pat naudojomes antrojo leidimo „Dailės terminų žodynu“ (*Słownik terminologiczny sztuk pięknych*)¹¹ bei kilnojamųjų vertybių, architektūros ir kapinių vertybių apskaitos instrukcija, pateikiama Nacionalinio paveldo instituto interneto puslapyje¹². Panašūs žydų kapinių tyrimai buvo atliekami Liublino mokslo centre.¹³ Karolina Grodziska 2011 metais parašė tekstą apie kapinių dokumentavimo problemas¹⁴. Galiausiai šie klausimai buvo keliami įvairiose užsienio publikacijose.¹⁵

Suprantama, minėtos publikacijos nebuvo pirmieji mokslo darbai, bandę tirti specifines kapinių inventorizavimo problemas. Pirmuosius šios srities darbus XX amžiaus VIII ir IX dešimtmetyje atliko Kultūros ir meno ministerija, kai tuometė Muziejų ir paminklų apsaugos valdyba bandė nustatyti nekropolių priežiūros rėmus, pirmiausia sutvarkyti apskaitą, kitaip sakant, sukurti kapinių žemėlapij, bet taip pat ir apibrėžti restauravimo gaires bei administravimo standartus. Šios veiklos išdava buvo šiandien sunkiai gaunama, trimis tomiais išspausdinta konferencijos medžiaga, išleista Kultūros bei meno ministerijos, PAX draugijos bei „Jungtinės ūkinės bendrijos“ (*Zjednoczone Zespoły Gospodarcze*)¹⁶.

8 Bania, Olszewski 1989.

9 Basista, Nowakowski, Pencakowski, Schubert, Tołłoczko 1986.

10 Basista, Nowakowski, Pencakowski, Schubert, Tołłoczko 1987. Tipologizuoti antkapinius statinius bei koplyčias taip pat bandė: Dominikowski 2014, p. 87–94 ir Wiraszka 2018.

11 Słownik 1997.

12 Maczubski 1989; https://www.nid.pl/pl/Dla_specjalistow/Badania_i_dokumentacja/zabytki-nieruchome/instrukcje-wytyczne-zalaczenia.

13 Klimowicz, Sygowski, Tarajko, Trzeciński 2018.

14 Grodziska 2011.

15 Jie šiek tiek skiriasi nuo šios publikacijos, nes yra greičiau bandymai tipologizuoti objektus ir aprašyti jų simboliką, pvz., Keister 2004 ar Sinder 2017, arba nagrinėja klausimus, susijusius su genealoginės informacijos ieškojimu kapinėse – DeBartolo Carmack 2002, su kai kuriais dokumentacijos elementais – Guffnet 2013.

16 Sesijos buvo panašios į restauratorių suvažiavimus. Jos buvo organizuojamos Hali-noje: 1980.04.15–17, 1981.11.16–17, 1983.4.7–9, 1984.5.2–5 ir 1985.5.16–19. Jų medžiaga buvo apdorota Elżbietos Baniukiewicz iš Kultūros ir meno ministerijos, o vėliau

Verta pabrėžti, kad 1981 metais II suvažiavime kalbėta apie poreikį „kuo skubiau suvienodinti pavadinimus (...), ypač atkreipiant dėmesį į preciziškumą ir lakoniškumą“¹⁷ Toks pat moto tiko ir mūsų darbams.

Minėtosios publikacijos mums buvo svarbios. Ne mažiau svarbi buvo ir mūsų pačių patirtis, įgyta pildant antkapių apskaitos korteles buvusios Terno-
pylio vaivadijos kapinėse (iš dalies išleistos katalogų forma¹⁸), o ypač nuo 2013 metų kaupta inventorizuotų nekropolių interneto duomenų bazė¹⁹. Žinios ir patirtis, įgyti per daugelį dokumentavimo darbų metų, buvo praturtintos iš-
vadų iš kitų autorių publikuotų šalies ir užsienio kapinių katalogų²⁰. Be to, jos buvo patikrintos per mokslines keliones į Europos ir Pietų Amerikos kapines.

Šios gairės sudarytos iš dviejų dalių. Pirmojoje, teorinėje, pristatomos meno kūrinio aprašymo taisyklės bei antkapių ir antkapinių statinių rūšys, stiliaus kaitos ir datavimo problemų kontekste – sepulkraliniam menui būdingi puošybos motyvai ir medžiagos, iš kurių pagaminti paminklai. Be to, pristatomi istorinių kapinių elementai, kuriuos privalu įtraukti dokumentuojant kapines. Antroji gairių dalis – tai gerosios praktikos, kitaip sakant, patarimai, kaip atlikti darbą, ir kapinių inventorizavimo taisyklės. Tai tam tikras etalonas, kurį, suprantama, reikia modifikuoti priklausomai nuo situacijos, be viso kito, ir finansinės. Šioje dalyje skaitytojas ras, kas yra apskaitos kortelės ir kaip jas pildyti, susipažins su mūsų paruoštomis kapinių inventorizacijai reikalingomis kortelėmis.

Šias dvi vadovėlio dalis papildo pavyzdinės objektų nuotraukos²¹ bei Mateuszo Gryzłos piešiniai, skirti sukurti objektyvų tokio tipo paminklo ar dekoratyvinio motyvo vaizdą. Taip pat pateikiami pavyzdiniai inventorizavimo aprašai, apimantys įvairius atvejus ir paruošti naudoti atliekant darbus. Rodyklė padės greitai susigaudyti apie antkapių, kurių klasifikacija pateikiama šiame vadove, tipus ir atmainas. Čia apžvelgta ir ornamentika bei tekstus papildančios ikonografinės temos. Bibliografijoje pateikiamas knygų ir straipsnių, galinčių padėti atliekant inventorizaciją, sąrašas.

Rūmų ir parkų apsaugos ir konservavimo tarybos, bei Hannos Spychajowos ir Tadeuszo Swato iš PAX draugijos. Žr. taip pat Śladecki 2000, p. 703–705, informacija apie autoriaus sukurtą inventorizavimo metodologiją. Deja, ji nėra mokslinė.

17 I–III suvažiavimas, p. 8 (II).

18 Czyż, Gutowski, Janowczyk 2004; Czyż, Gutowski, Skrodzka, Vyšata, Zdzieborska 2007; Czyż, Gutowski, 2009; Czyż, Gutowski 2016; Czyż, Gutowski 2017.

19 <http://cmentarznarossie.uksw.edu.pl>; <http://cmentarzetarnopolskie.uksw.edu.pl>.

20 Iki to laiko pasirodė keliolika tomų lenkiškų antkapių iš tokių šalių, kaip Baltarusia, Prancūzija, Sakartvelas, Japonija, Lietuva, Ukraina, Didžioji Britanija, katalogų.

21 Jei nenurodyta kitaip, nuotraukos yra iš autorių archyvo, sukaupto VKSWU Meno istorijos instituto projektuose.

* * *

Kaip jau minėjome, šis vadovas yra gerokai išplėsta ir papildyta 2008 m. išleistų gairių versija. Darbine naujosios knygos versija naudojosi studentai, daugelį metų ištikimai padedantys mums dirbti Ukrainoje ir Lietuvoje. Jų buvimas ir įsitraukimas mums nepaprastai svarbus, tai labai vertingas papildomo mokslinio bendravimo Universitete aspektas. Šis vertimas paremtas antruoju leidimu, papildytu ir pataisytu po inventorizavimo kelionių 2021-2023 metais, kurių metu jau naudojomės vadovu. Taip pat didžiąja dalimi atsižvelgta į lietuviškų kapinių specifiką, bibliografija papildyta lietuviškomis publikacijomis.

Savo patirtimi ir medžiagos išmanymu su mumis pasidalijo prof. Januszaz Smaza iš Varšuvos dailės akademijos, jam esame skolingi ypatingą padėką ne tik už tai, bet ir už geranoriškumą. Taip pat dėkojame habil. dr. Michałui Wardzyńskiui iš Varšuvos universiteto. Dėkojame už pagalbą ir Andrzejui Jagielskiui iš Geologijos muziejaus (Valstybinis geologijos institutas). Apie kapinių augmenijos inventorizavimo problemas konsultavo ir prie tyrimo prisidėjo dr. Anna Długozima iš Varšuvos žemės ūkio universiteto. Dėkojame ir habil. dr. Dorotai Zawieskai bei dr. Alicjai Sadowskai iš Varšuvos politechnikos instituto Geodezijos bei kartografijos fakulteto už vertingus patarimus rengiant kapinių planus bei prof. Dariuszui Gotlibui už komentarą apie plano ir žemėlapių skirtumus. Norbertas Piwowarczyk su mumis pasidalino fotodokumentacijos rengimo patirtimi. Jo autorystei priklauso ir mokomosios nuotraukos (36, 59, 70–75 il.). Vadove pateikiamas pavyzdines dokumentavimo nuotraukas padarė Piotras Jamskis iš LMA Dailės instituto (69 il., kartu su komanda padarė ir ke-lias kitas čia įdėtas nuotraukas), dėkojame jam už ilgametį bendradarbiavimą. Doktorui Karoliui Guttmejeriui iš Instituto POLONIKA, pasiryžusiam perskai-tyti visą vadovą ir pasidalijusiam savo inventorizavimo patirtimi, dėkojame už mokslinius komentarus.

Tačiau labiausiai už rūpestį ir paramą, skiriamą mūsų inventorizavimo veiks-lai, dėkojame direktorei Dorotai Janiszewskai-Jakubiak ir instituto POLONIKA darbuotojams

1 DALIS Antkapinių paminklų
aprašymas ir tipologija

1. Bendrosios aprašymo taisyklės

Pagrindinė meno kūrinio, taip pat ir istorinio antkapio ar palaidojimo statinio, aprašymo taisyklė yra „**nuo bendro prie konkretaus**“. Ji reiškia, kad nuo informacijos, apibrėžiančios ir tipologizuojančios objektą, reikia pereiti prie jo detalių. Kita taisyklė reikalauja disciplinos ir glaustumo. Aprašyme neturi būti antkapio ar kapinių statinio analizės bei vertinimo (pvz., dailus ar bjaurus).

Kalbėdami apie antkapius darome prielaidą, kad jie žymi vietą, kur žemėje iškastoje duobėje (kape) ar kapų rūsyje yra palaidoti žmogaus palaikai¹. Pirmame aprašymo sakinyje, kaip reikalauja taisyklė „nuo bendro prie konkretaus“, be šio fakto būtina nurodyti ir antkapio rūšį (žr. 1.2 dalį). Priklausomai nuo paminklo rūšies jis gali skambėti taip:

„**Palaidojimo vieta pažymėta kryžiumi ant** (laiptelių skaičius, jei jų daugiau nei 1) **cokolio ir** (žr. a.) **pamato.**“ (1 il.)

„**Palaidojimo vieta pažymėta obelisku ant** (laiptelių skaičius, jei jų daugiau nei 1) **cokolio ir** (žr. a.) **pamato.**“

„**Palaidojimo vieta, pažymėta stilizuotu kryžiumi, vaizduojančiu medžio kamieną ant uolų formos cokolio ir pamato.**“

„**Palaidojimo vieta, pažymėta prisikėlusio Kristaus figūra** (žr. a.) **ant cokolio ir** (žr. a.) **pamato.**“

Tuomet reikia aprašyti viršūnę, kuri paprastai yra svarbiausias ir dominuojantis elementas, leidžiantis nustatyti antkapio rūšį (mūsų pavyzdžiuose bus: kryžius, obeliskas arba skulptūra), tuomet – cokolio² ir pamato formą, jei jie matyti. Antkapiuose labai svarbų vaidmenį vaidina **inskripcija**, dažniausiai

- 1 Atskirais atvejais galima aptikti kenotafų, arba kapų, kuriuose niekas nepalaidotas. Tuomet aprašą pradedame taip: „Kryžiaus formos paminklas su cokoliu ir pamatu“.
- 2 Tiesa, patariama pirmiausia aprašyti elementus, atliekančius statinės konstrukcijos vaidmenį (Bania, Olszewski 1989, p. 1), tai yra, cokolį, tačiau antkapinių paminklų

viršūnė

cokolis

pamatas



1 IL.
Kryžius ant dvilapčio cokolio ir pamato

esanti ant priekinės cokolio sienos. Kad aprašą būtų lengviau skaityti, geriausia informaciją **apie ją pateikti pabaigoje**. Jei inskripcijų yra daugiau, jas reikia sunumeruoti ir sužymėti, kur yra kuri. Jei nesame tikri, kaip atrodė viršutinė dalis, rašome taip: „Palaidojimo vieta pažymėta neišlikusia viršutine antkapio dalimi ant cokolio ir pamato”.

Kapinėse ne kartą susidursime su situacija, kai viena ar kita paminklo dalis neišliko ar yra nuvirtusi ir guli šalia. Jei, pvz., **neišliko kryžius**, bet tebėra cokolis, aprašas pradedamas nuo sakinio:

„Palaidojimo vieta **buvo** pažymėta ant cokolio ir pamato stovinčiu kryžiumi. Kryžius neišliko.”

Jei nesame tikri, kaip atrodė viršutinis elementas, rašome taip:

„Palaidojimo vieta pažymėta **neišlikusia viršūne** ant cokolio ir pamato”.

Atitinkamai, jei to reikalauja situacija, rašome:

„Antkapis nuvirtęs” ir – jei reikia – „kiekviena jo dalis guli atskirai”. Gali nutikti ir tokia situacija: „Palaidojimo vieta pažymėta **rekonstruotu kryžiumi** ant cokolio ir pamato” (8 il.) arba „**Sunaikintas** antkapis, išlikę kryžiaus fragmentai”.

Po pirmojo, įžanginio, sakinio aprašo schema atrodo taip: pradėdame nuo **viršūnės**, pereiname prie **cokolio** ir pateikiame informaciją, kur yra **užrašas**. Inscripcijos – kaip ir cokolio ar pamato papuošimų – vieta nurodoma „kairėje pusėje, dešinėje pusėje, galinėje pusėje”³, orientuojantis į paminklo priekį žiūrinčiojo žvilgsniu. Visada reikia paminėti užrašo atlikimo techniką. Akmeniniuose antkapiuose užrašai esti: išraižyti (2 il.) arba iškalti; mediniuose: išskobti, išgraviruoti, išraižyti, intarsijos (raidės pagamintos iš kitos rūšies medienos); metalinio pagrindo (lentos/lentelės): išgraviruoti, išlieti (3 il.), nudažyti (4 il., panašiai ir lentelėse iš dirbtinių medžiagų, kur gali būti ir išspausdinti, 5 il.), kaltiniai (iškalinėti, 6 il.). Taigi, jie gali būti tiek įdubę, tiek išgaubti, ant kažkada poliruoto paviršiaus. Pasitaiko ir priklijuotų raidžių (7 a-b il.), dažniausiai pagamintų iš švino arba žalvario⁴. Raidės gali būti parašytos dažais dažais (visuomet



2 IL.
Inskripcija, iškalta granito paminkle (netaisyklingoje steloje)

atveju svarbiausia simbolinė prasmė tekdamo viršūnei. Be to, viršūnė apsprendžia antkapio klasifikavimą, todėl aprašą reikėtų pradėti būtent nuo jos.

- 3 Seniau naudotas aprašymo principas pagal pasaulio šalis didina klaidų tikimybę ir yra visai nenaudingas žmonėms, besinaudojantiems antkapių ir kitų kapinių statinių inventoriniais žemėlapiais ar katalogais.
- 4 Parašėse paminėjime ant kai kurių antkapių esančius istorinę atmintį turinčius įrašus. Kartais tai inicialai, datos ar kita informacija, dažniausiai apie karų metus. Išraižytų (dažniausiai nekrupščiai, paskubomis) užrašų buvimą reikia į paminklo kortelę ir juos nufotografuoti.



3 IL.

Alavinė lentelė su rūmeliu, kampuose pereinančiu į geometrinę pynę, iškilus lietišiu užrašas



4 IL.

Užrašas dažais skydo formos lentelėje



5 IL.

Užrašas lazeriu aliuminio lentelėje



6 IL.

Puncuota inskripcija alavo skardoje

7 IL.
Priklijuota inskripcija



7a
raidės iš švino

7b
raidės iš žalvario



būtina nurodyti spalvą) arba, pavyzdžiui, derva. Jei tai antrasis variantas, tokį faktą reikia pažymėti nustatant išlikimo būklę.

Inskripcijos užrašomos pagal taisykles, nustatytas serijoje *Corpus inscriptionum Poloniae*⁵, pritaikytas XIX ir XX a. Varšuvos Povonzkų ir Žytomyro lenkiškų kapinių epigramų poreikiams⁶. Netaisome rašybos ar gramatikos klaidų, išskyrus rašymą kartu arba atskirai. Neapibūdiname rašto tipo. Jo pobūdį perteikiame transkribuodami, taigi, priklausomai nuo užrašo, vartojame didžiąsias ir mažąsias raides. Tik pažymime, jei tekstas turi ranka rašytą arba kursyvo formą, didžiosiomis raidėmis. Jei nėra vienos ar daugiau raidžių, jas pažymime taškeliais laužtiniuose skliaustuose [...] – trūkstant vienos raidės rašome [.], trūkstant dviejų raidžių[..], o trijų ir daugiau [...], taip pat jei jos sudaro vieną ar daugiau žodžių eilutėje. Jei trūksta vienos eilutės, pažymime tai [-], esant dviem neišlikusioms eilutėms rašome [=]. Trūkstamą rekonstruotą raidę įrašome laužtiniuose skliaustuose, pvz., Rom[u]ald. Jei nesame įsitikinę rekonstrukcijos teisingumu, pažymime tai taip: [K?]awiński. Neaiškiname santrumpų. Naują eilutę žymime į dešinę pasvirusiu brūkšneliu (/) skliausteliuose, o inskripcijos gale rašome du pasvirusius brūkšnelius ir tašką (//).

5 Corpus 1975, p. 34–35.

6 Biernatowai 1980, p. 29–33; Rudkowski 1999, p. 31.

Inskripcijos ne lenkų kalba turi būti užrašytos tiksliai pagal originalų užrašą. Tačiau tyrime, kai, sakykime, vardai užrašyti kirilica, reikia naudoti transliteraciją (kitaip nei transkripcija, transliteracija ne atspindi žodžio skambesį, o yra užrašo „perrašymas“ pagal griežtas taisykles).

KIRILICOS TRANSLITERAVIMO LENTELĖ REMIANTIS NORMA PN-ISO 9:2000⁷

a A	a A	б Б	b B	в В	v V	г Г	g G
д Д	d D	ђ Ђ	đ Đ	ѓ Ѓ	ǰ Ѓ	е Е	e E
ё Ё	ë Ę	є Є	ê Ê	ж Ж	ż Ź	з З	z Z
s S	ż Ź	и И	i I	і І	ì Ì	ї Ї	ï Ï
ј Ј	ј Ј	й Й	j J	к К	k K	л Л	l L
љ Љ	ł Ł	м М	m M	н Н	n N	њ Њ	ń Ń
о О	o O	п П	p P	р Р	r R	с С	s S
т Т	t T	ћ Ћ	ć Ć	ќ Ќ	ќ Ć	у У	u U
ђ Ђ	ű Ű	ф Ф	f F	х Х	h H	ц Ц	c C
ч Ч	č Č	ц Ц	č Č	ш Ш	ś Ś	щ Щ	ś Ś
ъ Ъ	”	ы Ы	y Y	ь Ь	’	э Э	è È
ю Ю	ù Ù	я Я	â Â				

Suradus **menininko signatūrą**, ją reikia perteikti tiksliai taip, kaip užrašyta ant antkapio, pažymint jos atlikimo techniką – taip, kaip antkapių inskripcijose⁸. Jei tai supinta monograma arba geometrinis ženklas, jį būtina tiksliai pakartoti. Signatūrą privalu nufotografuoti atskirai.

Kai ant antkapio esama **herbo** (66 il.), pakanka pateikti jo pavadinimą. Jei jo identifikuoti neįmanoma arba jei jo forma skiriasi nuo herbųnuose publikuotųjų, aprašome pagal heraldikoje priimtas taisykles, remdamiesi, pavyzdžiui, Juliuszo Ostrowskio, Stanisławo Chrząńskio ir Ottono Titano von Hefnerio publikacijomis⁹. Žinoma, gali praversti ir kiti leidiniai, ypač Tadeuszo Gajlo

7 Kitų abėcėlių transliteracijos lentelės galima rasti puslapyje: <https://centrum.nukat.edu.pl/pl/warsztat/transliteracja>.

8 Patirtis rodo, kad dažniausiai jos būna išraižytos arba iškalinės, nes aptinkamos daugiausiai ant akmeninių paminklų.

9 Chrząński 1909; Hefner 1863; Ostrowski 1897.

„Abiejų Tautų Respublikos kilmingųjų herbai“ (Herby szlacheckie Rzeczypospolitej Obojga Narodów)¹⁰.

Tiek pat dėmesio reikia skirti ir ordinams. Iš svarbiausių lenkiškų ordinų randame Baltojo Erelio ordiną, Šv. Stanislovo ordiną, *Virtuti Militari* ordiną, bet pasitaiko ir Habsburgų Žvaigždėtojo Kryžiaus ordinas¹¹.

Ant paminklų retai randame išlikusių **nuotraukų**. Paprastai jos būdavo daromos ant porceliano ir turėdavo ovalią (33 il., XXII.VI lent.), rečiau – stačiakampę formą. Patariame aprašyti nufotografuotojo išvaizdą ir drabužius. Kaip ir herbus, nuotraukas būtina nufotografuoti atskirai ir įdėti prie to antkapio dokumentų. Pasitaiko, kad vietoj nuotraukos gana gilioje plokštelėje, kažkada dengtoje stiklo, yra „šventas paveikslėlis“, jį taip pat reikia paminėti apraše.

Skulptūrinės paminklų dekoracijos dažniausiai būna plokšti bareljefai (bareljefai, 27 il., XXII.I lent.) ar iškilesni horeljefai (horeljefai, 28 a il., XXII.II lent.). Ant antkapio gali būti ir metalinių dekoratyvinę ar simbolinę funkciją atliekančių elementų, tokių, kaip Nukryžiuotojo figūrėlė, arba funkcionalių, kaip žvakidė ar kablys vainikams kabinti¹². Tokius elementus taip pat reikia surašyti. Galiausiai pateikiama informacija apie tvorelę, jei tokia yra.

¹⁰ Biernatowie 1980, p. 33–36; Boniecki 1899–1913, Gajl 2003; Niesiecki 1839–1842, Żychliński 1879–1908.

¹¹ Gali pagelbėti tokios knygos, kaip Sejda 1932; Stela.

2. Antkapių rūšys, jų viršūnių, cokolių ir pamatų tipai bei dekoratyviniai elementai

Antkapis – tvari laidojimo vietos jamžinimo struktūra, išreikšta architektūrine ir plastine forma. Antkapius galima skirstyti į atskirai stovinčius (8 il.), piesienio (būna šalia mūro sienos) bei antkapines plokštes (27 il.). Kitas kapavietės požymis yra kapas, arba dirvožemio prizmė. Jos galvūgalyje būdavo statomas vertikalus elementas – dažniausiai medinis, betoninis arba metalinis kryžius. Kapinėse dažniausiai randamus paminklus skirstysime pagal jų viršūnės formą arba architektūrinį pavidalą:

- » Kryžius (8 il.)
- » Obeliskas (14 il.)
- » Kolona (15 il.)
- » Urna (16 il.)
- » Figūra (17 il.)
- » Stela (18 il.)
- » Sarkofagas (20 il.) arba akmeninis karstas
- » Edikula (21 il.)
- » Cipas (22 il.)
- » Kopytėlė (23–24 il.)
- » Antkapio plokštė (27 il.)

Šių formų būna įvairiausių variantų, su vis kitaip traktuojamais elementais. Atskira situacija – kai kapas pažymėtas riedulio (19 il.) arba stačiakampio formos cokoliu (XVII.I–XVII.III lent.). Šis katalogas nėra baigtinis. Formų yra daugybė, todėl greičiausiai rasis antkapių, netelpančių į šios schemas rėmus.



8 IL.
Kryžius (iš dalies restauruotas) ant cokolio

2.1. Kryžius

Populiariausias antkapio struktūros elementas krikščionių kapinėse yra kryžius – prisikėlimo iš mirties Paskutiniojo teismo dieną simbolis. Ant antkapių su lenkiškais užrašais dažniausiai matome paprastus kryžius – **lotyniškuosius** (8 il.), rečiau **graikiškuosius** (I.I lent.). Ukrainoje galima aptikti kryžių be deko, primenančių **riterių** kryžius (*croix pattée*), dažniausiai tiesiais skersinių galais (I.II lent.). Jie kapinėse buvo statomi nuo XVIII a. pabaigos iki XIX a. vidurio. Vis dėlto vertėtų pastebėti, kad rasta ir gerokai senesnių, siekiančių kazokų kultūros laikus. Randama ir kryžių su **dviem** (Karavaka, šv. Benedikto kryžius¹, I.III lent.) ar **trimis horizontaliais skersiniais** (I.IV lent.), taip pat ir **stačiatikių kryžių** (I.V lent.).

Kryžius su trilapiais skersinių galuose

Populiari antkapio viršūnė Rytų Europos kraštuose yra kryžius su skersinių galuose esančiais trilapiais (9 il.). Tokie buvo statomi ne tik ant graikų katalikų, bet ir ant Romos katalikų kapų. Su šia forma susiję keletas problemų. Daugeliu atvejų jie tokie stilizuoti, kad sunku įžvelgti trilapį motyvą. Tokiais atvejais užapvalinti skersiniai galėtų būti apibūdinti kaip besibaigiantys simetriškais puscilindriais (IV.IV lent.). Jei trilapio motyvas dar įžiūrimas, bet labai pakeistas, galima vartoti apibūdinimą „stilizuotas“ (IV.III lent.).

Kartais trilapių kryžių vertikalią dalį į apačią išplatėja, ją rėmina puscilindriai ar iškaltas griovelis (9 il., IV.I lent.). Ant kryžmos dažnai būna Nukryžiuotojo reljefas, virš jo – titulas (paprastai lentelė būna vėliavėlės formos, joje pagal Biblijos pasakojimą trimis kalbomis įrašytas Piloto kaltinimas Išganytojui) ar, dažniau, vynuogių kekės (eucharistijos ir kančios simbolis). Žemiau vaizduojamos įsivaizduojamos kaukolės su kaulais – Adomo kapo Golgoteje aidas². Puošnesnių kryžių skersiniai gali būti papildomai papuošti rozetėmis, dažniausiai supaprastintomis.

Kartais ties skersinių kryžma būna Dievo Motinos reljefas. Tai ne tik pamaldumo Marijai išraiška, bet ir užuomina apie jos vaidmenį Kristaus atpirkime ir kančioje (*compassio* ir *corredemptio*). Dievo Motina taip pat yra ir geros mirties bei *Portae Coeli* – dangaus vartų – patronė³. Seniausi Podolės ir Ternopylio krašte rasti trilapiai kryžiai yra iš XVIII a. Išraiškinga jų formos



9 IL.
Kryžius, kurio skersiniai baigiasi stilizuotais trilapiais, cokolis papuoštas schematiška rozete

- 1 Patriarchalinio tipo kryžius. Jo forma primena Jeruzalės relikviją – IV a. Šventojo Kryžiaus medį, nuo XIII a. saugomą Karavaka de la Kruse Ispanijoje. Tikėta, kad relikvija iš Karavaka de la Kruso apsaugojo nuo epidemijos 1547 m. Tridento susirinkimo dalyvis. Karavaka buvo vadinamas maro kryžiumi. Kopec 2000.
- 2 Kobielus 2000, p. 93–98, 101–102, 108–114.
- 3 Białoostocki 1982, p. 166–167.

evoliucija. XVIII ir XIX a. sandūroje jie būdavo padaryti iš mažai apdirbto akmens, dažniausiai granito. Apatinio skersinio puscilindriai dažniausiai išdėstyti nesimetriškai. Kryžiai stovi ant nereguliarios formos cokolių, paprastai daugiašonių. Apie 1850 m. pastatyti kryžiai yra gerokai didesni ir masyvesni, nei statyti XIX a. II pusėje. Po 1850 m. aiškiai matyti sumažėjimas ir kitokia stilizacija, ypač trilapio, kažkada buvusio puscilindriu. XX a. pastatyti antkapiai su trilapiais kryžiais skiriasi kruopštesniu atlikimu ir vis didesniu paprastumu.

Kryžius ant statmenos plokštės

Dauguma kryžių pastatyti ant cokolio, tačiau galima išskirti specifinę atmainą – kryžių ant statmenos plokštės (10 il.). Abu elementai padaryti iš vietinio smiltainio, vieno apie 5–10 cm storio luito. Paprastai kryžių skersiniai baigiasi trilapiais, statusis profiliu arba laiptukais pereina į vertikalią plokštę (V.I–V.II lent.). Šios rūšies antkapiai paprastai neturi papuošimų. Ant jų rasime tik monogramą IHS (*Jesus Hominum Salvator* – Jėzus Žmonių Išganytojas), kristogramą XP (Chi Rho – pirmąsias graikiško vardo *Christos* „ΧΡΙΣΤΟΣ“ raides), raides A ir Ω (pirmąją ir paskutiniąją graikų abėcėlės raides), reiškiančias Dievo visagalybę⁴ (XXIII.XII lent.) arba išraižytą mažesnį kryžių. Sutinkama ir Marijos vardo monograma (XXIII.XIV lent.). Inskripcija buvo raižoma tiesiai ant viso kryžiaus ir horizontaliosios plokštės paviršiaus. Tokie antkapiai buvo gana populiarūs XIX a., ypač provincijoje.

Kryžius stilizuotas tarsi medžio kamienas, cokolis imituoja uolas (akmenų krūvą, pražangiui sukrautas skalas)

Nuo XIX a. II pusės gana dažnai statyti kryžiai, imituojantys nukirstą medį ant akmenų krūvos formos cokolio (11 il., VI.I–VI.II lent.) arba **pramaišiu sukrautų medienos skalų**.

Ilgainiui (XX a. pr.) akmenys virto paprastu cokoliu su išbraižytais įtrūkiais, o pakaitomis sukrautų skalų krūva – cokoliu su grafniais motyvais, imituojančiais medieną. Tuo pat metu – paskutinį XIX a. ketvirtį – atsiranda uolų formos cokolių, imituojančių olų stalagmitus. Tokie darbai, randami, pavyzdžiui, Vilniaus Rasose, atrodo monumentaliai ir nepaprastai natūralistiškai. XX a. I ketvirtį pasitaiko ir **supiltų akmenų krūvos** formos cokolių.

4 Ši simbolika kilo iš Apokalipsės eilučių, kuriose Dievas vaizduojamas ne tik kaip Sutvėrėjas, bet ir kaip visatos istorijos dalis. Raidės A ir Ω gilaus teologinio turinio kontekste krikščioniškajame mene atsirado IV a. Jos noriai pasitelkiamos iki šiol. Cynka, Kłoniecki 1989, p. 1–2.



10 IL.
Kryžius, laiptiškai pereinantis į vertikalią plokštę



11 IL.
Kryžius, stilizuotas kaip medinis rąstas, ant akmenų krūvos formos cokolio ir pamato



12 IL.
Nukirsto medžio kamienas ant
cokolio

Šios rūšies antkapių inskripcinė lentelė paprastai būna išvynioto ritinio (XIX.XI lent.) arba herbinio skydo (XIX.X lent.) formos, gali būti pritaisyta pasvirusi arba būti atverstos knygos pavidalo. Kartais su ja būna reljefiškai pavaizduotas inkaras, gėlės ar drapiruotas audeklas. Pasitaiko, kad ritinio formos inskripcijos lentelę laiko bareljefinis angelas arba raudotoja. Kryžių paprastai puošia kartu išlieti ąžuolo arba gebenių lapai, vynuogių kekės ar lelijų žiedai, simbolizuojantys tikėjimą gyvenimo pergale prieš mirtį ir amžinąją puotą danguje. Ant jo skersinių gali kabėti gedulo juosta ar vainikas. Šalia paminklo gali būti raudotojos, angelo arba vaiko figūra (jei antkapis skirtas mirusiam vaikui).

Išliko ir tokių antkapių, kai tiek kryžius, tiek cokolis imituoja tikrą medį nupjauta viršūne (VI.III lent.). Tokiuose paminkluose abu šie elementai yra integralūs. Inskripcija būna priekyje, apvaliame vienos iš nukirstų šakų apskritime. Arba tai gali būti herbinio skydo formos lentelė. Šios rūšies antkapių atmaina galima laikyti uolų (ar kitos, sakykim, gretasienio) formos cokolį, laikantį paminklo viršūnės funkciją atliekantį nukirstą medį (VI.IV lent.). Pasitaiko, kad abu elementai yra sujungti imituojuant natūralų iš žemės augantį medį su išraiškingai pavaizduotomis šaknimis. Gali pasitaikyti ir tokia versija, kai imituojamas medžio kamieno lūžis. Tokie antkapiai būdingi 1900 m. Lietuvos ir šiaurės Baltarusijos teritorijose (12, 43 il.). Tuo pat metu po figūromis buvo daromi ir akmenų formos (rečiau – pramaišiu sukrautų medžio skalų) cokoliai.

Kryžius, vaizduojamas kaip nukirsto medžio kamienas, genėzė nėra vienareikšmė. Viena vertus, jos reikėtų ieškoti viduramžiuose, vadinamame *crux florida* (žydintis kryžius) arba *arbor crucis* (kryžiaus medis) įvaizdyje. Taip vaizduojamas kryžius buvo suprantamas kaip gyvybės medis. Svarbus ir paprotys, iki šiol išlikęs daugelyje Europos regionų – prieš Velykas šventyklose ir kryžkelėse puošti kryžius gėlėmis. Kita vertus, medžio stuobrio be jokių augmenijos puošmenų, bet su aiškiai nukirstomis šakomis motyvas gali būti siejamas su genealoginio medžio vaizdiniu. Biblinės kilmės mirties simbolį galima įžvelgti, kai viršūnė yra nukirsto medžio formos.

Kryžiaus skersinių vaizdavimas ir puošyba

Kryžiaus skersiniai kartais **facetuojami** (kai šakos nenupjaunamos per visą ilgį, II.XI lent.), gali būti ir **nupjautomis šakomis**. Jie ne visada būna ketursieniai, gali turėti ir **aštuonsienių formą** (II.IX–II.X lent.). Esama įvairių **skersinių galų**, pavyzdžiui, trilapių (IV.I–IV.IV lent.), rombo formos (II.II lent.), apvalių, drapiruotės (II.I lent.) ar lanko formos (II.IV lent.).

Jie gali būti dekoruoti **gumbo formos iškyšomis** (II.VII lent.), apvesti grioveliu, statinį gali rėminti **puscilindriai** (9 il.). Pastarieji elementai ypač dažni kryžiuose su trilapiais galuose, aprašytuose anksčiau. Pasitaiko ir dantukų

formos įpjuvų. Kryžiaus priekis, ypač nuo XIX a. paskutiniojo ketvirčio ir XX a., gali būti puoštas kartojant jo formą. Maždaug nuo 1900 m. jų pasitaiko **grūdėtų** (II.XII lent.) arba su egulutės formos įrantomis.

Ant kryžiaus skersinio kabintos dekoracijos – iškilus reljefo **gėlių ar lapų vainikai** arba **juostos** (ši forma būdinga XIX a., 11 il.), **taip pat gedulingas kaspinas**. **Ant kryžmos dažnai atsiranda Kristaus figūra**. Jei ši figūra susijusi su fonu ir pagaminta iš tos pačios medžiagos, kaip ir kryžius, reikia apibūdinti **reljefo pobūdį** (iškilus, plokščias, įdubęs, XXII.I–XXII.III lent.). Kartais ant akmeninio kryžiaus būdavo primontuojamas **metalinis Kristaus atvaizdas**. Tokiu atveju jį apibūdiname kaip skulptūrą, nurodome metalo, iš kurio ji pagaminta, rūšį (pvz., ketus, cinkas). Atpirkėjas dažnai vaizduojamas **šlovinant**, virš jo rašomas **titulas**. Gali būti išraižytas **užrašas IHS**, dažniausiai apgaubtas vainiku. Būna, kad užrašas išplėstas per visą skersinio ilgį. Kartais monograma išraižyta kirilica: **IHC**⁵. Po Kristaus figūra gali būti **kaukolė su kaulais** (9 il.).

Kartais ant skersinio vaizduojami **saulė ir mėnuo**. Jie turi liudyti kryžiaus, kaip kosmoso viešpaties ir valdovo sosto, šlovę. Be to, saulė ir mėnuo, kaip dangaus kūnai, savo savybėmis simbolizavo jo dalį, arba ugnies bei oro stichijas. Tai turėjo pabrėžti, kad atpirkime dalyvavo visas kosmosas, apvalytas Kristaus aukos⁶.

Kartais ties kryžiaus kryžma matyti kažkada išraižytas ar reljefiškai pavaizduotas mažesnis kryžius (10 il.), **degančios širdies** ar **taurės su ostija**, stula perrištų knygų bareljefas - paprastai ant kunigų antkapių. Ant kryžių randame įvairaus gylio reljefiškai pavaizduotų vynuogių kekių, ąžuolo lapų, palmių šakų (XXIV.VIII lent.), alyvmedžio šakelių (XXIV. IX lent.).

Šių puošybos elementų gali būti ir ant antkapių su kitokiomis viršūnėmis, taip pat ant cokolių.

Cokoliukas

Gana dažnai kryžiai turėdavo atskirą pamatą, kurį aiškumo dėlei vadiname **cokoliuku**. Paprastai jis neaukštas, o labai paprasta jo forma redukuota iki gulsčio gretasienio arba kubo (III.I lent.). Bet būna ir tokių antkapių, kurių cokoliukai profiliuoti (III.II lent.) arba įrėminti voliutų, kartais akantų lapų (akanto taurė, III.III lent.). Priekyje ant cokoliuko gali būti įvairių reljefiškų dekoratyvinių

5 Paprastai antkapiai būdavo gaminami serijiniu būdu, vėliau dirbtuvėse galima būdavo nusipirkti ir antkapį su jau iškalto įrašu ne lenkų kalba. Užrašas keliomis kalbomis ant to paties antkapio (pvz., lietuvių ir lenkų, lenkų ir ukrainiečių, anglų ir lenkų) – tai ir daugiakultūriškumo išdava.

6 Kobielus 2000, p. 81–98. Žinoma, kryžių su tokiomis dekoracijomis kūrėjai ir užsakovai ne visuomet suvokė jų giliają simboliką, siekiančią ankstyvosios krikščionybės laikus. Tačiau inventorizuotojams tokios žinios yra būtinos.

motyvų, juos reikėtų paminėti. Čia, tikėtina, būta užrašo dalies. Tokiais atvejais vos aprašius cokoliuką, reikėtų užrašyti ir tekstą bei pažymėti numeriu ir įrašyti tam skirtame inventorizacinio žemėlapiu lauke.

Kryžiai iš ketaus ir kitų metalų bei jų puošyba

Buvusiose Respublikos teritorijose ketus sepulkraliniuose meno kūrinuose imtas naudoti XIX a. II–III dešimtmetį. Tai atitinka bendrąsias architektūros detalių ir konstrukcijų iš šio metalo kūrimo tendencijas. Vilniaus krašto kapinėse anksčiausi pavyzdžiai datuojami būtent šiuo laikotarpiu. O štai Podolės ir Ternopylio kraštuose pirmosios ketaus dekoracijos yra iš XIX a. IV dešimtmečio. Vilniuje ir Kaune pirmieji ketaus kryžiai datuojami 10–20 metų anksčiau⁷.

Libiausiai paplitę yra ketaus kryžiai (13 il.), paprastai **ažūriniai, su augaliniais**, kartais – **geometriniais motyvais**, dažnai su lauro ar gebenių lapų **vainiku apjuostu medalionu** (VII.II lent.), po kuriuo ant profliuotos lapijos pritvirtintos **figūros**. Paprastai tai teologinių dorybių personifikacijos: tikėjimo (taurė, kryžius, 13 il.), vilties (inkaras, javų pėdas), meilės ir gailėstingumo (vaikai). Ant kryžiaus gali būti ir šv. Jono ar Dievo Motinos figūros, su per vidurį klūpinčia Marija Magdalieta iš biblinės Nukryžiovimo scenos (VII.II lent.). Apatinėje ketaus kryžių dalyje dažnai būna **koplytėlė** (13, 58 il.), paprastai neogotikinės formos, o joje – alegorinė figūra, putai ar angeliukai, Mirtis ar Marija⁸.

Jei kryžiaus šakos ne ažūrinės, tai jas paprastai puošia **gebenės, akantai** ar kiti stilizuoti **vijokliniai augalai**, pabrėžiantys tikėjimą amžinuoju gyvenimu. Šakos gali baigtis dangteliais, neogotikinėmis rozetėmis, augalinėmis formomis – akantais ar palmetėmis (VII.IV–VII.V lent.).

Be abejonės, dauguma tokių dirbinių yra serijinės gamybos, išlieti pagal katalogo pavyzdžius. Tuo leidžia įsitikinti identiški sprendimai, randami vienoje nuo kitų nutolusiose Vidurio ir Rytų Europos kapinėse. Aptariamo pavidalo ketaus kryžiai baigiasi apie 1915 m. Tuo metu atsiranda ketaus kryžių puošyba S ir C raidžių bei spiralės formos motyvais.

Viena iš ketaus kryžių rūšių yra puošnus, gilios simbolinės prasmės kryžius, stovintis ant akmenų, kuriuos juosia uroboras (savo uodegą ryjanti gyvatė – iš Egipto kildinamas mirties ir atgimimo simbolis), papuoštas aguonų galvutėmis (mirties simboliu) bei kaukole su kaulais (Adomo kapas)⁹, iš kurių auga augalo palaipa. Į visa tai įkomponuotas medalionas, kuriame paprastai būna inskripcija (VII.III lent.).



13 IL.
Ketaus kryžius ant dvilapčio cokolio

7 Zob. Pačkauskienė 2014.

8 Vyšata 2005.

9 Zinkow 2009, p. 142; Kobielus 2000, p. 93–98. Parašėte pridurkime, kad Egipto motyvai (papiruso lapo formos kapiteliai, skarabėjų ir dievų atvaizdai) aptinkami ir ant akmeninių devynioliktojo amžiaus paminklų.

Gerokai paprastesnės formos būna „vamzdiniai kryžiai“, įkasti tiesiai į žemę ir užlieti betonu arba pastatyti ant kuklių neaukštų cokolių. Kartais tai tiesiog du vamzdžiai su matomais į vidų įgaubtais profiliuotais žiedais. Jie gali būti pagaminti ne tik iš geležies, bet ir iš plieno ar net iš susuktų ketaus vamzdžių. Jų šakos labai dažnai baigiasi ažūriniu triračiu (VII.VI lent.). Antkapių su vamzdiniais kryžiais pavyzdžiai yra daugiausiai iš **XX a. III–IV dešimtmečių**. Daliai jų buvo stengiamasi suteikti didingesnę formą puošiant S raidės motyvais ar spinduliais (VII.VII lent.).

Mediniai kryžiai

Labai retai kapinėse aptinkame medinių kryžių, kurių kažkada neabejotinai būta gerokai daugiau. Seniausieji pastatyti XX a. III–IV dešimtmetį. Mediena yra pigi, bet neilgaamžė medžiaga. Be to, net ir dabar įprasta ilgainiui medinius kryžius pakeisti puošnesniais ir patvaresniais akmens paminklais.

Šiaurės vakarinėse II Respublikos teritorijose dažniau nei Podolėje mediniai kryžiai būdavo puošiami lentelėmis, konstrukciškai atremtomis į skersinį ir viršutinę statinio dalį. Jos būdavo iš medienos arba metalo, puoštos dantytais krašteliais. Dažniausiai lentelės yra apskritimo arba pasagos formos, nors gali būti ir trikampės. Lietuvoje medinės kapų skulptūros, taip pat ir mediniai kryžiai, yra labai dažnos ir tipiškos lietuvių kultūrai.

Ant medinių kryžių gana retai pasitaiko Kristaus figūra. Ji gali būti išdrožta, bet dažniau tai – metalinė Kančia. Ant medinių kryžių esančios lentelės su inskripcijomis paprastai nedidelės, metalinės. Ant medinių kryžių skersinių pasitaiko ir išraižytų ar dažais padarytų inskripcijų, paprastai jos beveik neįskaitomos.

2.2. Obeliskas arba piramidė

Obelisko motyvas labai dažnai naudojamas sepulkraliniame mene nuo pat XVI a., jam būdavo suteikiama simbolinė amžinybės, amžinos atminties apie mirusįjį bei jo šlovę ir triumfą prasmė (14 il.). Nors Respublikos teritorijoje žinomi XVI a. antkapiai, kuriuose obeliskas yra svarbiausias paminklo struktūros elementas, naujaisiais laikais jis dažniausiai tampa papildomu dekoratyviniu elementu¹⁰. Pokytis įvyko baigiantis XVIII a., kai obeliskų atsirado ir kapinėse.

XVIII a. ir XIX a. I pusės obeliskai paprastai neaukšti. Bet artėjant XX amžiui jie vis aukštėja. **XIX a. I pusėje** ryškią grupę sudaro obeliskai, pastatyti ant

¹⁰ Miziołek 1994.

keturių rutulių¹¹, užkelti ant aukštų cokolių (VIII.I lent.). Nuo XIX a. vidurio randasi obeliskų, proporcijomis primenančių **piramides**, tuomet taip juos ir aprašome (VIII.V lent.). Jie žinomi ir XX a. I trečdalyje. Tačiau kuo arčiau XIX a. pabaiga, tuo dažniau rasime neįprastų, skulptūrinių formų obeliskų, uždengtų, pvz., plokštėmis, besibaigiančių įvairios formos skliautais arba puošniomis augalų girliandomis (VIII.II–VIII.IV lent.). Visiškai išskirtinis yra obeliskas iš Ternoptylio, kurio kraštai taip aptašyti, jog primena medį¹². Tose pačiose kapinėse yra ir palmių lapų dengiamų obeliskų. Į retų pavyzdžių kategoriją reikėtų įtraukti ir obeliską su pusapvale niša, skirta mirusiojo biustui ar urnai.

XIX a. I pusėje ant obeliskų atsiranda reljefiniai urnų (VIII.I lent.), uroborų (VIII.III lent.) bei lauro vainikų atvaizdai, simboliškai kalbantys apie gyvenimą, pasibaigusį apdovanojimu dangiu.

Vėliau šios dekoracijos įgauna palmių lapų bareljefų formą, krikščionybėje tai reiškia nemirtingumą ir šlovę¹³. Priešingą – išnykimo – prasmę turi aguonų galvutės.

Po tokia dekoracija labai dažnai būna inskripcija. Pasitaiko, kad obeliskų viršuje būna nedidelis akmens ar ketaus kryžius, kartais - urna (VIII.III lent.). Būtent šiame kontekste reikėtų atkreipti dėmesį ir obelisko nesupainioti su aukštu, į viršų siaurėjančiu cokoliu. Čia svarbiausia proporcijos – obeliskas yra gerokai aukštesnis nei cokolis, ant kurio stovi.



14 IL.
Obeliskas ant dvilapčio cokolio ir pamato

2.3. Kolona

Kolona nuo senovės laikų buvo ne tik architektūrinis ramstis, bet ir pasaulietinis paminklas žmogaus darbams (pvz., Zigmanto Vazos kolona Varšuvoje, pastatyta XVII a. V deš.). Kolonos formos antkapius **XIX a.** pradžioje išpopuliarino vokiečių architektas Karlas Friedrichas Schinkelis. XX a. kolonos formos antkapiai reti. Dažniausiai jie žymėdavo kilmingųjų, rečiau – valdininkų ir inteligentų palaidojimo vietas (15 il.).

Antkapinių kolonų orderis ne visada atitinka Antikos kanonus (XXIII.IX lent.). Kartais kolona būna kaneliūruota ir dar apjuosta vainiku arba vynmedžio ūgliu. Ji gali turėti visiškai atskirą pamatą. Tiesiog ant stulpo ar prie jo pritvirtintoje lentelėje gali būti inskripcija (IX.IV lent.). Kartais kolona vaizduojama nulaužta ir simbolizuoja nutrauktą gyvenimą (15 il.).

Šios antkapių rūšies atmaina yra piliorius (IX.IV lent.). Retkarčiais ant kolonos (IX.II–IX.III lent.) arba pilioriaus būdavo statomos skulptūros ar kryžiai.

11 Kartais keičiami vėžlių ar fantastinių gyvūnų, kad ir grifų, pavidalais.

12 Czyż 2017, p. 125–126.

13 Kobielus 2000, p. 195, 202.

2.4. Urna

Urnos, įtaisytos ant klasikinių architektūrinių formų cokolių, Europos kapinėse sutinkamos nuo XVIII a. (16 il.). Dažnai jos apjuostos reljefišku gedulingu raiščiu (X.I lent.). Kitas dekoratyvinis motyvas yra užmesta reljefiška girlianda arba vainikas. Urnų forma primena antikinę, todėl atsiranda reikalas palyginti jas su senovinių graikiškų vazų ir indų tipologiniu sąrašu¹⁴.

Antkapiai su urnomis buvo paplitę **nuo XIX a. vidurio**. Kartais urnos statytos ant kolonų, pilorių arba edikulose. Su jomis gali būti raudotojų/gedėtojų statulos (47 il., X.III lent.). Kartu derėtų pastebėti, kad be antikines formas įgavusių urnų būta ir primenančių kaltinius barokinius indus (vazas, X.II lent.).

2.5. Figūra

Gana gausūs paminklai su šventųjų figūromis (17 il.) ar Dievo Motina, vaizduojama kaip Nekaltai Pradėtoji (*Immaculata*) arba Rožinio Dievo Motina. Galima aptikti Prisikėlusiojo Kristaus, Ecce Homo arba su Kristaus su degančia širdimi figūrą. Labai dažnai, ypač ant vaikų kapų, būna angelų figūros, nors tai nėra besąlygiška taisyklė. XIX a. I pusėje mėgta vaizduoti raudotojas arba gedėtojus antikiniai apdarais¹⁵ (47 il.). Šį vaidmenį galėjo atlikti ir putai, kurie, kitaip nei angelai, neturi sakralios prasmės. Iš to paties laikotarpio ateina ir klasikiniai antkapiai su mirties (*Tanatos*) genijų (angelų), lydinčių vėles į kitą pasaulį, figūromis¹⁶. Išvardintosios skulptūros, susijusios su antikiniai tikėjimais kitu pasauliu, galėjo būti papildytos tokiais motyvais, kaip urna, kolona, sarkofagas.

¹⁴ Žr. pvz. Słownik 1997.

¹⁵ Parašėse paminėjime retą, bet Ukrainoje aptinkamą personifikaciją to krašto, arba geografinės vietos, sielvartaujančios nusipelnusio regionui velionio. Ji būdavo su antikizuotu apdaru, ant galvos dėvėdavo *corona muralis* (*gynybinės sienos formos karūną*). Žr. Antono Schimserio kurtus antkapius Franzui von Haueriui (1823–1824, Dominikonų bažnyčia Lvive) bei Ponińskiems (1833, Kovaliuevo kapinės). Czyż 2010, p. 85–86.

¹⁶ Vyšata 2005; Sopniewska 2012.



15 IL.
Nulaužta kolona ant dvilapčio cokolio su pamatu



16 IL.
Urna ant cokolio

Šventųjų figūros paprastai, bet ne visuomet, yra mirusiojo globėjo. Pasitaiko ir antkapių su skulptūrinėmis grupėmis, pvz., Šventąja šeima ar Nukryžiuoju grupe. Būna paminklų su figūromis, pridengtomis metaliniu baldakimu¹⁷.

Kryžiai daugiausia stovi ant cokoliukų, o štai figūros paprastai pastatytos tiesiai ant atskiro plokštės formos pagrindo. Iš vienos pusės, tai lemia skulptūros darymo technologija, iš kitos – stabilumo siekis. Figūros pagrindą dera aprašyti atskirai, jei ant jos yra dekoracijų ar ji yra kitos formos, pvz., akmenų ar debesų. Pasitaiko, kad būtent toje vietoje priekyje menininkas palieka savo signatūrą, tai būtina paminėti apraše.

Figūras reikia apibūdinti jau pirmajame aprašo sakinyje. Tada reikia aprašyti kompoziciją (kontrapostas, frontalinis ar kitas vaizdas, XXII.IV–XXII.VII lent.), figūros gestus (pvz., delnai sudėti maldai, rankos sukryžiuotos ant krūtinės (58 il.), ranka rodo į širdį – XXII.XI lent., laiminantis gestas – XXII.IX lent.), atributus ir apdarus. Šventųjų popiežių (XXII.VIII lent.) ar vyskupų (XXII.IX–XXII.X lent.) apdarus reikia aprašyti ypatingai, pavyzdžiui: šv. Vaitiekus – su vyskupo drabužiais. Reikėtų atkreipti dėmesį, kad kartais figūros požymiai nepadeda vienareikšmiškai jos identifikuoti. Tokiais atvejais reikėtų apsvarstyti, ar tai nėra velionio globėjas. Mat galima daryti prielaidą, kad jei mirusiojo, vardu Stanislovas, antkapį žymi figūra vyskupo apdarais be jokių kitų atributų, ji greičiau bus šv. Stanislovo, nei šv. Vaitiekaus.



17 IL.
Šv. Jono Kanto figūra ant dviaukščio cokolio, stovinčio ant trijų laiptelių pamato

17 Baldakimas kaip antkapio forma randamas brangiausiuose ir didžiausiuose sepulkraliniuose kūriniuose. Po šia architektūrine konstrukcija, monumentalizuojančia projektą, galima buvo patalpinti bemaž visų rūšių antkapius. Baldakimai buvo gaminami ne tik iš ketaus, bet ir iš akmens. Mėgtas neogotikinis ir modernistinis stilius.

ŠVENTŲJŲ IR JŲ ATRIBUTŲ LENTELE

akėčios	Blažiejus
akys ant padėklo	Liucija
akmuo	Steponas, Florijonas (girnų akmuo)
angelas	Evangelistas Matas, Grigalius I (XXII.VIII lent.)
asilas	Antanas Paduvietis
atsiskyrėlio apdaras	Anupras (barzda, liesas kūnas), Jonas Krikštytojas
avilys	Ambraziejus, Bernardas, Krizostomas
avinėlis	Agnietė, Jonas Krikštytojas (su kupranugario kailiu)
ąsotis	Jonas Kantas
biretas	Jonas Kantas (17 il.), Jonas Nepomukas (visada su kryžiumi, XXII.XII lent.)
bokštas	Barbora
duona	Elžbieta Vengrė (krepšys su duona), Marija Egiptietė (trys kepalai duonos), Pranciška (krepšys su duona), Mikalojus Tolentietis (ima duoną iš Marijos), vyskupas Mikalojus
elgeta	Martynas Tūrietis (galbūt raitas)
elnias	Blažiejus, Hubertas
erelis	Evangelistas Jonas, vyskupas Stanislovas
erškėčių vainikas	Kotryna Sienietė, Rožė
jautis	Evangelistas Lukas
gaidys	Apaštalas Petras
galva	Dionyzas (rankoje), Jonas Krikštytojas (ant padėklo)
gėlės	Darata, Elžbieta Vengrė
grotelės	Laurynas

grotos	Vincentas
ietis	Arkangelas Mykolas, Jurgis, Mauricijus, Lionginas
indai	Florijonas (su vandeniu, gali gesinti liepsnas), Marija Magdalietė (kvepalai)
irklas	vyskupas Vaitiekus
kamža	Aloyzas Gonzaga, Jonas Nepomukas (visada su kryžiumi, XXII.XII lent.)
karališki apdarai	Jadvyga Anžujietė, Liudvikas, Vaclovas, Steponas, Kazimieras
karališkos insignijos	Liudvikas Pamaldusis, Vaclovas, Steponas, Henrikas II (Silezijos kunigai)
kardas	Jokūbas vyresnysis, Kotryna Aleksandrietė, Evangelistas Matas, Arkangelas Mykolas, Apaštalas Paulius, Jurgis, Darata, Arkadijus, Liucija, Viktoras, Zuzana Romietė (vaizduojama kaip jauna mergina)
kardinolo kepurė	Bonaventūra, Jeronimas
karūna	Liudvikas, Vaclovas, Brigita, Sofija, Kazimieras (kunigaikščio kepurė), Steponas, Darata, Zuzana Romietė, Jadvyga Silezietė, Jadvyga Anžujietė
kaukolė	Marija Magdalietė, Pranciškus Asyžietis, Rozalija, Aloyzas Gonzaga
kibiras	Marta
kirvis	vyskupas Vaitiekus
kopėčios	Aleksijus
kriauklė	Jokūbas vyresnysis
kryžius	Teklė, Jonas Nepomukas, Darata, Elena, Pilypas, Jonas Krikštytojas, Margarita, Pranciškus Asyžietis, šv. Kryžiaus Jonas, Kotryna Sienietė, vyskupas Mikalojus, Monika, Juozapas, Apaštalas Andriejus (įžambus), Jurgis, Brigita, Kazimieras
krūtys ant padėklo	Agota
kunigaikščio mitra	Kazimieras, Aloyzas Gonzaga

kuoka ar lazda	Apaštalas Andriejus, Andriejus Bobola, Juozapas (žydinti vytelė)
kūdikėlis Jėzus	Antanas Padujietis, Juozapas, Kristupas (kūdikis ant pečių), Rožė, Stanislovas Kostka, Kotryna Sienietė
laivas	Apaštalas Petras
lelija	Kazimieras, Aloyzas Gonzaga, Juozapas, Antanas Paduvietis (XXII.XI lent.), arkangelas Gabriėlius, Kotryna Sienietė, Klara, Darata
liūtas	Jeronimas, Evangelistas Markas, Danielius (liūtai)
lopeta (kastuvas)	Adomas
medalionas su užrašu IHS	Ignacas Lojola, Bernardas Sienietis
mergaitės (trys)	Sofija (dorybės: tikėjimas, meilė, viltis), vyskupas Mikalojus
mirusieji (besikeliantys iš kapo)	vyskupas Stanislovas
monstrancija	Klara, Tomas Akvinietis
muzikos instrumentas	Cecilija, Dovydas (arfa, citra)
obuolys	Darata (3 obuoliai)
oda (nudirta)	apaštalas Baltramiejus
paukščiai	Blažiejus, Pranciškus Asyžietis
paveikslas	Evangelistas Lukas (taip pat jautis)
peilis	Apaštalas Baltramiejus
pjūklas	Apaštalas Simonas
plaktukas	Juozapas
popiežiaus tiara ir apdarai, ferula	Leonas Didysis, Grigalius I, Silvestras
raktai	Apaštalas Petras

ratas	Kotryna Aleksandrietė
replės	Apolonija, Agota
Rytų apeigų vyskupo apdarai	Bazilijus, Mikalojus
rožančius	Dominykas, Pranciškus Asyžietis, Stanislovas Kostka, Kotryna Sienietė
rožė	Darata (dažniausiai 3 rožės arba jų pintinė)
rožių vainikas	Cecilija, Rožė
rutuliai	vyskupas Mikalojus (3 rutuliai)
skarelė	Veronika
skydas	Arkangelas Mykolas, Mauricijus (antikizuoti šarvai)
staliaus įrankiai	Juozapas
stigmos	Pranciškus Asyžietis, Kotryna Sienietė, Liucija
strėlė	Sebastijonas, Kristina, Egidijus, Uršulė
sukryžiuotos žvakės	Blažiejus
svarstyklės	Arkangelas Mykolas
šarvai	Jurgis, Florijonas, Mauricijus
širdis	Kajetonas, Ignacas Lojola, Kotryna Sienietė (su kryžiumi), Augustinas (deganti, perverta strėle ar kraujuojanti), Teresė (perverta strėlės), Pranciškus Ksaveras (deganti)
šuo	Martynas, Eustachijus, Rokas
taurė (su Ostija)	Evangelistas Jonas, Barbora
tinklas	apaštalas Andrius, apaštalas Petras
trikampis ar kampainis	Apaštalas Tomas
vaikas ar mergaitė – maža Marija	Ona
vaisiai	Elžbieta Vengrė, Darata

Vakarų apeigų vyskupo apdarai	Blažiejus, Augustinas, Mikalojus, Aleksandras, Dionyzas,
vargonai	Cecilija
vienaragis	Justina
vienuolės abitas (moteriškas)	Rožė, Eudokija (dar ir kryžius), Jadvyga Silezietė (dar ir karūna)
vienuolio abitas (vyriškas)	Andriejus Bobola, Pranciškus Ksaveras, Antanas Paduvietis, Antanas Atsiskyrėlis, Bernardinas Sienietis, Pranciškus Asyžietis, Kryžiaus Jonas, Bernardas Klervietis, Romualdas, Albertas, Tomas Akviniėtis, Aloyzas Gonzaga, Dominykas, Benediktas
vinys	Elena (taip pat ir kryžius)
vynuogių kekės	Pranciškus Asyžietis
žąsis	Martynas Tūrietis
žibintas	Klara
žiedas	Kotryna Sienietė
žvakė	Marija Magdaliėtė, Liucija Sirakūzietė

Dievo Motinos atvaizdų galime rasti įvairiausių, kaip dažniausiai aptinkamus galime paminėti:

- » Rožinio Dievo Motina (su rožiniu rankose)
- » *Immaculata* (Nekaltai Pradėtoji Dievo Motina, XI.2 lent.); šis įvaizdis turi daug interpretacijų, dažniausiai randame Marijos, stovinčios ant gaublio ir mėnulio, kartais apvyto gyvatės, figūrą. Ji dažnai vaizduojama iš priekio, rankos sudėtos aukojimo gestui (ištiestos palei šonus išilgai kūno) arba delnai suglausti maldos gestui. Būna vaizduojama stipraus kontraposto poza, delnai suglausti maldai, o galva nusukta į šoną (vad. tobula *Immaculata*). Paprastai vaizduojama dėvinti juosta perjuostą klostytą suknią, su pečius dengiančiu apsiaustu ir nuometu ant galvos.
- » Dievo Motina Škaplierinė
- » Dievo Motina su kūdikėliu Jėzumi
- » Nekaltoji Marijos širdis – deganti širdis, gali būti apsupta gėlių.

Dažnai vaizduojama ir kitais populiariais būdais, pvz., kaip Lurdo Dievo Motina (išpopuliarėjo XIX a. pabaigoje), apsireiškimo šv. Kotrynai Laburietei Marija (su iš rankų sklindančiais spinduliais), Aušros Vartų Dievo Motina, Šiluvos Dievo Motina, Čenstakavos Dievo Motina ir kiti.

Kartais, ypač bareljefinėse cokolių dekoracijose, rečiau – vaizduojant sėdintį skaistykloje, pasitaiko Gailestingumo Motina *Mater Misericordiae* (Gailestingoji Dievo Motina – tiesia virš žmonių apsiaustą) bei Sopulingoji Dievo Motina (kardu persmeigta širdimi, su širdies link nukreiptu kardu).

Kristus taip pat vaizduojamas skirtingais ikonografiniais būdais: kaip Ecce Homo (nuplaktas, su erškėčių vainiku), Sopulingasis Kristus (rodantis žaizdas) arba Kristus liepsnojančia širdimi, vainikuota erškėčių karūna (vad. Švenčiausioji Jėzaus širdis – šis vaizdavimo būdas tapo populiarius 1856 m. patvirtinus kultą), Gailestingasis Kristus (išpopuliarėjo po 1934 m., su sklindančiais spinduliais), Priskėlęs Kristus (jei laiminimo gestas nėra kitos rūšies vaizdavimo, pvz., Švenčiausios Jėzaus Širdies, elementas), Kūdikėlis Jėzus, Kristus Rūpintojėlis (susimąstęs, sėdintis delnais parėmęs galvą) – būdingas Lietuvai, Gerasis Ganytojas (su avimi). Rečiau galima aptikti kitokį vaizdavimą, pvz., *Salvator Mundi*, Kristus prie stulpo (sypač abejose Lietuvos kalvarijose), Kristus Nazaretis Belaisvių Išpirkėjas (Vilniaus Antakalnio bažnyčioje).

2.6. Stela ar akmuo kaip antkapio rūšis

Tai plokštės formos paminklas, paprastai pastatytas ant daug platesnio ir ilgesnio kelių laiptelių pamato (18 il.). Cokolių dažniausiai atsisakyta dėl jų ištempto stačiakampio formos (nors, žinoma, esama ir išimčių).

Stelos genėzė siekia Antiką, ten stačia plokštė būdavo noriai dekoruojama arba mirusiojo atvaizdu, arba scena su raudotojomis. Prie tokios schemos grįžtama XIX a. I pusėje, tuomet stela baigdavosi stogeliu su akroterijais, iš priekio dažniausiai puošta pasaulietinio turinio reljefu.

XX a. III–IV dešimtmečiais buvo statomos modernizmo stiliaus stelos iš vieno ant kito sudėtų blokų, dekoruotos medalionais su Kristaus biusto ar galvos su erškėčių vainiku, su Sopulingosios Dievo Motinos atvaizdu, apačioje būdavo inskripcija (XI.III lent.). Šiuo laikotarpiu prie stelos iš kairės ar dešinės pusės gali stovėti kryžius (XI.II lent.) ir vazos. Prie tokios formos stelių grįžta statant šiuolaikinius paminklus iš mozaikinio betono, jau po XX a. X dešimtmečio. Tuomet stela galėjo įgauti netaisyklingo daugiakraščio formą. XX a. III–IV dešimtmečiais aptinkame stelų su jose išraižytais įdubusiais kryžiais. Labai dažnai tokios stelos būna integraliai sujungtos su tvorele – žema sienele su jungtais betono cokoliukais (XI.IV lent.). Steloms būdinga formų įvairovė, jos gali būti pastatytos tiek horizontaliai, tiek vertikalčiai, turėti viršūnę.

Atskirą grupę sudaro stelos iš granitinių, paviršutiniškai apdirbtų, lengvai prieinamų po ledyno likusių lauko akmenų (2 il., XI.V lent.). Tokios stelos priekis būna nušlifuotas, o likusios pusės apdirbtos netaisyklingai, visuma gali sudaryti perskelto akmens luito įspūdį. Jos būdingos XIX a. Apie 1900 m. galėdavo būti užbaigtos pusapvalio ar aštraus lanko pavidalu.

Šioje vietoje derėtų prisiminti atskirą **akmenų ar vieno akmens luito formos cokolį** (19 il.). Tokie antkapiai būdingi XIX a. Iš vienos pusės, tai buvo susiję su natūralių elementų aplinkoje paieška. Iš kitos, nemažai reikšmės turėjo ir savumo jausmas, susijęs su privačių patriotinių kolekcijų, apėmusių ir visokio pobūdžio natūralius elementus, plitimu. Be to, akmens luito formos paminklai tobulai tiko pasakoti istorijas romantinio istorizmo dvasia. Pagal biblijos simboliką jie buvo perskaitomi kaip amžinybės ženklas, mat akmuo asocijuojasi su tvirta medžiaga, pergyvenančia triapią žmogaus egzistenciją¹⁸.



18 IL.
Stela ant pamato, apsupta supaprastintų kaneliuruotų piliastų



19 IL.
Akmuo su priekyje išraižyta inskripcija

2.7. Sarkofagas ar akmeninis karstas



20 IL.
Sarkofagas ant atskiro cokolio, uždengtas dviguba plokšte

Rečiau pasitaiko sarkofagus, ypač antikinius, primenančių antkapių (20 il.). Pastarieji labiausiai išpopuliarėjo **XIX a. I pusėje**, jie būdavo statomi ant pamato. Dažniausiai ant ilgojo skrynios šono būdavo inskripcija, jie būdavo puošiami apverstų deglių, simbolizuojančių užgesusį gyvenimą, vaizdais (XVI.IX lent.). Ilgąjį klasikinių variantų šoną dažnai puošia figūrinė scena (XII.I lent.), vaizduojanti palaidotojo antikizuotu apdaru mirtį, perėjimo motyvą, kai *Tanatos* veda sielą į kitą pasaulį, kartais – alegorinę sceną, susijusią su velionio veikla.

Sarkofagų dangčiai būdavo akcentuojami akroterijais, kartais papuoštais kauke. Sarkofagai galėjo būti su kryžiumi ar velionio biustu, „apdengti“ skulptoriaus iškalto „audeklu“ (ypač istoriniuose projektuose), papuošti vainikais (XII.II lent.). Kartais šalia matome raudotojos ar gedėtojo skulptūrą. Tokią formą gali įgauti ir po obelisku esantis cokolis.

Specifinė sarkofago atmaina yra **akmeninis karsto formos antkapis** (XII. III lent.). Norint atskirti antkapio formą nuo karsto su palaikais, žodis „karstas“ vartojamas su pažyminiu „akmeninis“; tai nereiškia, kad toks paminklas negali būti padarytas iš, pavyzdžiui, ketaus, tokiu atveju rašoma „ketaus karsto formos“. **XX a. III–IV deš.** Vilniaus Rasų kapinėse ir kitur būdavo statomi antkapiai, primenantys gerokai supaprastintos formos karsto dangtį, jų galvūgalyje visada būna kryžius ar statula ant cokolio. Būtent šiame nekropolyje randame tokios formos apvadų (XII.IV lent.). Iš to laikotarpio ateina ir dinamiško, profiliuoto skerspjūvio atskirai stovintys akmeniniai karstai (XII.III lent.).

Kai kuriose šalyse, pvz., JAV, sarkofagai būna kelių vietos mokslininkų išskirtų tipų (angl. *Barrel Tomb, Bale Tomb, Hip Tomb, Pedestal Tomb, Body Stone*). Lenkų kalba šie terminai nevartojami.

2.8. Edikula



21 IL.
Edikula su dviem poromis kaneliuruotų piliastų ant cokolio, piliastrai laiko supaprastintą antablementą su frontonu

Tai architektūrinio karkaso, kurio konstrukciniai elementai susiję su antikiniu orderiu, rūšis (21 il.). Paprastai tai dvi kolonos, pilioriai arba piliastrai, laikantys antablementą, dažniausiai dar ir frontoną. Visa tai stovi ant pamato arba cokolio. Tarp kolonų ar piliastų yra plokštė arba niša su inskripcija (XIII.I–XIII. II lent.), bet gali būti ir niša su reljefu, pavyzdžiui, velionio portretiniu biustu, arba urna su skulptūra ar koku kitu motyvu. Erdvė tarp kolonų gali likti atvira, tarsi ažūrinis skulptūros įreminimas. Šios rūšies antkapiai dažnai esti klasikinių formų, bet gali būti ir neobarokiniai, rečiau – redukuoti sumoderninti neogotikiniai. Jie gali būti pastatyti ir iš, pavyzdžiui, trijų dalių, kai šoninės sienelės įremina edikulą. Pasitaiko ir pagamintų ne iš akmens, o iš, pavyzdžiui, ketaus.

Edikula primena koplytėlę, tokia yra ir jos romėniškoji etimologija. Edikula yra redukuota koplytėlės forma. Kartais šie antkapiai – koplytėlė ir edikula – painiojami. Tačiau edikulos formos antkapis yra aptvaro dalis, o koplytėlė – kvaziarchitektūrinė forma. Terminas „edikula“ gali būti vartojamas ir apibūdinant, sakykime, įėjimo į koplyčią apipavidalinimą, koplyčios langų ar fasado įrėminimą.

2.9. Cipas

Kartkartėmis kapinėse aptinkame cipų (22 il.). Šie antkapiai dažniausiai būna kvadrato formos, siaurėjantys į viršų ir uždengti šlaitiniu stogeliu su akroterijais. Kartais stogelis būna platesnis už cokolį. Paprastai cipai nebūna dekoruoti krikščioniška simbolika arba ši esti itin kukli (XIII.III lent.).

Cipai kilo iš Antikos. Prie jų sugrįžta Apšvietos laikais, kai cipų pagrindu imtas kurti pasaulietinis antkapinis paminklas. Europos sepulkralinėje plastikoje jie žinomi nuo XVIII a. paskutinio ketvirčio. Lenkijoje jie pasirodo **XIX šimtmetyje**.



22 IL.
Cipas ant cokolio, uždengtas platesniu keturšlaičiu stogeliu su akroterijais

2.10. Koplytėlė

Tai nedidelis kapą žymintis statinys, neatliekantis griežtai liturginių funkcijų. Dažniausiai koplytėlėms būdavo suteikiama neogotikinė forma (23 il., XIV.II lent.). Pasitaiko ir koplytėlių, pastatytų ant stačiakampio pagrindo, užbaigtų puslankiu, su atitrauktu fasadu, įrėmintu puskolonių, kolonų, pilorių ar piliastrų, laikančių antablemento fragmentus ir frontoną su inskripcijos lentele. Jų viduje, į kurį gali vesti laipteliai, stovi šventųjų statulos (24 il.). Kartais jos uždengtos stogeliais. Būna ir atvirų koplytėlių, su trumpais sienų fragmentais (pilioriais), remiančiais stogelį.

Kai kada koplytėlės mėgdžioja antikinių šventyklų fasadus. Tokie kūriniai dažniausiai aptinkami didžiuosiuose Europos nekropoliuose. Koplytėlės su architektūriniais bruožais atmaina, ypač būdinga Lietuvos ir Baltarusijos nekropoliams, yra iš plytų ir akmenų mūryta tinkuoto cipo formos koplytėlė, uždengta stogeliu su supaprastintu antablementu ar net frizu (XIV.I lent.). Tokios daugiausia buvo statomos XIX a. I pusėje.



23 IL.
Neogotikinė ketaus koplytėlė ant dvilapčio cokolio ir pamato, uždengta keturšlaičiu stogeliu su kryžiumi viršuje



24 IL.
Koplytėlė be priekinės sienos, įrėminta Toskanos stiliaus kolonų, laikančių frontoną, užsibaigiantį kryžiumi ant nedidelio cokolio.



25 IL.
Eksedra su suoleliu, kurio kairėje prisėdusi raudotoja. Ant šoninių sienelių lentelės su apverstų fakelių bareljefais, atkaltės lentelę su kabančia girlianda supa lentelės su iškilėmis lietinėmis raidėmis

2.11. Eksedra

Šios rūšies antkapių, nors ir nedažnai, aptinkame Vakarų Europos ir Šiaurės Amerikos kapinėse (25 il.). Tai pusapskritimo formos, dažniausiai atviros įdubos ar nišos, paprastai turinčios akmeninį suolelį su atkalte, jų centrinė ašis ir šonai gali būti pabrėžti koplytėlėmis. Kartais tai pusapvalė kolonada, įrėmianti tradicinį antkapinį paminklą.

Kita forma yra **kolonada**. Ji gali būti suprojektuota įprastai, tiesia linija, rečiau – kaip rato fragmentas, gali nutrūkti arba atrodyti tarsi būtų apgriauta. Jos viduje dažniausiai rasime antkapinę plokštę. Tokių sprendimų randame istoriniuose Lenkijos ar Vakarų Europos nekropoliuose. Kolonada gali supti antkapį atviros rotondos principu. Šio tipo paminklai ateina iš senovės Graikijos, juos vadiname monopteriais.

2.12. Altoriaus formos antkapis

Šio tipo antkapius dažniausiai aptinkame Vakarų Europos ir Šiaurės Amerikos kapinėse (26 il.). Jie turi cokoliukų (dažniausiai keturių arba šešių) laikomos plokštės formą. Plokštės priekyje yra inskripcija ir kukli dekoracija. Amerikiečių literatūroje *altar tomb* ir *chest tomb* vadinami plokšte uždengti paprastos skrynios formos sarkofagai. Lenkų kalboje šie terminai nėra įprasti, neturėtume jų vartoti tokiems kūriniais aprašyti.

2.13. Antkapinė plokštė

Palaidojimo vietą žyminti antkapinė plokštė gali būti įtaisyta ant pamato (27 il.). Paprastai jos dekoruojamos išraižytu kryžiumi, virš jo arba po juo būna inskripcijos lentelė, rėmelis ar pati inskripcija (XV.II lent.). Antkapinės plokštės yra ankstyviausi kapinėse randami kūriniai (XVIII a. IV ketv.–XIX a. pr.). Ne visada jos stačiakampės. Kartais aiškiai plėtėja galvūgalio link, įgauna karsto formą. Antkapinių plokščių kraštai būna puošti griovelio ar profiliuoti. Monumentalios antkapinės plokštės gali atlikti ir paminklo funkciją, pavyzdys – maršalo Juzefo Pilsudskio širdies mauzoliejus Vilniaus Rasų kapinėse (45 il.).

Šios rūšies paminklų atmaina yra įžambi antkapinė plokštė, ties galvūgalio iki 40–50 cm aukštesnė (XV.II lent.). Dažniausiai tokios plokštės būdavo įrengiamos XIX ir XX a. sandūroje bei XX a. III ir IV dešimtmečiais. Tuo metu pasitaikydavo ir antkapinių plokščių su išpjautu kryžiaus formos plotu gėlėms sodinti. XX a. tarpukariu pasitaikydavo ir plokščių, sumažintų iki lentelės su inskripcija dydžio, įrėmintų apvadu (XVIII.II lent.).

Atskira tema yra knygos – atverstos ar užverstos – pavidalo antkapinė plokštė (XV.III lent.). Tokiais antkapiais siekta pagerbti ne tik rašytojus ir mokslininkus, bet ir kunigus. Simboliniu požiūriu ši forma susijusi su viduramžių tema *liber vitae*, arba Teisingumo angelu, surašančiu gerus ir blogus žmonių poelgius, kad atėjus Paskutiniajam teismui galėtų parodyti juos Dievui¹⁹.

Labai dažnai aptinkame paprastą **antkapinę plokštę, kurios galvūgalyje yra vertikalus elementas**, pavyzdžiui, kryžius ar obeliskas ant cokolio (28 a il., XV. IV lent.). Tokiu atveju aprašą turėtume pradėti sakiniu: „Palaidojimo vieta pažymėta antkapine plokšte, kurios galvūgalyje ant cokolio stovi kryžius“. Kartais antkapinė plokštė nėra integraliai sujungta su vertikaliuoju elementu. Tokį faktą reikia paminėti, pradedant nuo jo: „**Palaidojimo vieta pažymėta figūra ant dvilapčio cokolio ir pamato, prieš ją guli antkapinė plokštė**“. Kartais taip



26 IL.
Altoriaus pavidalo antkapis – ant dviejų sienelių paguldyta profiliuota plokštė



27 IL.
Antkapinė plokštė
profiluotais kraštais

būna sutuoktinių palaidojimo vietoje, kai ant kapo yra dvi nedidelės antkapinės plokštės su nesusietu vertikaliu motyvu (XV.V lent.).

Ant dvigubų (ar daugiau) antkapių vietoj vienos plokštės naudojamos dvi (dviplikštis antkapis) arba trys (triplokštis antkapis) arba, retai, dar didesnis skaičius. Plokštė taip pat gali būti atitraukta nuo vertikalaus elemento. Nuo XX amžiaus 1 pusės plokštė dažniausiai dedama tiesiai ant žemės, ant plytų. Aplink antkapį taip pat gali būti grindinys (pvz., iš betono trinkelėlių, betono liejinio arba akmens plokščių).

Provincijos kapinėse antkapinės plokštės su statmenais elementais dažniausiai esti neapdirbtos akmens luitai, atspindintys tikėjimą, esą mirusieji, kurių kapai nebuvo prislėgti kuo nors sunkiu, galintys atsikelti ir neduoti ramybės gyviesiems. Apleistose, prastos būklės kapinėse gali kilti problemų rasti antkapines plokštes, į tai reikėtų atkreipti ypatingą dėmesį.

2.14. Cokolis, pamatas ir apvadas – atskiras cokolis kaip antkapio rūšis

Cokolis (postamentas) visų pirma atlieka konstrukcinę funkciją. Ant jo užkeliama simbolinę reikšmę turinti viršūnė. Paprastai cokolis – tai stačiakampio gretasienio formos blokas, kartais į viršų siaurėjantis. Gana dažnai pasitaiko kelialaipčiai cokoliai; jei ant jų esama puošybos, aprašinėti reikia pradėti nuo apačios (pirmas laiptelis, antras laiptelis)²⁰. Cokolių paskirtis – užtikrinti stabilumą – netrukdyti juos puošti, ypač tai mėgta nuo XIX a. vidurio. Paprasčiausias būdas buvo viršutinių kraštų nupjovimas (XVI.I lent.) arba profiliavimas (XVI.II–XVI.III lent.), rečiau – šoninių nupjovimas, kraštų siaurėjimas į viršų. Cokolis galėjo būti uždengtas platesne ar siauresne plokšte, kartais profiliuota.

Kartais jis dengtas dvišlaičiu arba keturšlaičiu stogeliu (XVI.VI lent.), tuomet šiek tiek primena kuklią koplytėlę. Šoninėse sienose atsiranda plokštės ar net nišos su šventųjų atvaizdais, dažniausiai bareljefiniais, vaizduojant figūras iki pusės. Papildomu elementu tampa stogeliai (14 il., XVI.VII lent.) bei akroterijai (XVI.VIII lent.). Koplytėles imituojančios formos cokoliai būdingiausi XIX a. II pusei.

Apie XIX a. vidurį būta daug stačiakampių gretasienių cokolių su supaprastintu antablementu, su jonėniniu, rečiau lesbiniu kimatijumi (XXIII.II lent.). Dorėninis kimatijus beveik neaptinkamas. Kuo toliau į XIX amžių, tuo daugiau supaprastinto antablemento, apsiribojančio architravu ir karnizu, pavyzdžių (XXIII.IX lent.). Kita galimybė buvo architravo atsisakymas frizo iš rombų, kubų ar augalinių motyvų naudai (pvz., antemijaus, XXIII.V lent.). Gana dažnai aptinkame papiruso lapais dekoruotą frizų. Stebina architektūrinių ir ornamentinių formų laisvumas, nes menininkus nelabai domino klasikinio orderio ar stiliaus grynumo laikymasis. Baigiantis XIX a. randasi cokolių, kurių viršutinė dalis yra voliutos (XVI.XI lent.) ar jonėniško kapitelio formos (XVI.X lent.).

Pasitaiko ir sudėtingesnių formų cokolių – su stačiakampiu arba pusapvaliu iškilimu, paprastai réminamu išilgintų piramidžių (XVI.IV–XVI.V lent.). Paprastai tokius postamentus vainikuoja kryžius. Šios formos būdingiausios XX a. I pusės antkapiams, nors buvo žinomos ir anksčiau. Panašiai datuoti ir reikėtų ir puošybą „eglude“. Be to, ornamentiniai motyvai ant cokolių tokie patys, kaip ir ant viršūnių.

Retiems pavyzdžiams priskirtini savarankiški cokoliai, architektūriškai pateikti kaip atskiros rūšies antkapiai (XVII.I–XVII.III lent.). Šioje vietoje reikėtų išskirti **abstrakčią formą**, palaidojimo vietose atsiradusią XX a. II pusėje (29 il.). Ji būdavo užkeliama ant cokolio arba antkapinės plokštės. Įdomių tokio sprendimo pavyzdžių matome Rasų ir Petrašiūnų kapinėse.



28a IL.
Antkapinė plokštė, kurios galvūgalyje stovi vertikalus elementas (kryžius ant cokolio)



28b IL.
Šiuolaikinė variacija antkapinės plokštės tema

Labai dažnai cokolis būna pastatytas ant gulsčio stačiakampio gretasienio formos **pamato** (1, 17, 23 il.). Viena vertus, šis izoliuoja cokolį nuo žemės, kita vertus – daro antkapį aukštesnį, todėl jis tampa monumentalesniu.

Būna, kad ant pamato esama dar vienos inskripcijos (signatūros) ar dekoracijos, tuomet tai reikia kruopščiai pažymėti aprašant cokolį.

Kartais būna keblu atskirti pamatą ir cokolį. Sunkiais atvejais reikia išanalizuoti pamato ir cokolio integralumą, palyginti juos. Pamatas dažniausiai būna gerokai platesnis, žemesnis ir gali būti pagamintas iš kitos nei cokolis medžiagos. Atskirą grupę sudaro kelių laiptelių pamatai. Kai pamatas paprastas, jo aprašinėti nereikia. Jei, pavyzdžiui, viršutiniai jo kraštai nupjauti, profiliuoti ar dekoruoti grūdeliais, tokią informaciją dera pateikti prieš aprašant cokolį.

Dėl kapinių būklės ne visada galima iš karto pastebėti apžėlusį pamatą. Reikėtų atkreipti į tai ypatingą dėmesį.

Tokio dėmesio reikalauja ir **betoninis** (rečiau akmeninis) **apvadas** (XII.IV, XVIII.I lent.), dažnai pažeistas. Jis, bent teoriškai, rodo kapo dydį. Galvūgalyje jungiasi su paminklu, gali būti pamato arba tvorelės dalimi (XI.IV lent.). Apvado vidus naudojamas kaip vieta gėlėms sodinti. Žinoma, apvadą reikia išmatuoti ir atskirai pateikti jo dydį.



29 IL.
Abstrakti forma

2.15. Plokštelės ir lentelės

Kaip jau užsiminėme anksčiau, inskripcijos paprastai būna antkapių priekyje, ant cokolio (9 il.), įvairių formų plokštelėse. Plokštelės gali būti ir vienos pачios, jos pagyvina cokolį. Paprastai jos keturkampės arba išpjautais, pavyzdžiui, apskritimo ketvirčio formos kampais (13 il., XIX.VII lent.). Jei cokolis siaurėja į viršų, siaurėja ir plokštelė. Tai akivaizdu, todėl to nereikia atskirai aprašinėti. Būna įvairių lanko forma užapvalintų plokštelių (XIX.II–XIX.III lent.), kartais apvedžiotų išraižytais ar iškalinėtais trikampaiais, rozetėmis (30 il.). Randama ir ovalo formos plokštelių. Reikėtų paminėti ir labai sudėtingas formas, susidedančias iš dviejų dalių, įvairaus gylio ir pavidalų (XIX.V lent.).

Tokių pačių formų gali būti bareljefiniai (tabl. XIX.IX) ar išraižyti rėmai, taip pat inskripcijų lentelės. Gana dažnai aptinkamos lentelės ar rėmeliai su praplatėjimais (30 il.).

„Gamtinio“ tipo antkapių (pvz., nukirsto medžio kamieną vaizduojančių kryžių ant uolų formos cokolių) lentelės dažniausiai būna išvynioto ritinio (19 il., XIX.XI lent.), atverstos knygos arba herbino skydo formos (12 il., XIX.X lent.). JAV ar Kanados kapinėse populiarūs vadinamieji *gravemarkers* (arba *tombstone Markers*, *grassmarkers*, *burial Markers*, *flush gravemarker*, *flat headston*) – nedidelės lentelės tiesiog ant žemės (standartinis dydis 4 x 24 x 12 colių). Jų

atmaina – įžambiai pastatytos lentelės. Jas galėtume aprašyti taip: „gravemarkers tipo lentelė, padėta tiesiai ant žemės“.

2.16. Tvorelės

Pavienius antkapius ar šeimos kapavietę dažnai juosdavo tvorelė. Paprastai ją darydavo iš ketaus arba kaltinės geležies (59 il.) ir pritaisydavo ant akmeninio ar betoninio pamato. Priekyje, rečiau šone, įtaisydavo vartelius. Kai kada prie tvorelės pastatydavo suolelį. Tokia tvorelė galėjo būti traktuojama kaip dekoratyvinė. Jos strypai galėdavo būti susukti, sujungti S ir C raidės forma, užbaigti spurgais, žiedų kekėmis, lelijų, lancetiškių lapų ar strėlių antgalių motyvais (XX.I–XX.III lent.).

Kito tipo aptvaras yra iš ketaus ar kito metalo pagaminti strypai ar grandinės, sujungtos su akmeniniais ar betono stulpeliais kampuose (31 il.). Jie galėjo būti, pavyzdžiui, stačiakampio gretasienio formos, o granitiniai – valcuoti ar netaisyklingos formos. Rečiau tvorelės buvo mūrijamos ir padengiamos plokštelėmis. Ant stačiakampių ar valcuotų stulpelių gali būti papildomų elementų – urnų ar vazų gėlėms.



30 IL.
Bronzinė lentelė su praplatėjimais
ir iškilu lietu užrašu

Kiekvieną kartą reikia paminėti, jei tvorelė yra, ir ją aprašyti, išmatuoti, pažymėti, iš kokios medžiagos pagaminta, koku būdu susieta su pamatu (pvz., betoninis apvadas, pamatas iš betono ir akmens). Aprašant reikia paminėti, kurioje vietoje yra įėjimas, ar akcentuoti kampai. Aprašome ir kitus elementus, sudarančius tvoros konstrukciją, pvz., skersinius strypus. Nurodome ir dekoratyvinius elementus, kaip grandinės, ratai, šviestuvai, augaliniai motyvai ir kt.

Čia pristatomos antkapių rūšys apima dažniausiai aptinkamas formas. Įvairiose pasaulio dalyse jos gali įgauti skirtingus pavidalus, susijusius su vietos tradicijomis. Jei dokumentavimas atliekamas Lenkijos mokslo įstaigų poreikiams, privalome laikytis jose taikomos metodologijos, tačiau apraše galima nurodyti, kad antkapis padarytas koku nors stiliumi, pvz., „Bale Tomb“. Kapinėse gali būti ir sporadiškų arba tik tai vietai būdingų antkapių rūšių, kaip, sakykime, piupitro formos antkapis (įžambi plokštė arba atrama, ant kurios gali gulėti ritinys ar atversta knyga), mastabos, pilono formos antkapis, su pa-



31 IL.
Antkapis su tvorele iš valcuotų granito
stulpelių su ketaus urnomis, sujungtų
ketaus grandine

galvės motyvu, kartais cilindrinio ritinio formos (populiarūs Amerikos kapinėse, ten vadinami „Bolster“), su rutuliu arba gyvūnų, dažniausiai simbolinių, pavyzdžiui, avinėlio arba sfinkso, motyvais. Be to, galime aptikti XX a. itin populiarių individualizuotų formų, susijusių su palaidotojo interesais, pavyzdžiui, lėktuvo sparnus.

3. Antkapinių statinių rūšys

Antkapinis statinys yra architektūrinė konstrukcija, dydžiu aiškiai besiskirianti nuo antkapio. Antkapinis statinys paprastai esti stačiakampio formos, turi atidaromą angą į vidų, skirtą išimtinai tik karstams laikyti (kriptą). Paprastai angą dengia plokštė su antabomis arba metalinės durelės. Ji gali būti ir konstrukcijos viršuje, dengiama plokštės, kurią nukėlus galima patekti į vidų neišmontuojant antžeminės struktūros, kaip paprastai nutinka antkapių atveju. Paprastai didesnes antkapines struktūras vadiname kapinių statiniais net jei jos neturi atskiros į vidų vedančios angos. Vis dėlto, vien jau dėl dydžio, inventorizuojant reikėtų vengti mažesnius antkapius vadinti antkapiniais statiniais, net jei į jų vidų galima patekti atitraukus plokštę. Antkapiniais statiniais nevadiname ir kelių antkapių bendrame kapų rūsyje.

Vis dėlto verta paminėti, kad kai kuriose situacijose sunku atskirti antkapinį statinį nuo antkapio. Pavyzdys gali būti nuo XX a. 2 pusės populiarūs išplėtotos formos antkapiai, sudaryti, pavyzdžiui, iš kelių antkapių ir vertikalaus elemento (pvz., sienelės arba edikulo pavidalo) ir užkelti ant aukšto pamato arba cokolio. Vienais atvejais po jais yra mūrinės kameros (kartais uždengtos žeme), kitais – kapai žemėje. Tačiau mes juos vadiname antkapiais. Bet esant situacijai, kai laidojimo kamera gerokai išsikiša virš paviršiaus (daugiau nei 100 cm) ir atitinka kiti formalūs antkapinio statinio bruožai, reikėtų vartoti šį terminą, kad būtų aiškiai matomas masto skirtumas.

Mūrijimo terminologijoje kartais skiriami antkapiniai statiniai kaip formos, esančios virš kapų žemėje (todėl jie nėra su vieta konstrukciškai susieti statiniai) ir antkapiniai statiniai kaip objektai su mūrine laidojimo kamera. Šio skirstymo neįmanoma patikrinti atliekant inventorizaciją, nes dažnai neįmanoma nustatyti, ar po antkapio tikrai yra laidojimo kamera. Nepaisant to, jog kartais matome užrašą „šeimos... antkapinis statinys“ (grobowiec rodziny...), jei objektas neturi kitų antkapinio statinio požymių, aprašyme jo negalima taip žymėti.

Su nedidelėmis išimtimis, antžeminė kapinių statinių dalis nebūna didelė. Antkapiniai statiniai neatlieka jokios liturginės funkcijos, taigi juose nebūna



32. 11. Stačiakampio formos požeminis kapinių statinys, uždengtas plokšte su kryžiumi ant trilaipčio cokolio ir pamato, su įėjimu centre

33 IL.
Stačiakampio plano antkapinis statinys su išsiskiriančiu cokoliu, uždengtas plokšte su kryžiumi ant stogo



altoriaus. Požeminė ir antžeminė jų dalys gali būti pastatytos iš skirtingų medžiagų ir nesudaryti vienalytės konstrukcijos.

Kapinėse galima aptikti dviejų pagrindinių tipų antkapinius statinius:

- » požeminis antkapinis statinys (XXI.I lent.)
- » tikrasis antkapinis statinys (33 il.).

Požeminis antkapinis statinys didžiąja dalimi yra po žeme, bet aiškiai iškilęs ir virš jos. Jis stačiakampio formos, sienos remia skliautus (šie dažniausiai lopšio formos). Paviršiuje jį dengia plokštės, galvūgalyje arba priekyje (rečiau per vidurį) būna statmenas elementas, obeliskas ant cokolio. Kartais ant viršutinės plokštės būna įtaisyta tvorelė.

Šio tipo kapinių statinio atmaina yra į žemę įleistas statinys, bet jis turi vieną – priekinę – architektūrinę sieną, dydžiu primenančią koplyčią (32 il., XXI.II–XXI.III lent.). Požeminiai antkapiniai statiniai kartais būna aptverti tvorele, ties galvūgaliu virstančia siennele, kartais ji turi kryžiumi užsibaigiančią aukštesnę dalį (XXI.IV lent.). Šios rūšies antkapiniai statiniai populiarūs Lietuvoje ir Baltarusioje.

Tikrieji antkapiniai statiniai (kartais apibūdinami kaip skrynios pavidalo) būna visiškai iškilę virš žemės paviršiaus. Po jais gali būti kriptą. Visos keturios jų sienos matomos, priekinė būna pažymėta stogeliu (33 il.). Jei toks statinys yra didelis (jei jo viduje telpa stovintis suaugęs žmogus) ir turi durų angą, jis gali priminti koplyčią. Tačiau antkapinis statinys neatlieka jokių liturginių funkcijų, todėl neturi altoriaus.

Didesniuose statiniuose viduje gali būti dvi patalpos: priemenė ir pati kriptą. Požeminiuose antkapiniuose statiniuose vietoj priemenės būdavo į kriptą su karstais vedantys laiptai. Kartais, norint sutaupyti vietos, juose buvo

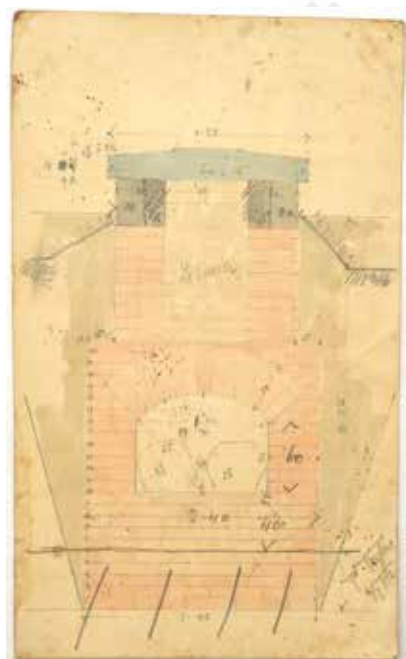

33a il.
1892 m. dviaukštės struktūros antkapinio statinio projektas. Dąbrowskių iš Žolynios archyvas.

- 1 Ne visada įmanoma patekti ar bent žvilgtelėti į antkapinio statinio vidų, todėl informacijos apie perdangos tipą apraše gali ir nebūti.



34 IL.
Namuko formos antkapinis
statinys

įrengiami stelažai ar specialiai suprojektuotos ermės, kad tilptų kuo daugiau karstų (XXI.V lent., 33 a il.).

Antkapinių statinių ir požeminių statinių su iškilia priekine dalimi fasadai paprastai dengti įvairių formų stogais – laiptuotais, trikampaiais (XXI.III lent.) ar įgaubto ir išgaubto lanko formos, su kryžiais viršuje.

Jie gali būti apsupti urnų, vazų arba obeliskų. Antkapinių statinių sienos labai dažnai padengiamos rustika arba dekoruojamos grioveliais (XXI.II lent.).

Tikra retenybė yra antikinio **pilkapio** formos antkapiniai statiniai (pvz., Medvedivcų antkapinis statinys, siejamas su Pieńczykowskich gimine, apie 1810 m.)², čia aukštos kalvelės viduje yra kapų kripta, o visuma vainikuojama gedėtojo figūros ant cokolio. Kaip retai sutinkamą antkapinio statinio rūšį galima paminėti ir tokius, kurie primena grotas (olas).

Reikėtų paminėti ir tarpinius variantus tarp antkapių ir antkapinių statinių – žemus **namelius**, dengtus dvišlaičiais stogais (34 il.). Tokie statiniai žinomi Lietuvos ir Baltarusijos kapinėse, seniausi iš jų įrengti XIX a. III dešimtmetyje. Namuko forma tiesiogiai susijusi su tokio antkapio ar antkapinio statinio kaip „mirusiųjų namų“, o kapinių – kaip „mirusiųjų miesto“ idėja. Jos pirmavaizdį randame senovines Romos kapines vaizduojančiuose grafikos darbuose, pavyzdžiui, Giovannio Battisto Piranesio. Reikšminga tai, kad neretai inskripcija – tiesą sakant, ne tik ant akmeninių namukų, bet ant visų rūšių paminklų – pradama santrumpa „**D. O. M.**“ (nuo romėnų *Deo Optimo Maximo* – Jupiteriui skirta kreipimosi, arba santrumpa nuo epitafinio kreipinio *Datur Omnibus Mori* – „visų mūsų laukia mirtis“), tik be santrumpą reiškiančių taškų, alsuoja ta pačia dvasia, kaip ir „Amžinybės NAMAI“ (DOM Wieczności) arba „Amžini NAMAI“ (DOM Wieczny)³.

² Czyż 2010, p. 87–88.

³ Czyż, Gutowski 2019, p. 313.

4. Kapų ir kapinių koplyčios, mauzoliejai, epitafijos



35 IL.
Neogotikinė kapų koplyčia

Kapų koplyčia laikomas bent du aukštus turintys statinys (35 il.). Apatiniame aukšte būna kriptos. Viršutinėje įrengtas altorius, taigi ji gali atlikti ir liturgines funkcijas. Jei patalpoje nėra altoriaus, bet yra epitafijų ir ji atlieka komemoratyvines funkcijas, paprastai tokį statinį laikome **mauzoliejumi**. Kita forma yra **koplyčia** (36 il.) ir **katakombų antkapinis statinys**, kurio apatinį aukštą sudaro bent dviejų lygių konstrukcijos, skirtos karstams sustatyti. Tokiu atveju katakombos yra prieinamos iš išorės.

Kapinių koplyčios kriptų paprastai neturi, jos skirtos tik su laidotuvėmis susijusioms apeigoms. Galėdavo būti naudojamos ir vietos bendruomenės liturginiams tikslams, ypač nedidelėse gyvenvietėse.

Kapinių koplyčios ir kiti nekropolių statiniai gali būti įvairių stilių, nors dažniausiai esti istorizmo formų, pavyzdžiui, klasicistinių, jungiančių įvairius architektūrinių sprendimų variantus. Apie 1900 m. pasirodo ir secesijos arba modernizmo formos statinių.

4.1. Epitafija

Tai architektūrinė plastinė mirusiojo atminimo įamžinimo šventykloje arba koplyčioje forma. Ji nebūtinai susijusi su palaidojimo vieta. Svarbiausias epitafijos tikslas yra žmogaus atminimo įamžinimas. Per daugelį amžių susiformavo trys svarbiausios epitafijų rūšys:

- » **vaizdinė epitafija** – su alegorine arba bibline scena
- » **epitafinis paminklas, arba tikroji epitafija** – su velionio portretu

- » **inskripcinė epitafija** – nėra figūrinio vaizdavimo, ornamentinė puošyba sutelkta į pačią inskripciją; paprastai tai kukli lentelė (pvz., marmurinė, 36 il.) su išgraviruotu ornamentu, gali būti rėminama frontoną laikančių kolonų. Būtent tokios epitafijos kapinėse aptinkamos dažniausiai.

Reikėtų atkreipti dėmesį, kad tiek koplyčioje, tiek antkapiniame statinyje gali būti to statinio **statybas įamžinanti lentelė**. Nereikėtų supainioti jos su epitafija, ypač tuomet, kai jos įrašas yra lotyniškas.

	KAPŲ KOPYČIA	ANTKAPINIS STATINYS	ANTKAPIS	MAUZOLIEJUS
AUKŠTŲ SKAIČIUS	Mažiausiai 2	1 ar 2	1	Mažiausiai 2
GALIMA PATEKTI VIDUN KITŲ TIKSLŲ, NEI KARSTO ĮNEŠIMAS	TAIP	NE	NE	TAIP
LITURGINĖ FUNKCIJA	TAIP	NE	NE	NE
DYDIS	Didelis statinys	Paprastai nedidelis, ypač antžeminė dalis	Nedidelis	Didelis statinys
GALIMYBĖ PATEKTI VIDUN NEIŠMONTAVUS ANTŽEMINĖS DALIES	TAIP	Paprastai TAIP	NE	TAIP



36 IL.
Epitafija (inskripcinė)

Esama tam tikrų tokių skirstymą apsunkinančių regioninių skirtumų, pavyzdžiui, kai kur Italijos koplyčiose karstai arba urnos tiesiog sudėti viduje. Tokiu atveju nebūna reikalo statyti dviaukščio pastato.

5. Kiti kapinių objektai

Reikėtų paminėti ir kitus kapinių statinius: **osuarijų** (bendra daugelio mirusiųjų kaulų laikymo vieta), **katakombą** (kelių aukštų statinį su nišomis karstams, paprastai per visą ilgį; jis galėjo būti didesnio komplekso, sujungto su kapinių koplyčia ir papuošto arkadomis, dalimi, 37 il.), **kolumbarijų** (statinys urnoms su pelenais laikyti, tokios pat kaip katakombų formos, bet su mažesnėmis nišomis), **krematorijų** (pastatą palaikų deginimo ceremonijoms), be to, **karstadirbio namą** (šiais laikais ten dažniausiai kapinių administracija), **ūkinį pastatą ir šulinį**. Šie elementai dažniausiai aptinkami didelių miestų nekropoliuose (pvz., Žytomyre, Vilniaus Rasų ir Bernardinų kapinėse)¹.

Gana gausiai išliko **kapinių tvorų su vartais, kryžių su votų figūrėlėmis**, rečiau – kitų formų, pvz., koplytėlių. Inventorizuojant kapines reikia atkreipti dėmesį į pirmuosius, išmatuoti tvorų ir vartų aukštį bei ilgį. Votų paminklus buvo įprasta statyti kapinių įkūrimo ar liaudies misijų proga, netgi baudžios panaikinimo proga. Tiek kryžiai su votais, tiek kolonos su skulptūromis paprastai būdavo statomi prie įėjimo į nekropolį. Būdavo ir taip, kad jie žymėdavo prieš tai buvusių kapinių tvoros kampą. Tokius objektus privalu inventorizuoti ir pažymėti kapinių žemėlapyje.

¹ Dirbdami keliuose šimtuose Podolės ir Ternopylio kraštų kapinių tokių objektų neaptikome (kartkartėmis rasdavome tik ūkinį pastatą). Išimtis – Jazloveco Šv. Mergelės Marijos nekaltojo prasidėjimo vargdienių seserų katakombos vienuolyno sodo teritorijoje, taigi atliekančios privačių – vienuolyno – kapinių funkciją. Tokios privačios katakombos, susijusios su konkrečiu vienuolynu, stovi ir Rasų kapinėse. Czyż, Gutowski 2019, p. 276–279.



37 IL.
Klasicistinės katakombos (per vidurį sunaikintos)

Derėtų išskirti ir **pilkapius**, arba dirbtinai supiltas kalveles. Jie skirti įamžinti 1863 m. sukilėlius, lenkų karo prieš bolševikus kovotojus, o Ukrainos teritorijoje – ir Sečės šaulius. Dažniausiai ant tokio pilkapiio būdavo statomas kryžius, jame ne visada buvo palaidotųjų, o jų tikslas buvo ir tebėra įamžinti kritusiųjų atminimą. Informacija apie tokius nekropolių elementus turi būti pažymėta kapinių žemėlapyje. Tokio dėmesio turėtų susilaukti ir atskiri sektoriai, skirti kariams, vaikams, katastrofų aukoms ir kt.

6. Medžiaga



38 IL.
 Betoninio antkapio armatūra
 (gelžbetonis)

Iš pradžių antkapiai dažniausiai būdavo daromi iš natūralaus akmens ar medienos. Apie XIX a. vidurį išpopuliarėja ketus. Po 1850 m. ima rasti dirbtinio akmens (betono) dirbinių, XIX a. pabaigoje jie sutvirtinami plieno karkasais (armatūra), tokius vadiname gelžbetoniniais (38 il.). Reikėtų skirti armatūrą ir akmeninių paminklų metalinius, dažniausiai ketaus, švino, rečiau – medinius montažinius kaiščius (39 il.). Taip pat reikėtų pastebėti, kad dalis antkapių pagaminti iš betono ar gelžbetonio, bet padengti brangesnės medžiagos plokštėmis (40 il.). Monumentalesni kūriniai, kad ir koplyčios ar kolonos, gali būti sumūryti (iš plytų, lauko riedulių, smiltainio) ir aptinkuoti. Derėtų prisiminti, kad tikrai retai, bet vis dėlto pasitaiko antkapių, dekoruotų keramikos elementais (41 il.).

Šiuolaikiniai antkapiai pagaminti iš vis platesnės gamos medžiagų, taip pat ir iš dirbtinių (plastiko) ar natūralius akmenis imituojančių konglomeratų. Tai taikytina ir antkapių lentelėms. Be klasikinių medžiagų, populiarėja ir graverių laminatai, imituojantys ne tik metalus, bet ir granitą, stiklą bei daug kitų medžiagų (28 b il.). Ant jų dažniausiai graviruojama lazeriu, bet gali būti ir spausdinama (5 il.). Būna, kad naujosios medžiagos yra pritaikomos seniems paminklams.

Aprašant antkapį reikia ne tik atpažinti, iš ko jis pagamintas, bet ir apibūdinti jo spalvą, galima nusakyti ir struktūrą (sudėtinių dalių dydį ir formą) bei tekstūrą (uolienos sudėtinių dalių išsidėstymo būdą), ypač jei tai yra išskirtinis šio paminklo elementas tose kapinėse.

Kartais tikslus akmens kilmės apibūdinimas įmanomas tik paėmus petrografinių pjūvių mėginius (invaziniais metodais), pasitelkus rentgeno difraktoметрą (rentgenostruktūrinę analizę) arba skenuojant elektroniniu mikroskopu (SEM ir susijusiais metodais).



39 IL.
Smiltainio skulptūros
montažinis kaištis



40 IL.
Betoninis antkapis (obeliskas ant
dvilapčio cokolio), apkraštuotas
akmens plokštėmis



41 IL.
Keraminis Aušros Vartų
Dievo Motinos medalionas

Tam reikia bendradarbiauti su kitų sričių specialistais – geologais ir laboratorijų technikais¹. Dėl didelės tokio pobūdžio tyrimų kainos inventorizacijos metu jie neatliekami. Tada reikia taip tiksliai apibrėžti medžiagą, kiek tai leidžia jos specifika.

Nemenka pagalba atpažįstant akmenis rūšį gali tapti žinios apie jo vietines atmainas. Iki XIX a. pabaigos būtent iš vietos žaliavų būdavo gaminama didžioji dauguma antkapių. Tačiau tobulėjant transportui imta gabenti medžiagas iš atokių vietovių, o tai apsunkina teisingą identifikavimą. Taip XIX ir XX a. sandūroje Respublikos kapinėse imta plačiau naudoti švediškus, suomiškus akmenis (be kitų, granitą ir „juodąjį švedą“, tiesa, pastarąjį kiek anksčiau, tačiau jie buvo nepaprastai brangūs ir daugiausia skirti interjerams), brangų itališką granitą ir, žinoma, marmurą. Didžiausi dabartinės Baltarusijos, Lietuvos, Ukrainos, taip pat ir Lenkijos teritorijose naudoto akmenis telkiniai buvo Voluinėje (sakykim, rožinio granito, bazalto).

Aprašydami akmenų spalvą neturime apsiriboti pagrindinėmis spalvomis, tačiau reikia vartoti pagrindinių spalvų pavadinimus, pavyzdžiui, juodas, geltonas, rožinis, raudonas, mėlynas, žalias akmuo, arba kelių spalvų derinių – rudas ir mėlynas. Reikėtų vengti atspalvių, pavyzdžiui, bordo, fuksijos, indigo.

¹ Gali padėti knygos: Kozłowski, Żaba, Fediuk 1986; Łydka 1985; Majerowicz, Wierchołowski 1990; <http://bc.pollub.pl/dlibra/publication/5029/edition/4929/content?ref=desc> bei interneto svetainė <http://sloownik-geologiczny.wikidot.com>.

6.1. Natūralus akmuo

Dažniausiai aptinkamas nušlifuoatų ar nupoliruotų blokų² bei iškalėtų skulptūrų pavidalu. Kartais paminklams kurti pasitelkti neapdirbti eratiniai akmenys (19 il.).

6.1.1. Magminės uolienos

Joms priklauso: granitas, bazaltas, granodioritas, sienitas, dioritas, gabras, labradoritas ir porfyras. Visos jos, išskyrus bazaltą, turi aiškią kristalų struktūrą. Jos tankios ir tvirtos, mažo poringumo ir brinklumo, tinkamos poliruoti.

Prekyboje dauguma magminių uolienų dabar sutartinai vadinamos granitu, dažnai tokį pavadinimą palaiko ir akmentašiai. Tai lemia tiek tradicija, tiek moda granitui³. Juo vadinamos tamsios uolienos, iš tiesų galinčios būti, pavyzdžiui, diabazu, granodioritu ar gabru. Labai retai kapinėse aptinkamas šviesiai mėlynas larvikitas irgi kartais vadinamas granitu arba labradoritu. Reikėtų stengtis teisingai nustatyti panaudotą uolieną, o jei tai neįmanoma, rašyti klaustuką (pvz., gabras?).

» Gabras – tamsiai žalias ar bemaž juodas, dervingas (42 il.). XIX ir XX a. sepulkraliniame mene iš jo buvo gaminamas obeliskų paviršius. Dažniausiai gabras būdavo poliruotas. Tai labai atspari oro sąlygoms uoliena. Ji buvo mėgstama turtingų žmonių, gabenama iš Skandinavijos ar Belgijos. Dideli gabro telkiniai randami ir Ukrainoje (be kita ko, Žytomyro apylinkėse – Horošove ir Kamienny Bryde.). Jo struktūra stambiai grūdėta, yra ir vidutinio ar smulkaus grūdėtumo atmainų⁴ (52.2 il.), panašią į diabazą (52.3 il.), tik kiek kitokios elementų proporcijos, bet be mikroskopo tai sunku įžiūrėti. Stambiagrūdis gabras kaip žaliava yra pilkas, bet nupoliruotas gali tapti bemaž vienalytis, juodas, kur ne kur pargintas šviesesnių dėmelių. Labai artimas gabrui yra noritas, taip pat naudojamas sepulkraliniams kūriniams, nupoliruotas primena diabazą.



42 IL.
Antkapis iš bazalto

- 2 Šiais laikais populiarius ir akmens deginimas, tokia technika nenaudojama tik marmurui ir kalkakmeniui, mat dėl aukštos temperatūros pakinta jų struktūra.
- 3 Lengviau parduoti antkapį, neva pagamintą iš granito, nei iš diorito ar gabro. Šiais laikais, kai rinkoje lengva gauti uolienų iš viso pasaulio ir netgi pasitaiko dažyto akmens (pavyzdžiui, gilesnei juodai spalvai išgauti), tiksliai nurodyti ne tik panaudotos medžiagos rūšį, bet ir jos kilmės vietą yra nepaprastai sunku. Mūsų dienomis didžiausi įvairių „granito“ atmainų eksportuotojai yra Kinija, Indija, Brazilija, Italija, Ispanija, PAR, Belgija, Turkija, Portugalija, Norvegija ir Suomija. Europoje labai vertinami akmenys iš Italijos, Graikijos, Ispanijos, Skandinavijos, Ukrainos, Lenkijos ir Čekijos. Kupiszak 2020.
- 4 Smulkiagrūde laikoma struktūra su grūdėliais, mažesniais nei 2 mm, vidutinio smulkumo – 2–5 mm, o stambiagrūde – didesniais nei 5 mm.

» Granitas – baltas, šviesiai ir tamsiai pilkas, rožinis, raudonas, net rudi raudonas, vyšninis, žalsvas ir oranžinis, dažniausiai poliruotas (43 il.). Dėl savo sudėties nebūna juodas, nes tamsių mineralų sudėtyje gali būti ne daugiau kaip keliasdešimt procentų (52.6 il.). Tai labai atspari oro sąlygoms uoliena. Jos esama visur, dažnai aptinkama eratikų – riedulių – pavidalo (19 il.), turi būdingas spalvotas gyslas. Iki XIX a. vidurio mažai apdorotas, nepoliruotas granitas būdavo noriai naudojamas antkapiams provincijoje. Dažnai būdavo imamas iš vietos telkinių. Kartais siekiant didesnio įspūdžio tam pačiam paminklui būdavo naudojamas tiek tašytas, tiek poliruotas granitas, žaidžiama skirtingomis faktūromis ir šviesos atspindėjimu. Kapinėse labiausiai mėgtas smulkiagrūdis ar vidutinio grūdėtumo granitas be ksenolitų (kitų uolienų intarpų). Rytinėje buvusios Respublikos dalyje populiarūs buvo vadinamieji leptitai (šviesiai rudi ir šviesiai rožiniai, smulkiagrūdžiai, kartais su kvarco gyslų dryžiais), rapakivio granitas – su būdingais dideliais šviesiais plotais tamsiai pilkoje uolienoje. Raudamas daugiausia Suomijoje, bet kartais aptinkamas ir, pavyzdžiui, Lenkijoje. Noriai būdavo naudojamas raudonasis ir rožinis granitas, kasamas ir Tomašogrodo apylinkėse. Granitu pavadinamas ir „**juodasis švedas**“, dėl gilios juodos spalvos turtingų inteligentų mielai importuotas ir naudotas kapinėse, ypač mėgtas XIX a. Priešingai paplitusiai nuomonei, tai ne granitas, o diabazas (doleritas), tokios pačios mineralinės sudėties, kaip ir bazaltas, tik stambesnio grūdėtumo (44 il.). Nupoliravus galima išgauti gilios juodos spalvos efektą, su iš arti matomais retais šviesesniais taškeliais (priartinus nuotrauką matyti didesnė šios poliruotos uolienos struktūros įvairovė). Kartais šitaip vadinamas ir dioritas (52.4 il.), ir smulkiagrūdis gabras. Iš kitų uolienų granitu vadinami šviesiai pilkos, kartais rudos vidutinio ir smulkaus grūdėtumo plutoninės uolienos – granitoidai. Jie būna šviesiai pilki, bet gana dažnai pasitaiko ir rudų. Rečiau aptinkame granulitą, šiek tiek populiariesnis – gneisas (52.16 il.). Pastarasis yra įvairios koloristikos akmuo, nuo pilkos, raudonos, įvairių žalios atspalvių, žydros iki tamsiai pilkos. Paprastai jo tekstūra kryptinė, struktūra vidutinio ar stambaus grūdėtumo.

» Granodioritai – priklauso plutoninėms uolienoms. Jos artimos granitui, bet kiek kitokių mineralų proporcijų, todėl gali būti tamsesnės. Kapinėse aptinkami tamsiai rudi, kažkada atrode juodi, vidutiniškai ir stambiai grūdėtos struktūros. Kartais granodioritas vadinamas sienitu, pavyzdžiui, dažnai aptinkami „Košmino sienitai“.



43 IL.
Antkapis iš granito



44 IL.
Antkapis iš diabazo
(„juodojo švedo“)



45a IL.
Antkapio cokolis iš bazalto
(priartinta)



45 IL.
Iš bazalto pagamintas antkapio cokolis

- » Bazaltas – intensyvus juodas arba tamsiai pilkas labai tvirtas akmuo (45 il.). Gali būti poliruotas arba tik aptašytas. Tai labiausiai paplitusi lavos uoliena, didžiausi jos telkiniai yra vandenynų dugne. Europos bazalto telkiniai yra Ukrainoje (pvz., Voluinės Janova Dolinoje), Vokietijoje, daug išgaunama Jungtinėse Valstijose. Jo struktūra įvairuoja priklausomai nuo lavos stingimo proceso. Mineralai, iš kurių susideda bazaltas, tokie smulkūs, kad be mikroskopo jų dažniausiai neįmanoma įžiūrėti; todėl bazaltas gali sudaryti įspūdį vienalytės (afanitinės) struktūros uolienos, kuri nupoliruota tampa tamsiai pilka arba juoda (52.1 il.). Vis dėlto paprastai jo struktūra smulkiagrūdė, kristalai lygūs ir tamsūs. Esama atmainų, kurias nupoliravus išryškėja būdingos tamsios lašus primenančios dėmės (piroksenai, galbūt amfibolai). Jame nematyti švytinčių mineralų. Išimtis – kvarcinis bazaltas. Gana lengva bazaltą supainioti su gabru, tačiau ilgiau stingstantis gabras turi geriau matomus mineralus, o bazaltas yra smulkiagrūdis. Poliruotas bazaltas turi tendenciją tapti matiniu.
- » Sienitas – įvairiaspalvis akmuo, kapinėse dažniausiai naudojamos tamsiai pilkos ir juosvos atmainos, bet galima aptikti ir rausvų ar žalsvų (52.5 il.). Šis akmuo smulkaus ar vidutinio grūdėtumo, išraiškingesnės nei bazaltas struktūros. Smulkiagrūdis sienitas iš pažiūros labai panašus į smulkiagrūdį gabrą, bet skiriasi jų stambiagrūdės atmainos.

Kartkartėmis būdavo naudojamas iki XIX a., vėliau tapo populiariesnis. Daugiausia jo išgaunama Ukrainoje (būdingos žalsvokos spalvos), Norvegijoje, Prancūzijoje, Švedijoje. Dideli telkiniai yra Rusijoje, Rumunijoje, Bulgarijoje, Šveicarijoje, už Europos ribų – Jungtinėse Valstijose, Egipte (iš čia kilęs jo pavadinimas) bei Australijoje. Sienitais klaidingai vadinami ne tik kai kurie granodioritai, kaip jau aptarėme anksčiau, bet ir sienodioritai, tokie, kaip „Pšedborovskio sienitas”.

- » Dioritas – pilkas, tamsus pilkas arba juosvas, su matomomis švytinčiomis dalelėmis, stambiagrūdės dėmėtos struktūros. Priklauso rečiau sutinkamoms uolienoms. Nepaisant to, gana dažnai naudotas, ypač senovėje, o ir vėliau – iki XIX a. Labai panašus į gabrą ir sienitą, plika akimi šias uolienas sunku atskirti. Labai kietas, todėl jį sunku apdirbti, bet labai patvarus. Artima dioritui uoliena yra monzodioritas, kartais taip pat painiojamas su sienitu.
- » Labradoritas – tamsiai ruda, tamsiai pilka, tamsiai mėlyna anortozito atmaina, uoliena atrodo tarsi juoda, su vaivorykštiniais atšvaitais (žinomiausias yra Suomijoje randamas spektrolitas), stambiagrūdė (52.7 il.). Galima aptikti ir monzonitų, pvz., Norvegijos, aprašytų kaip labradoritai. Žinomas ir žalsvokas labradoritas, atgabentas iš telkinių prie Kyjivo, bei juosvai pilkas ir rausvas iš Švedijos. XIX a. II pusėje iš jo buvo noriai gaminami obeliskai ant cokolių. Sprendžiant pagal retumą, tai buvo brangi, bet užsakovų geista medžiaga – dar ir dėl unikalių dekoratyvinių savybių. Žiūrint iš įvairių pusių ar kintant apšvietimui jis pasižymi įspūdingais spalviniais efektais. Būdingi vaivorykštiniai blyksniai, besimainanti mėlyna spalva, arba vadinamosios „povo akys“ (plagioklazės kristalai, 46 il.). Magmos anortozitų atmaina yra čarnokitai, išgaunami Švedijoje, nors kelios anortozitinių uolienų atmainos randamos ir Ukrainoje.
- » Porfyras – naudotas dar senovės Romos ir Bizantijos aukštuomenės sepulkraliniams paminklams, rafinuotiems viduramžių ir renesanso kūriniams. Dėl brangumo ir telkinių retumo XIX a. kapinių mene naudotas retai. Dabar sutinkamas dažniau. Itin vertinamas buvo itališkas porfyras. Dažniausiai jis vyšinės spalvos⁵. Turi didelių kvarco ir lauko špatų kristalų, esama ir porfyro be kvarco (52.8 il.). Tuo porfyras panašus į kai kurias raudonojo granito atmainas (pvz., vengriškojo),



46 IL.
Antkapis iš labradorito

⁵ Wiszniewska 2009.

⁶ Ypatinga atmaina yra purpuro spalvos porfyras, vad. *Imperial Porphyry*, išgaunamas prie kalno, dabar vadinamo *Jabal Abū Dukhān* (Egiptas).



47 IL.
Antkapis iš smiltainio



48 IL.
Antkapis iš kalkakmenio

kuriomis ir būdavo pakeičiamas prestižiniuose kūriniuose. Kitaip, nei giluminė uoliena granitas, porfyras – panašiai, kaip bazaltas – yra magminė uoliena, susiformuojanti greito lavos kristalizavimosi proceso metu. Todėl jo struktūra kur kas labiau vienalytė. Porfyro būna ne tik raudonų atspalvių, bet ir dominuojančios pilkos spalvos, tačiau toks kapinių dailėje naudojamas labai ribotai.

Ypač matant juodą uolieną gali kilti rimtų sunkumų teisingai ją įvardyti. Dažniausiai tai magminės uolienos – anortozitas, bazaltas, diabazas, gabras ar dioritas. Nors jos visos vadinamos granitu, skiriasi nuo jo chemine sudėtimi (be kita ko, neturi arba turi labai nedaug lauko špatų). Nupoliravus jų skirtumai gali būti sunkiai atsekami. Vienas populiariausių juodų akmenų yra diabazas, arba „juodasis švedas“, labai gilios juodos spalvos uoliena su šviesesniais grūdeliais. Kita juoda, paprastai gana vienalytės smulkiagrūdės struktūros uoliena yra bazaltas, bet jis gali turėti charakteringų juodų „akių“. Noriai rinktasi ir gabrą, kurio grūdėtumas gali būti tiek stambus, tiek vidutinis, tiek smulkus. Kapinėse dažniausiai aptinkame smulkiagrūdį, galintį būti nuo gilios juodos iki pilkos spalvos, darančios gabrą panašų į sienitą. Sienitas irgi gali kelti problemų. Jo struktūra panaši ne tik į gabro, bet ir į diorito ar granodiorito. Sienitai taip pat turi smulkiagrūdžių tamsios pilkos spalvos atmainų. Gilios juodos spalvos būna ne tik magminės uolienos; kitas pavyzdys gali būti kalkakmenis, kuriam būdinga labiau vienalytė struktūra, tačiau jį greičiau nei magminės uolienas veikia tapimo matiniu procesai. Kvarcitas irgi turi juodą atmainą su vienalyte struktūra, be matomo grūdėtumo.

Reikėtų atminti, kad magminės uolienos aiškiai keičia savo spalvą poliruojamos. Viena vertus, taip yra todėl, kad poliravimo procesas pakeičia akmens paviršiaus tekstūrą, todėl jis tampa lygesnis, atspindi mažiau šviesos palyginti su grubiu paviršiumi, todėl susidaro tamsesnės medžiagos įspūdis. Be to, akmenyse yra mineralų, kurie gali patekti į paviršių poliruojant arba, priešingai, poliruojant gali netekti kai kurių mineralų, o tai taip pat gali turėti įtakos akmens spalvai. Galiausiai, poliruojant taip pat pašalinamas plonas nuosėdų sluoksnis (nešvarumai, purvas), galėjęs išsklaidyti šviesą arba užmaskuoti tikrąją akmens spalvą.

6.1.2. Nuosėdinės uolienos

Iš jų Europoje randame kalkalmenio, smiltainio ir alebastro.

- » Smiltainis yra porėtas, turi įvairaus grūdėtumo struktūrą, dažniau – smulkiai grūdėtą, kartais – su matomais sluoksniais (atrodo tarsi suslėgtas smėlis, 9 il.). Jį gana lengva apdirbti (47 il.). Smiltainis gali būti su kalkių, silicio, molio, kvarcito priemaišomis, kartais jį galima poliruoti. Gali būti vyšninės, tamsiai raudonos, raudonos, geltonos, žalsvos, šviesiai pilkos, šviesios kreminės spalvos, visas arba sluoksniais. Jo struktūra būna vidutiniškai arba stambiai grūdėta, vienalytė

arba sluoksniuota (52.9–52.10 il.). Sluoksniuotas smiltainis yra mažai atsparus oro sąlygoms. Pavyzdžiui, Ukrainos kapinėse dažniausiai aptinkamas prastokos kokybės raudonas ir raudonai rudas smiltainis išgaunamas vietos kasyklose. Šiuolaikinės Lenkijos teritorijoje turime kelias dešimtis skirtingų atmainų smiltainio gavybos vietų. Panašiai yra ir Ukrainoje, Latvijoje, Estijoje. Vieni patvariausių yra raudonasis smiltainis iš Podolės ir Voluinės bei baltas Šidlovecio smiltainis (Tumlinas, Wąchockas, Suchedniovas). Lenkiškas smiltainis buvo itin populiarus, eksportuotas (blokais ar pradiniais paminklų ruošiniais) į net kelis šimtus kilometrų nutolusias vietas. Smiltainis – šalta uoliena. O štai kalkakmenis – šilta, greitai sušyla nuo ant jo padėtos rankos.

- » Kalkakmenis – matomai grūdėtos struktūros (52.11 il.), su suakmenėjusiomis organinėmis liekanomis (kriauklių ir augalų fragmentais). Kalkakmenis gali būti porėtas (vad. lengvasis) ir kristalinis (vad. tankusis). Abi rūšys labai minkštos, nors ilgainiui ore kietėja (48 il.). Porėtasis kalkakmenis būna šviesiai ar tamsiai rusvos spalvos, tiek smulkiagrūdės, tiek stambiagrūdės struktūros, nėra atsparus oro sąlygoms. Tankusis kalkakmenis gerokai patvaresnis (dažnai vadinamas statybiniu arba techniniu marmuru), būna baltas, gelsvas, pilkas, raudonas arba juodas (pvz., Dėbniko), jo struktūra labai įvairi (vienspalvis, įvairiaspalvis, dėmėtas, gyslotas). Dažniausiai būna poliruojamas, bet ilgainiui netenka blizgesio, lygumo ir turi būti užkonservuotas. Dėl puošnumo ir paprasto apdirbimo (lyginant su patvaresniu marmuru ar granitu), taip pat ir dėl mažesnės kainos yra dažnai naudojamas, ypač inskripcinėms lentelėms. Kita vertus, grūdėtasis kalkakmenis (krintinis tufas, kurio atmaina yra charakteringos tepančios tekstūros travertinas – 51.20 il.) ir klintis (silicio uoliena su kalcitu, tarpinė forma tarp kalkakmenio ir titnago) būna šviesios, šviesiai rusvos, gelsvos, šviesiai pilkos spalvos. Jų struktūra dažniausiai vienalytė, kaip kalcito masės. Šias atmainas nelengva atskirti, tokiais atvejais vartotinas bendras pavadinimas „kalkakmenis“, išskiriamas tik charakteringasis travertinas. Kalkakmenis poliruojamas retai, dažniau skaptuojamas (lieka įrankių pėdsakai). Buvo populiarus XVIII–XIX a., vėliau naudotas kiek rečiau. Deja, nėra atsparus išorės veiksnių poveikiui. Iš jo dažnai gaminti kryžiai. Jo telkinių yra vidurio Lenkijoje (Šventojo Kryžiaus kalnuose, Krokuvos–Čenstachavos juroje) ir Ukrainos Užkarpatės rajone. Kietasis kalkakmenis išgaunamas Podolėje (Podolės Kameneco ir Podolės Uolos apylinkėse), kaip ir daug minkštesnis mioceno kalkakmenis, kurio vienas didžiausių telkinių yra Podolės Kameneco apylinkėse.



46a IL.

Šviesiai rudi granitoidai, kontaktuojantys su ruda labradoritu didelėmis dėmėmis. Kilmė: Klesovo apylinkės, Virių akmens skaldykla



49 IL.
Kryžius iš alebastro

- » Alebstras – smulkiakristalė gipso uolienos atmaina, viena iš įspūdingiausių skulptūros medžiagų, naudota dar senovėje (49 il.). Vidurio ir Rytų Europos kapinėse aptinkama tik retkarčiais, mat yra nelabai atspari atmosferos veiksniams. Iš alebastro gamintos inkrupcijų lentelės ir aplikacijos ant kai kurių paminklų Lvivo Lyčakivo kapinėse, tačiau Respublikos mene žinomi jo naudojimo atvejai XVI–XVIII a. Alebstras būna pusiau peršviečiamas, šviesus, švytintis, pieno, gelsvos, medaus, šviesiai pilkos, tamsiai pilkos, alyvuogių, žaliai rudos ar kavos rudumo spalvos, o jo struktūra yra vienalytė arba gyslota, smulkiagrūdė ir tanki (52.12 il.). Tai labai minkšta ir lengvai apdirbama medžiaga. Be alebastro, būdavo naudojamas ir kietesnis stromatolitinis gipsas (taip pat ir vejos tipo) su ryškiais sluoksniais, tamsios alyvuogių ar tamsiai pilkos spalvos. Labai didelės, jau neveikiančios alebastro kasyklos yra Ukrainoje (Podolėje ir Lvivo apylinkėse) ir Pietryčių Lenkijoje (Bochnėje ir Didžiojoje Lopuskoje). Stromatolitinio gipso esama Panidyje (Višlicoje ir Raudonajame Chotle) bei Podolėje. Silezijoje ir Didžiojoje Lenkijoje XIX a. antkapiniams paminklams dekoruoti kartas nuo karto būdavo naudojama s šviesus alebstras iš Tiuringijos ir Heseno.

6.1.3. Metamorfinės uolienos (pakitusios)

Joms priklauso marmuras, serpentinitas ir kvarcitas, susidarę iš magminių ir nuosėdinių uolienų.

- » Marmuras – labai tvirta ir atspari išorės veiksniams, neporėta uoliena su būdingomis gyslomis (dryžiais, juostomis) bei dėmėmis (50 il.). Jo struktūra būna smulkiagrūdė, vidutinio ar stambaus grūdėtumo, dažnai sluoksnuota (52.13 il.). Spalvų gama labai plati – balta, šviesi pilka, tamsi pilka, geltona, žalsva, rausva, rudai raudona ir juoda (su labai įvairių pavidalų ir dydžio gyslomis bei dėmėmis). Dažniausiai marmuras būdavo poliruojamas. Tai labai šalta paliesti uoliena, jos natūralūs telkiniai yra Apeninų pusiasalyje, Pirėnuose, Alpėse, pasitaiko Balkanuose, Rusijoje ir kituose regionuose. XIX amžiuje ir XX amžiaus I pusėje į Vidurio ir Rytų Europos kapines marmuras atkeliavo iš Laaso Pietų Tirolyje, Štirijos ir Karintijos (Austrija ir Galicija) bei čekiškos, vėliau prūsiškos Žemutinės Silezijos (Gross Kunzendorfo, Saubsdorfo, Prieborna). Brangi ir sunki apdirbti medžiaga būdavo pakeičiama įvairių atmainų spalvotu kalkakmeniu, o dar dažniau – granitu ir labradoritu. Būdavo, kad jį imituodavo dažydami betoną. Marmuru būdavo vadinamos ir juodos kalkakmenio atmainos, tokios, kaip „Dembnikų marmuras“, „Kelcų marmuras“ ar „noir belge marble“. Ant marmuro užtepus 3% koncentracijos druskos rūgšties tirpalo, iš jo ima skirtis dujos (šnypščia, atsiranda puta).



50 IL.
Antkapis iš marmuro

Šviesų smulkiagrūdį marmurą nesunkiai galima supainioti su poliruotu kalkakmeniui, dažnai naudojamu, pavyzdžiui, šiuolaikiniams antkapiams Didžiojoje Britanijoje ir sėkmingai imituojančiu marmurą.

- » Serpentinaitis – šviesiai ir tamsiai žalios spalvos, dažnai dryžuotas, su baltomis dėmėmis ar be jų, panašus į gijas, kartais vadinamas „žaliuoju marmuru“ (52.14 il.). Jo gali būti ir raudonai rudų atspalvių. Dažnai aptinkamas Silezijos kapinėse. Kasamas Šlenžos masyvo ir Niemčos miesto apylinkėse, XIX a. II pusėje būdavo gabenamas į kitas vietas, pvz., į Didžiąją Lenkiją, Čekiją, Moraviją.
- » Kvarcitas – tai pakitusi arba nuosėdinė uoliena, priklausomai nuo rekristalizacijos proceso. Būna šviesiai pilkas, pilkai mėlynas, rudas, gelsvai raudonas, vienalytės stikliškos struktūros, nelygiu lūžio paviršiumi (52.15 il.). Tai kietas akmuo, labai atsparus atmosferos veiksniams. Randamas Žemutinėje Silezijoje, iš ten XIX a. II pusėje buvo vežamas į Mažąją Lenkiją ir Rytų Galiciją.

IL. 51

Populiarių poliruotų uolienų, iš kurių gaminti antkapiai, pavyzdinė tekstūra

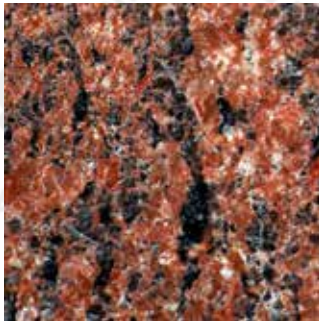

51.1 IL. Granitas



51.2 IL. Porfyras



51.3 IL. Gneisas



51.4 IL. Gneisas

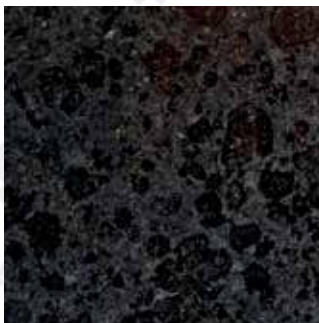

51.5 IL. Bazaltas



51.6 IL. Gabras (stambiagrūdė)



51.7 IL. Diabazas (doleritas)

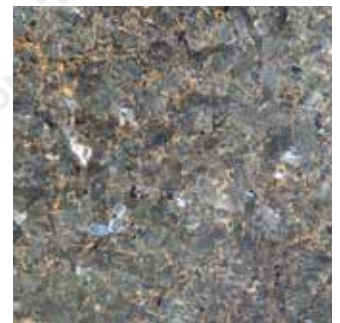

51.8 IL. Labradoritas

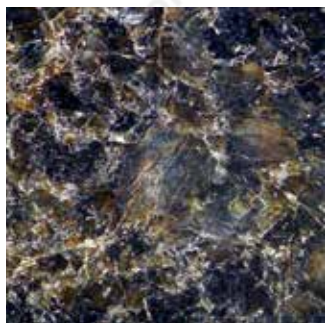

51.9 IL. Čarnokitas



51.10 IL. Granitas



51.11 IL. Granitas



51.12 IL. Gneisas



51.13 IL. Granodioritas

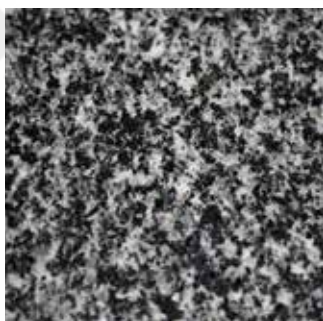

51.14 IL. Dioritas



51.15 IL. Sienitas

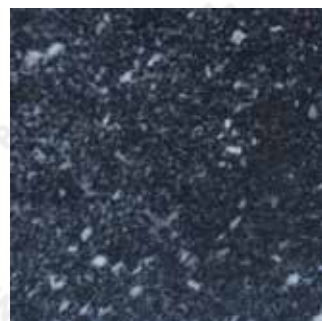

51.16 IL. Sienodioritas



51.17 IL. Rausvasis smiltainis



51.18 IL. Smiltainis



51.19 IL. Kalkakmenis



51.20 IL. Travertinas



51.21 IL. Kjuodasis kvarcitas



51.22 IL. Marmuras



51.23 IL. Serpentinitas

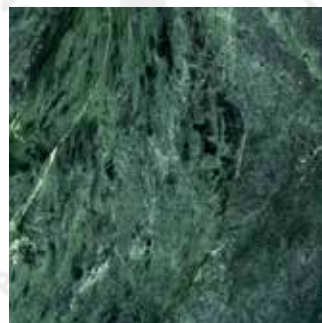

51.24 IL. Alebastras

52 IL.

Uolienu, iš kurių buvo gaminami antkapiai, rinkinys



52.1 IL. Bazaltas



52.2 IL. Gabras



52.3 IL. Diabazas



52.4 IL. Dioritas



52.5 IL. Sienitas



52.6 IL. Granitas



52.7 IL. Labradoritas



52.8 IL. Porfyras



52.9 IL. Smiltainis



52.10 IL. Rausvasis smiltainis



52.11 IL. Kalkakmenis



52.12 IL. Alebastras



52.13 IL. Marmuras



52.14 IL. Serpentinitas



52.15 IL. Kvarcitas (graftinis)



52.16 IL. Gneisas

6.2. Dirbtinis akmuo

Tokios medžiagos kūrimu užsiėmė senovės romėnai, išstobulinę dar senovės Egipte žinotą betono gamybos technologiją. Šiuolaikinis betonas turi tokias pačias savybes, kaip ir romėniškasis, nors jo sudėtis šiek tiek kitokia. Jo atmaina yra gelžbetonis (38 il.). Kitas kapinėse aptinkamas dirbtinis akmuo yra mozaikinis betonas.

- » Betonas – susidaro cementą (klinkerio mergelio arba kalkakmenio ir molio mišinį, sutrintą su gipsu) sumaišius su vandeniu (8 il.). Kad ši medžiaga būtų patvaresnė, prieš pilant vandenį į cementą įmaišoma skaldos, dažniausiai žvyro, smėlio arba keramzito, todėl jo struktūra grūdėta ir nevienoda (53–54 il.). Visuotinai imtas naudoti XIX a., kai patobulinus cementą pagerėjo betono savybės. Jis buvo naudojamas tiek statybų konstrukciniams elementams, tiek puošybai. Kapinėse naudotas nuo XIX a. II pusės. Dažniausiai iš jo gaminti apvadai, taip pat kryžiai ar net visi antkapiai. Betonas yra patvari medžiaga. Gali būti iš dažytos masės.
- » Gelžbetonis (armuotas betonas) – nuo XIX a. pabaigos betoną imta naudoti kartu su plieniniais strypais. Dėl tokio derinio gaunama labai



53 IL.
Iš betono išlietas antkapis



54 IL.
Betonas su aiškiai matomomis smėlio dalelėmis

patvari ir atspari ugniai medžiaga, puikiai tinkama konstrukciniams elementams. Iš gelžbetonio gaminti ir antkapiai – dažniausiai skulptūros ir kryžiai (38 il.). Metalu strypai (armatūra) suteikė daugiau galimybių kurti nesujungtas formas. Paprastai nėra įmanoma apibūdinti paminklo konstrukcijos būdo, todėl vadiname jį betoniniu. Gelžbetonis būdavo naudojamas ir tvoroms.

- » Mozaikinis betonas (teracas) – dirbtinio akmens medžiaga iš rišiklio (pilko arba balto cemento) ir užpildo: skaldos (natūralaus akmens gabalėlių), žvyro ir smėlio, suteikiančių jam būdingą išvaizdą (56 il.). Mozaikinio betono rišiklis gali būti dažytas. Jis gali būti poliruojamas, gali būti ir šiurkštus mozaikinis betonas. Naudojamas nuo XIX a. vidurio. XX a. I pusėje labai paplito architektūroje – imitavo akmenį, nors buvo gerokai pigesnis. Iš jo gaminti sudėtinės skulptūrinės kompozicijos, taip pat ir kapinėse – tiek kaip išliejos su plieninėmis konstrukcijomis (armatūra), tiek ir kaip paprastos antkapinės plokštės. Kruopščiai išlietas mozaikinis betonas yra patvari medžiaga.

Galima susidurti su tam tikromis problemomis norint atskirti smiltainį nuo betono ar netgi kalkakmenio, kartais – ir nuo marmuro (55 il.). Šios medžiagos, ilgą laiką veikiamos aplinkos veiksnių, ima irti, pasiduoda kitiems korozijos procesams, apauga samanomis. Galiausiai jos ima atrodyti labai panašiai. Jei matome aiškiai vienalyčius, sujungtus uolienos blokus, turime reikalą su smiltainiu. Kapinėse aptinkamas betonas kartais yra prastesnių savybių, ne tik trupa, bet



55 A IL.

Čia aiškiai skiriasi antkapis iš betono (kairėje) ir iš smiltainio



55 B IL.

Antkapiai iš smiltainio (kairėje) ir betono (dešinėje) yra labai panašios tekstūros, tai apsunkina galimybes atpažinti medžiagą



56 a IL.
Šiurkštusis mozaikinis betonas



56 b IL.
Poliruotas mozaikinis betonas

jame matyti ir smėlio smiltys. Žinoma, šie skirtumai ne visuomet akivaizdūs. Šiais laikais galima aptikti visiškai vienalytės struktūros aukštos klasės betono.

Akmens patiria įvairaus pobūdžio pažeidimus. Jos randasi dėl aplinkos veiksnių, niokojimo, dėl nepriežiūros ar netinkamos priežiūros, pavyzdžiui, netinkamų valymo ar konservavimo priemonių. Dėl to atsiranda lūžiai, nuolaužos, ertmės (taip pat ir vidaus ertmės), įtrūkiai, mikroįtrūkiai, subraižymai, nutrupėjimai, mechaninės nuodaužos, sluoksniavimasis, nusilauptumai, įdubimai, subyrėjimai, uolienos dezintegracija. Poliruoti paviršiai gali prarasti savo savybes, sušiurkštėti. Gali ištrupėti atskiras paminklo dalis jungiančios suvirinimo siūlės.

Ant akmens plokščių kaupiasi biologinių (samanos, kerpės, dumbliai, mikrofloros sporos, grybai) ir atmosferos atneštų apnašų sluoksniai (57 il.), galintys susilpninti akmens struktūrą (taip nutinka, ir kai akmenį dengia augmenija), sukelti tokį reiškinį, kaip akmens cukravimasis (kalcito kristalų trupėjimas). Visus šiuos elementus reikia kuo smulkiau aprašyti antkapio kortelėje.

Reikia nurodyti, ar akmuo poliruotas, ar grubios (plunksninės) tekstūros

- » poliruota tekstūra (pusiau poliruotas/šlifluotas poliruotas, veidrodinis poliravimas), užtikrina aukščiausią akmens nulyginimo laipsnį ir išryškina natūralų jo blizgesį. Pats tiksliausias poliravimas vadinamas veidrodiniu.
- » grubi (plunksninė) tekstūra suteikia nelygios struktūros efektą, panašų poliravimą, tačiau akmuo lieka aiškiai matinis.



57 IL.
Antkapis iš smiltainio,
nykstantis dėl oro sąlygų
ir kerpių

6.3. Metalų lydiniai

Metalai kapinėse paplito XIX šimtmečio II ketvirčio pabaigoje, atėjus šios šiuolaikiškos ir palyginti pigios medžiagos, iš kurios buvo lengva gaminti nepaprastai puošnias formas, madais⁷.

6.3.1. Ketaus

Pasižymi dideliu atsparumu korozijai (58 il.). Iš šios medžiagos pagaminti antkapiai – tai dažniausiai įvairių formų kryžiai, statyti nuo XIX a. IV iki XX a. V dešimtmečio (13 il.). Retenybė yra iš ketaus pagaminti figūriniai bareljefai (juos gamino, pavyzdžiui, Karolio Juliuszo Minterio gamykla Varšuvoje), antkapinės plokštės, kolonos ar koplytėlės (26 il.).

Kaip dekoratyvinės metalinės detalės akmens paminklus dažniausiai puošia palmių lapai, prie medinių kryžių kabinamos Nukryžiuotojo figūrėlės, gorkaitės arba Dievo Motinos atvaizdai, taip pat kapinių koplyčių antabos ar durys iš ketaus. Ši medžiaga buvo noriai naudojama ir tvorelėms (31 il.).

Kai kuriems ketaus liejiniams būdingas puošnumas ir sudėtinga ornamentika, nebūdinga vietos akmenčių dirbtuvėms, kartu ir pasikartojančios



58 IL.
Antkapis, išlietas iš ketaus

7 Žr. Sakwa 1974.

formos, kartais – dar ir sudėtinga ikonografinė programa. Kitaip, nei daugiausiai vietinėms rinkoms dirbančiose šaltkalvių dirbtuvių produkcija, ketaus liejiniai būdavo platinami didelėse teritorijose, todėl identiškų objektų galime rasti net labai nutolusiose kapinėse, pavyzdžiui, Vienos gamintojai savo kūrinius tiekėdavo tiek klientams Austrijos imperijos sostinėje, tiek užsakovams iš Galicijos, o štai Lvivo kalvių ir šaltkalvių dirbtuvių dirbinius randame tik pačiame Lvive ir jo apylinkėse. Lenkijos Kongreso karalystėje produkcija buvo sutelkta Varšuvoje, Staropolės pramonės baseine ir Čenstachavos apylinkėse. Be ketaus, ypač paprastiems projektams, būdavo naudojami ir kiti metalų lydiniai. Iš jų gaminti vamzdžiai, strypai ar užraitai. Jie būdavo naudoti gaminti kryžiams, tvorelėms, paprastoms dekoracijoms. Aprašant šiuos elementus gali būti sunku atskirti, ar turime reikalo su geležimi, ar su ketumi, plienu ar dar koku lydiniu.

6.3.2. Kaltinė geležis

Iš kaltinės geležies dažniausiai gamintos antkapių tvorelės (59 il.), rečiau – kryžiai ar kitų rūšių antkapiai. Puošnesnių kūrinių gaminimas paprastai būdavo patikimas didesnių miestų šaltkalvių ir kalvių dirbtuvėms. Geležis žinoma be maž nuo žmonijos istorijos aušros, ji minkštesnė nei ketus, nors labiau veikiama korozijos. Ši savybė leidžia išgauti plastiškas, sudėtingas formas, o ketaus



59 IL.
Kaltinė geležis

lydiniai būna vientisesni, tankesnės struktūros. Kaltiniai elementai gaminami iš lenktų geležies lakštų ir strypų, neretai su lancetiškais galais. Tipiškos puošybos detalės yra rombai, S ir C formos užraitai, kokių nerasime išlietuose kryžiuose.

XX a. III dešimtmetyje ima rasti kryžiai, pagaminti iš ketaus vamzdžių su privirintais kaltiniais puošybos elementais. Geriausi kaltinės geležies kūriniai yra sudėtingų, rafinuotų formų, dažnai vaizduoja stilizuotus augalinius metalinius motyvus.

Reikėtų išskirti valcuotą geležį, iš kurios, pavyzdžiui, būdavo gaminami vamzdžiai. Kartais iš jų gamindavo kryžius, nes ši žaliava buvo pigesnė už ketų.

6.3.3. Alavas ir cinkas

Iš kitų metalų ar jų lydinių antkapiai ar didesni jų elementai negaminti, būdavo liejami ar kalami tik puošybos elementai bei inskripcinės lentelės. Antkapio kompoziciją papildantis, taip pat ir spalvos požiūriu, metalo lydinys buvo alavas (60 il.).

Nauja alavo skarda būna sidabro spalvos, bet per keliolika metų pasidengia tamsiai pilka patina (3, 6 il.). Būdavo naudojama ir alavuota geležies skarda. Alavas pasižymi geru kalumu ir tamprumu.

XIX a. pradžioje naudota alavo skarda buvo minkšta, atspari korozijai. Alavuota skarda buvo gerokai pigesnė ir daug kietesnė.

6.3.4. Vario lydiniai – žalvaris, spižas ir bronzos

Žalvaris, spižas (kartais dar skaitvariu ar bronzos vadinamas ir klaidingai šia palaikomas lydinys), bronzos yra lengvai supainiojamos medžiagos. Žalvaris yra vario ir alavo lydinys. Nuo šių metalų proporcijų priklauso lydinio savybės ir



60 IL.
Alavinė lentelė



61 IL.
Bronzinė antaba

spalva (nuo geltonos ir rausvos). Spižas – tai vario lydinys su alavu (11%), cinku ir švinu (įvairiomis proporcijomis, įvairuojančiomis iki kelių procentų). Bronza yra vario lydinys su alavu (rečiau – su kitais metalais, kaip, pavyzdžiui, aliumininė ar silicinė bronza), taip pat įvairiomis proporcijomis (šiais laikais dažniausiai 88% vario ir 12% alavo).

Žalvaris, daug lankstesnė medžiaga, dažniau naudojamas gaminti sudėtingų formų kūrinius, mielai išnaudojamas jo atspalvis, leidžiantis imituoti auksą. Iš bronzos dažnai gaminami smulkūs elementai (pvz., antabos, 61 il.), skulptūros ar inskripcinės lentelės (30 il.). Tokie kūriniai buvo labai brangūs, todėl juos aptinkame beveik išimtinai didelėse kapinėse. Spižas yra labai atspari korozijai medžiaga.

Visi vario lydiniai (ypač bronza) linę pasidengti patina, kitaip sakant, dėl natūralių veiksnių ar oro taršos jų spalva pakinta, dėl to gali tapti sunku metalą atpažinti. Žalvaris iš pradžių tampa matinis, vėliau žalsvai ar pilkai rudos spalvos, ilgainiui darosi vis tamsesnis, be to, šis procesas nebūna visam gaminiui vienodas. Spalvos pokyčiai priklauso ir nuo išorės veiksnių. Spižas tampa rusvai pilko ar tamsiai pilko atspalvio (62 il.), kartais net antracito spalvos (tamsiai pilkos, šiek tiek išblukusios spalvos, tai ir skiria ją nuo juodos). Šiais laikais bronzą ir žalvarį pakeitė aliuminio lydiniai.

6.3.5. Švinas

Tai sunkus metalas, kaip liejimo žaliava pats vienas beveik nenaudojamas, nes yra pernelyg minkštas. Antkapinėse kompozicijose tarnaudavo kaip rišamoji medžiaga, sujungianti akmeninius elementus kaltiniais metalo kaiščiais (varžtais).



62 IL.
Spižo lentelė

Kryžių rūšys

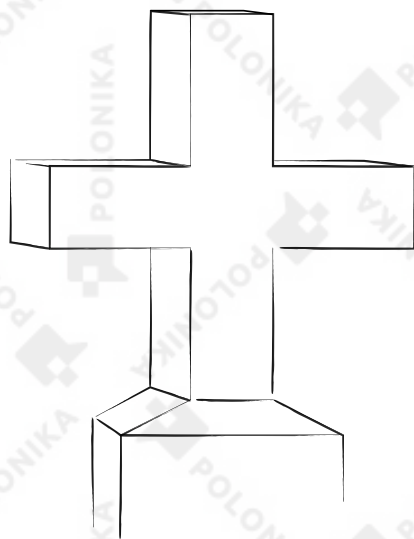

1.1
Graikiškasis kryžius

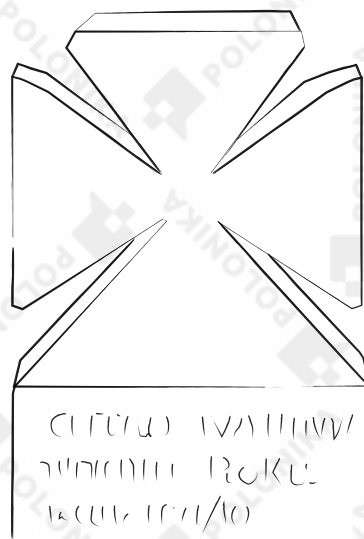

1.11
Riterių kryžius

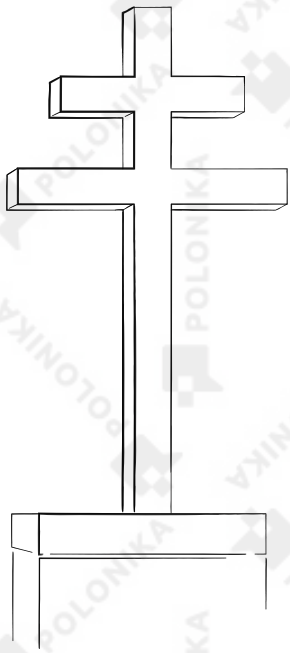

I.III
Karavakos kryžius

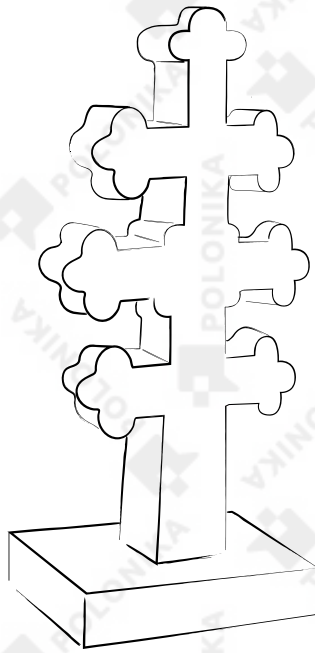

I.IV
Kryžius su trimis skersiniais

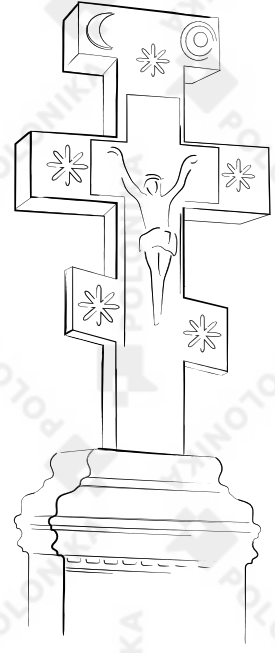

I.V
Stačiatikių kryžius

Kryžiaus skersinių galai ir puošyba

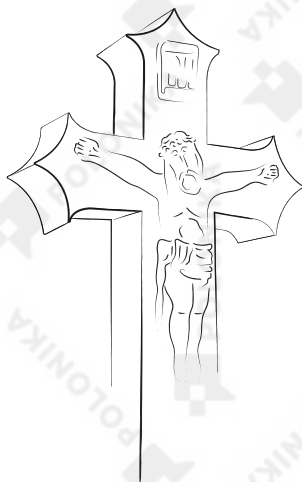

II.I
Kryžius su kataro lanko formos skersinių galais

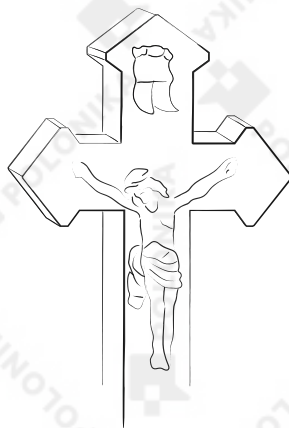

II.II
Kryžius su rombo formos skersinių galais

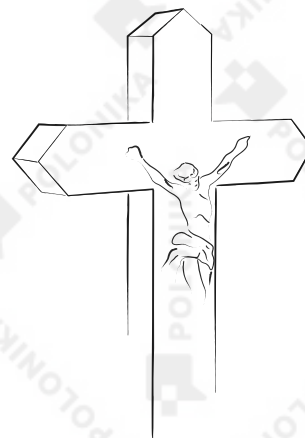

II.III
Kryžius su dvišlaičio stogo formos skersinių galais

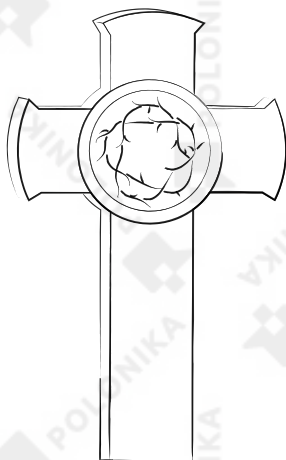

II.IV
Kryžiaus skersiniai baigiasi lanko segmentais. Ties kryžma medalionas su erškėčių vainiko bareljefu

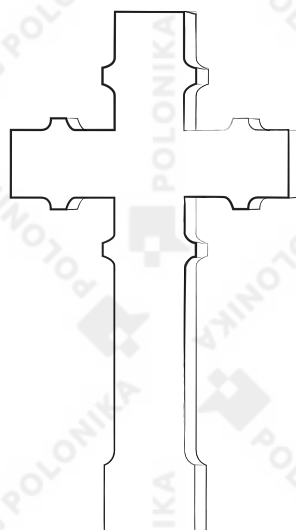

II.V
Kryžius su iškyšomis

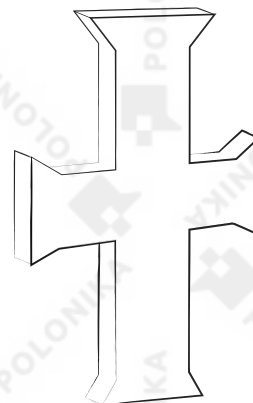

II.VI
Kryžius su trapecijomis besibaigiančiais skersiniais

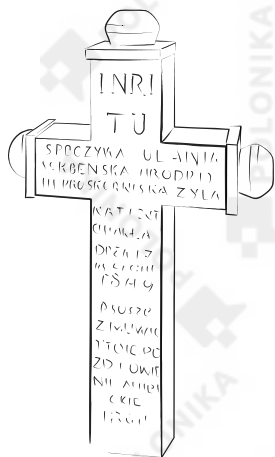

II.VII
Kryžius su bumbalais
besibaigiančiais skersiniais.
Priekyje išraižyta inskripcija

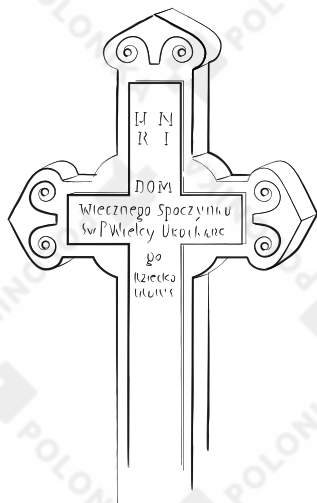

II.VIII
Kryžius su voliutomis
besibaigiančiais skersiniais,
priekyje pakartotame
kryžiuje išraižyta inskripcija

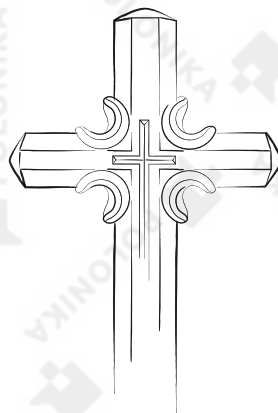

II.IX
Kryžius su aštuonkampio pjūvio
skersiniais smailėjančiais galais,
puoštas C formos detalėmis.

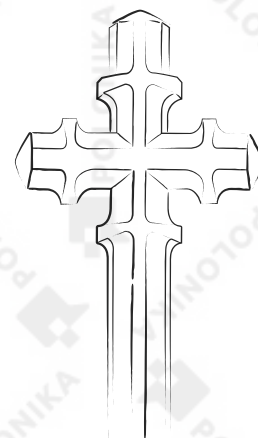

II.X
Kryžius su aštuonkampio
pjūvio skersiniais
smailėjančiais galais,
papuoštais aštuonkampiais
žiedais

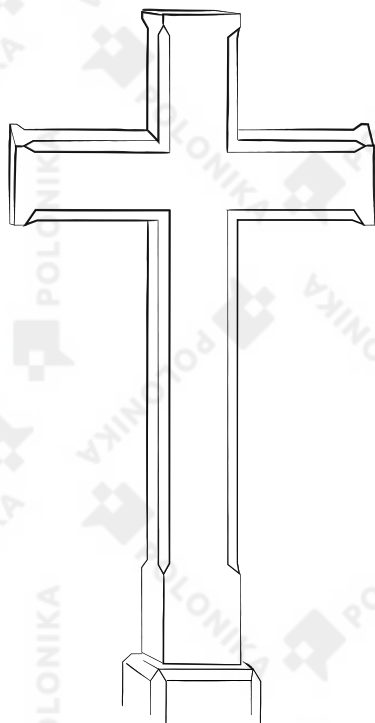

II.XI
Kryžius su facetuotais skersiniais

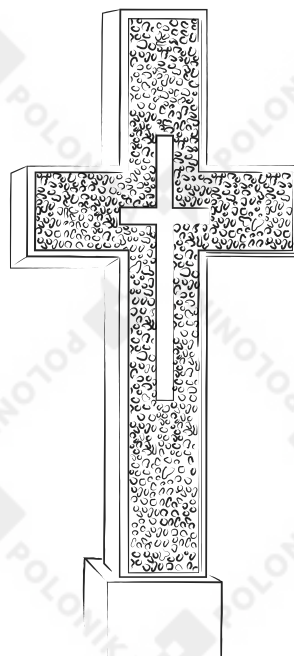

II.XII
Kryžiaus priekis grūdėtas,
jame išraižytas mažesnis kryžius

III LENTELE Cokoliukas

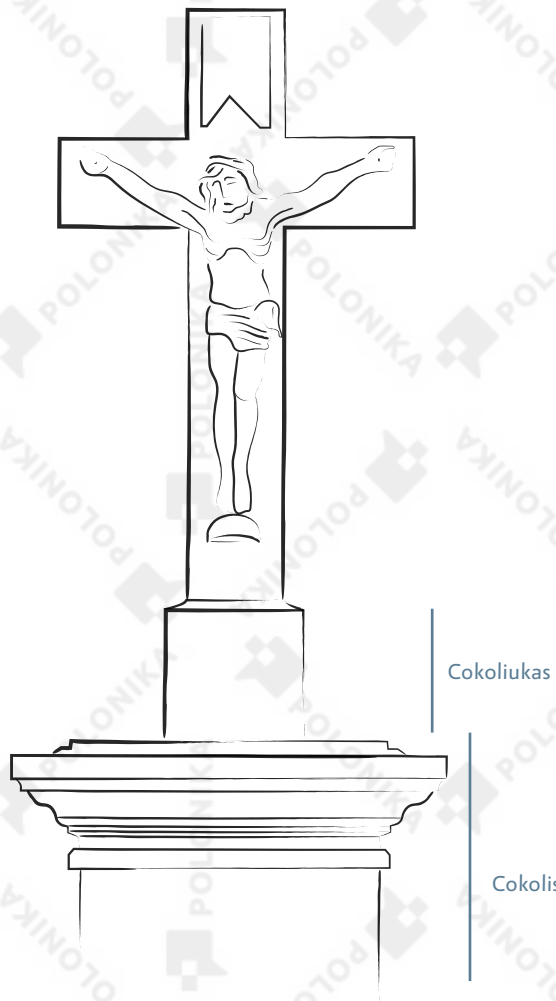

III.I
Kryžius ant cokoliuko

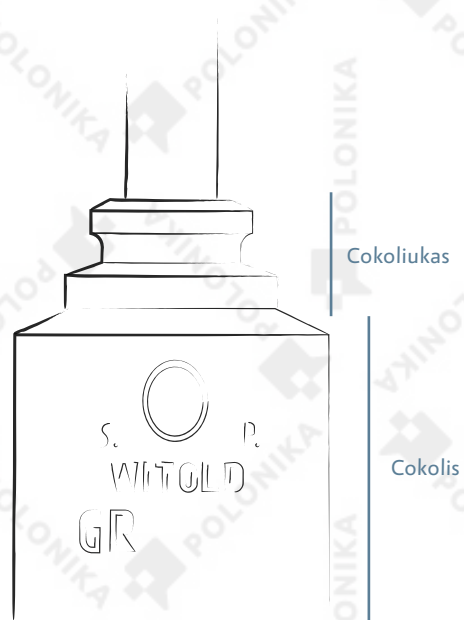

III.II
Kryžius ant profiliuoto
cokoliuko

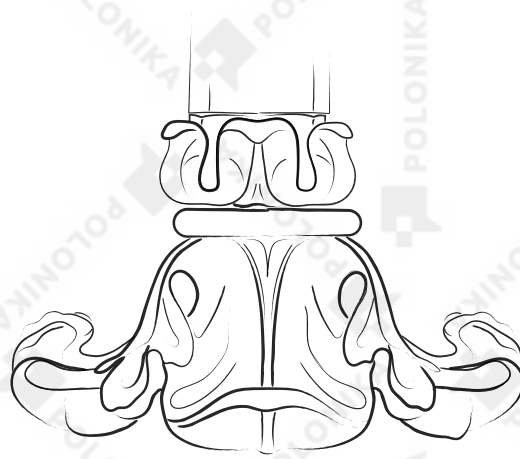

III.III
Apersto akanto žiedo
formos cokoliukas

Kryžius su trilapiais skersinių galuose

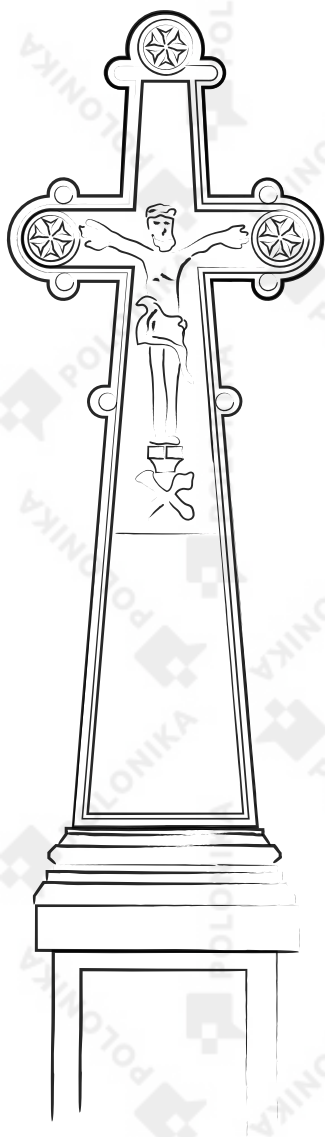

IV. I
Kryžius su trilapiais skersinių galuose

Aprašo pavyzdys: Palaidojimo vieta pažymėta kryžiumi su stilizuotais trilapiais ir schematiškomis rozetėmis galuose, ant cokolio. Kryžius apačioje platesnis, rėminamas puscilindrių. Jo priekis apvestas grioveliu, viršutinėje dalyje įduba, joje Kristaus bareljefas (virš jo – titulas), po ja – kaukolė ir kaulai. Cokolį dengia platesnė profliuota plokštė.

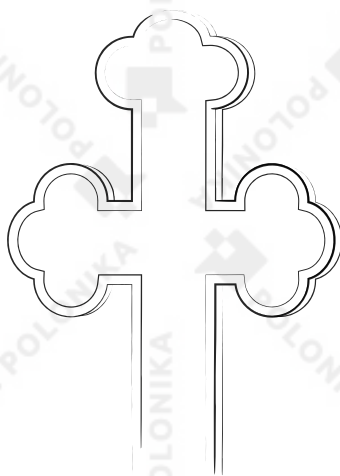

IV. II
Kryžius su trilapiais skersinių galuose

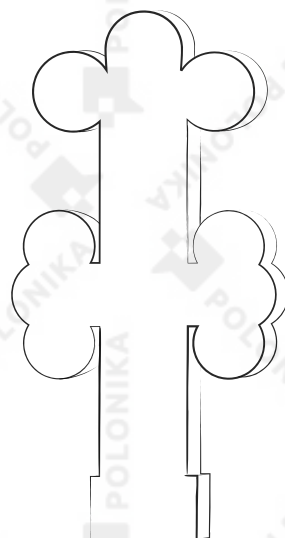

IV. III
Kryžius su stilizuotais trilapiais skersinių galuose

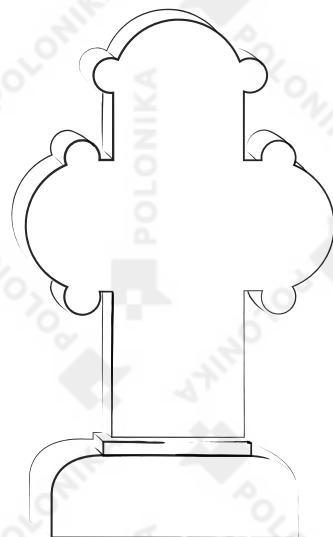

IV. IV
Kryžius su puscilindrių apsuptais puslankiais skersinių galuose

V LENTELĖ Kryžius ant vertikalios plokštės

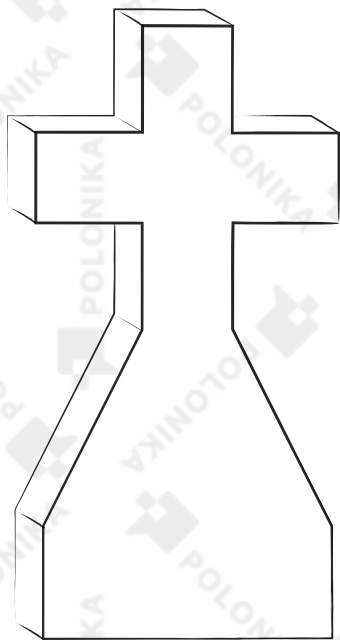

V. I
Graikiškasis kryžius ant vertikalios plokštės

Aprašo pavyzdys: Palaidojimo vieta pažymėta graikiškuoju kryžiumi, nuožulniai pereinančiu į vertikalią plokštę

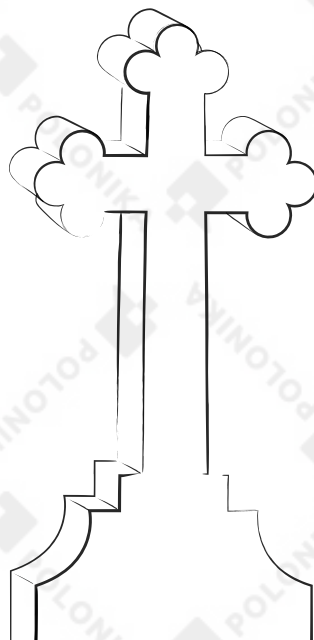

V. II
Kryžius su trilapiais skersinių galuose, ant vertikalios plokštės

Aprašo pavyzdys: Palaidojimo vieta pažymėta kryžiumi su trilapiais skersinių galuose, laipsniškai pereinančiu į vertikalią plokštę

Kryžius, stilizuotas kaip medžio kamienas

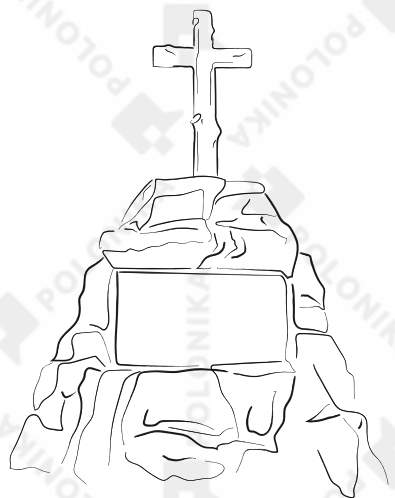

VI. I

Kryžius, stilizuotas kaip medžio kamienas, ant uolų formos cokolio

Aprašo pavyzdys: Palaidojimo vieta pažymėta kryžiumi, stilizuotu kaip medžio kamienas, ant uolų formos cokolio su lentele priekyje



VI. II

Kryžius, stilizuotas kaip medžio kamienas, ant schematizuotų uolų formos cokolio

Aprašo pavyzdys: Palaidojimo vieta pažymėta kryžiumi, stilizuotu kaip medžio kamienas, ant schematiškai pavaizduotų uolų formos cokolio. Ant kryžiaus lelijos žiedo bareljefas. Cokolio priekyje sparnuotos angelo galvos bareljefas, po juo – išvynioti ritinio formos lentelė su išraižyta inskripcija



VI. III

Stilizuotas kaip medžio kamienas kryžius ir cokolis

Aprašo pavyzdys: Palaidojimo vieta pažymėta kryžiumi, stilizuotu kaip medžio kamienas, ir cokoliu. Ant kryžiaus Kristaus skulptūra, virš jos titulas. Cokolio priekyje apvali lentelė su išraižyta inskripcija.



VI. IV

Nukirstas medžio kamienas

Aprašo pavyzdys: Palaidojimo vieta pažymėta nukirsto medžio kamieniu ant stačiakampio gretasienio formos cokolio. Apatinėje kamieno dalyje aiškiai pavaizduotos šaknys, viršutinėje – ažuolo lapų vainiko su kryžiumi bareljefas. Viršutinės cokolio kraštinės nupjautos. Priekyje plokštė nuolaidžiais iškarpytais kampais. Ant jos išraižyta lentelė.

VII LENTELE Metalinis kryžius

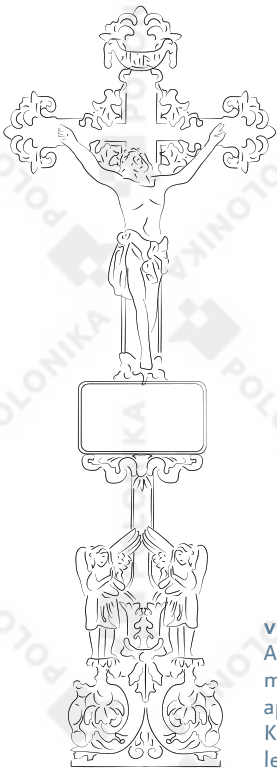

VII. I
Aprašo pavyzdys: Kryžius su augaliniais motyvais skersinių galuose ir cokoliuką apsvijusiu akanto ūgliu. Ant kryžmos Kristaus skulptūra, virš jos titulas, po ją lentelė ir angelų figūros

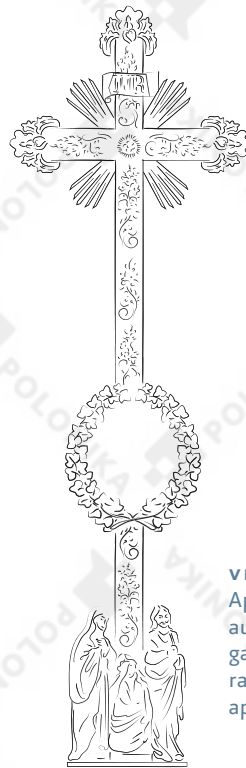

VII. II
Aprašo pavyzdys: Kryžius su augaliniais motyvais skersinių galuose ir ant skersinių, ant cokoliuko raudotojų grupė. Virš jų ovali lentelė, apvyta gebenių lapų, ir titulas.



VII. III
Aprašo pavyzdys: Kryžius su skersiniais, apvytais vynmedžio ūglių, išaugusių iš kaukolės, gulinčios ant uolų šalia urobora, aguonų galvučių, kaulų ir įžambiai paguldyto medaliono. Kryžiaus apačioje, ant šaką primenančio skersinio, Dievo Motinos skulptūra kairėje ir šv. Jono dešinėje.

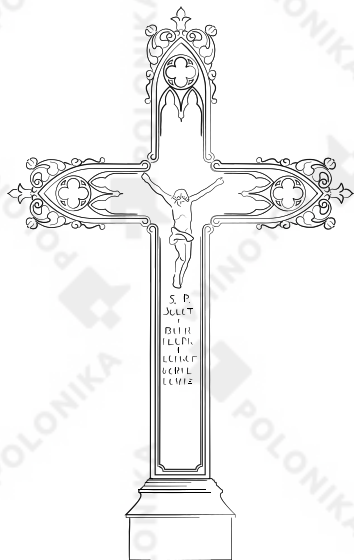

VII.IV

Aprašo pavyzdys: Kryžius su akanto lapais ir ažūriniu masverku skersinių galuose, priekyje apvedžiotas voleliu, ant cokoliuko. Ties kryžma medalionas su grotelėmis ir užrašu IHS

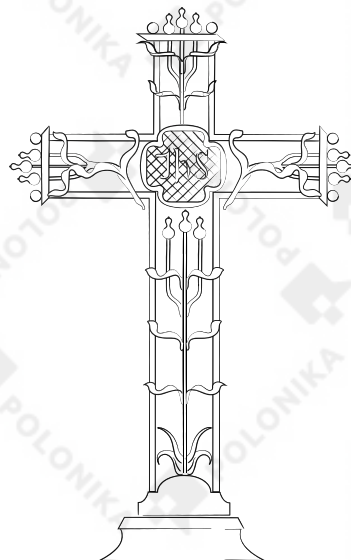

VII.V

Aprašo pavyzdys: Ažūrinis kryžius su gelėmis ir aguonų galvutėmis ant skersinių ir jų galuose, ant cokoliuko. Ties kryžma medalionas su grotelėmis ir užrašu IHS

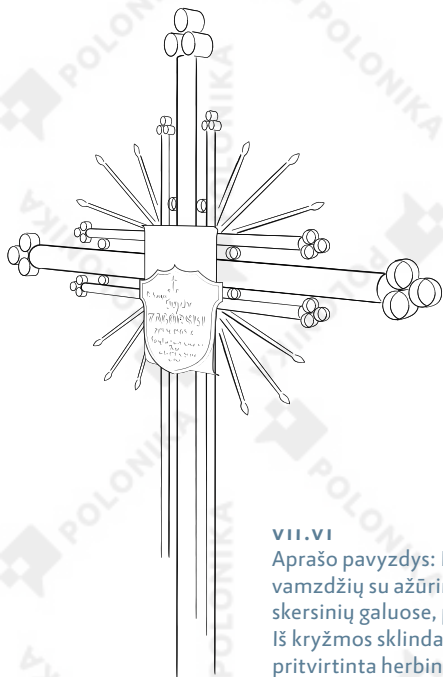

VII.VI

Aprašo pavyzdys: Kryžius iš vamzdžių su ažūriniais triračiais skersinių galuose, puoštas strypeliais. Iš kryžmos sklinda spinduliai, pritvirtinta herbino skydo formos lentelė su užrašu dažais

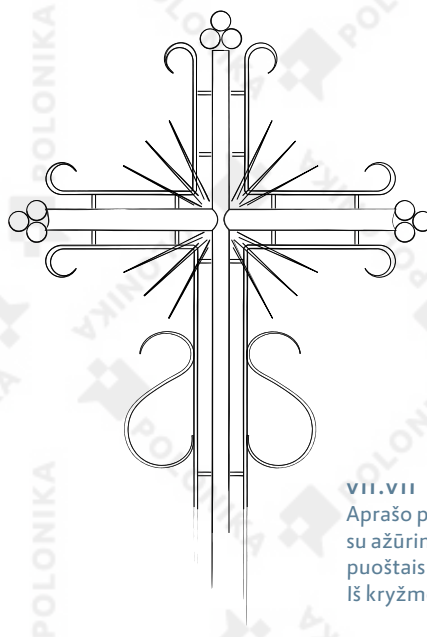

VII.VII

Aprašo pavyzdys: Kryžius iš vamzdžių su ažūriniais triračiais skersinių galuose, puoštais strypeliais ir S formos detalėmis. Iš kryžmos sklinda spinduliai

Obeliskas ar piramidė

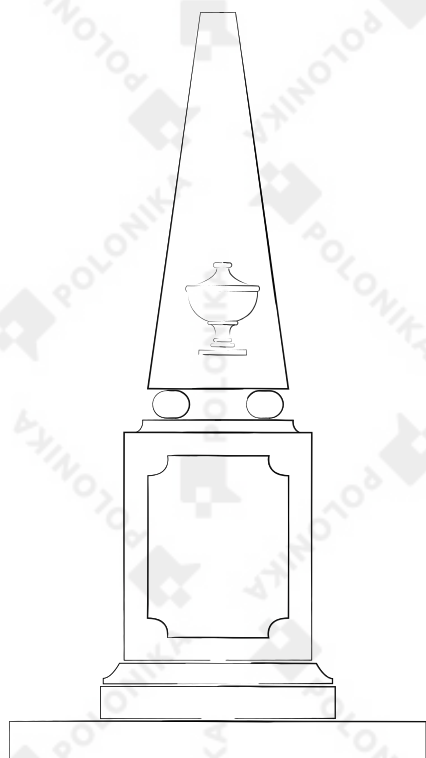

VIII.1

Aprašo pavyzdys: Palaidojimo vieta pažymėta obelisku ant dvilaipečio cokolio su pamatu. Ant obelisko, laikomo keturių rutulių, kiekvieno šono yra plačios urnos bareljefai. Pirmojo cokolio laiptelio viršutiniai kraštai profiliuoti. Cokolio antrojo laipto priekyje yra plokštelė su iškirptais apskritimo ketvirčio formos kampais

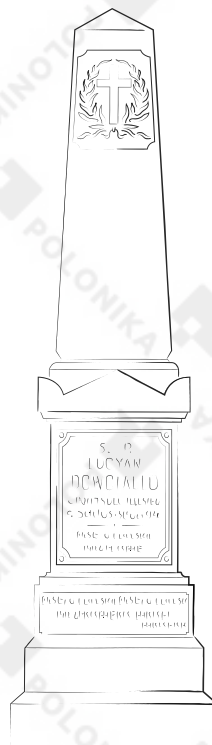

VIII.2

Aprašo pavyzdys: Palaidojimo vieta pažymėta obelisku ant dvilaipečio cokolio ir supančio pamato. Obelisko priekyje – plokštelė su ąžuolo lapų vainiko, perrišto juosta ir supančio kryžių, bareljefu. Viršutiniai pamato laiptų kraštai nupjauti. Viršutiniai cokolio pirmojo laiptelio kraštai profiliuoti. Priekyje yra plokštelė nukirstais kampais, joje bareljefinė inskripcija. Antrasis cokolio laiptelis uždengtas platesne plokšte (1) su stogeliais ir akroterijais. Priekyje yra plokštelė su bareljefine inskripcija (2)

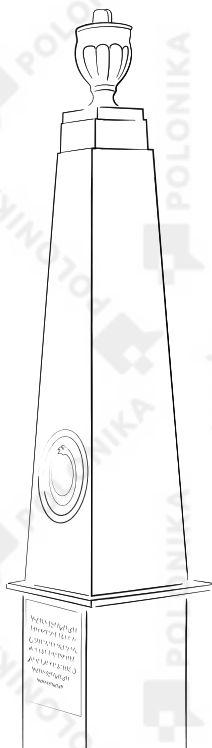

VIII.III

Aprašo pavyzdys: Palaidojimo vieta pažymėta obelisku ant cokolio, viršūnėje urna su iškilimais šonuose. Obelisko priekyje urobora bareljefas. Cokolis uždengtas platesne profiliuota plokšte. Priekyje plokštelė su išraižyta inskripcija.

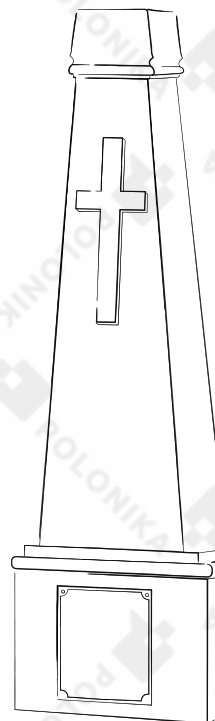

VIII.IV

Aprašo pavyzdys: Palaidojimo vieta pažymėta obelisku ant cokolio. Viršutinėje obelisko dalyje yra geometrizuotas karnizas, priekyje kryžiaus bareljefas. Cokolis profiliuotais viršutiniais kraštais, su plokšte priekyje.

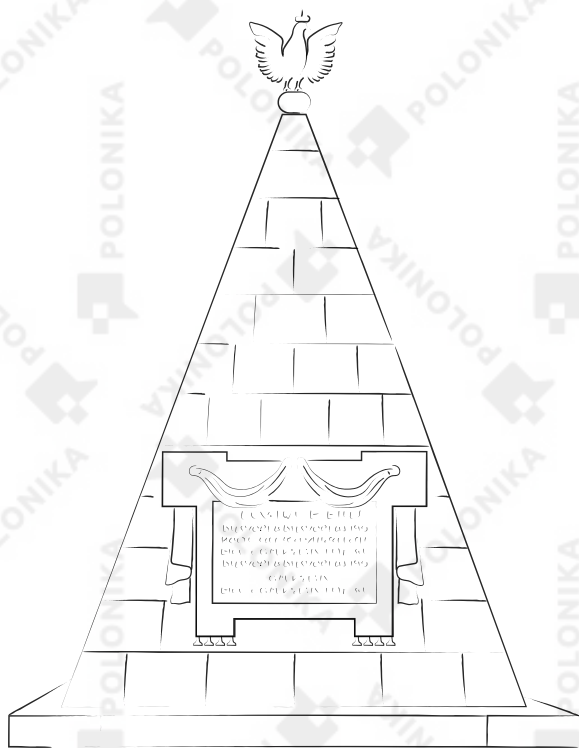

VIII.V

Aprašo pavyzdys: Palaidojimo vieta pažymėta piramide ant cokolio, su Varšuvos Kunigaikštystės herbinio erelio skulptūra viršūnėje. Piramidės sienose matomos mūrijimo siūlės. Priekyje lentelė su staktiniu rėmeliu, perjuosta kaspinu, su išraižyta inskripcija.

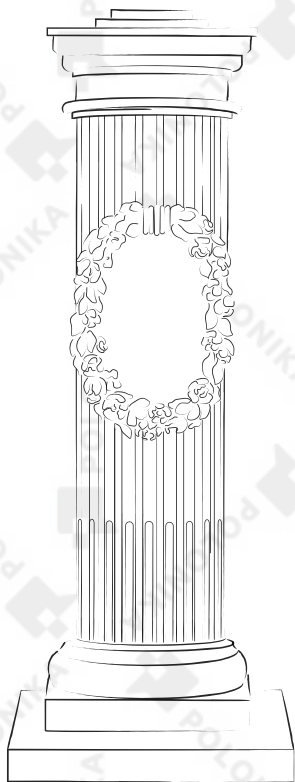

IX.I

Aprašo pavyzdys: Palaidojimo vieta pažymėta kaneliuoruota kolona ant cokolio, kažkada viršūnėje būta kryžiaus. Kolona stovi ant savo bazės su karnizo atkarpa. Ant liemens rožių vainiko bareljefas

IX.II

Aprašo pavyzdys: Palaidojimo vieta pažymėta Imakulatos skulptūra ant kolonos ir cokolio. Skulptūra stovi ant savo pamato. Marija pavaizduota kontraposto poza, basa stovi ant Žemės rutulio, šį apsvijęs žaltys. Rankos sudėtos maldai. Kolonos liemuo lygus, ji stovi ant savo bazės, kapitelis stilizuotas kaip korintiškasis, su antablemento fragmentu. Cokolis uždengtas platesnėmis plokštėmis, iš keturių pusių supamas plokštelių apvaliai iškirptais kampais





IX.III
 Aprašo pavyzdys: Palaidojimo vieta pažymėta kaneliūruotos jonėninės kolonos dalimi su miegančio puto skulptūra, kolona stovi ant cokolio ir dvilapčio pamato. Nuo kolonos nusviręs kyras, ant kurio ir guli figūra. Inskripcija neišlikusi



IX.IV
 Aprašo pavyzdys: Palaidojimo vieta pažymėta pilioriumi ant dvilapčio cokolio, viršuje seniau stovėjo Imakulatos skulptūra. Skulptūra nukritusi ir guli šalia. Pilioriaus liemuo lygus, viršus primena jonėninį kapitelį. Priekyje išraižyta inskripcija. Viršutiniai cokolio laiptelių kraštai profliuoti

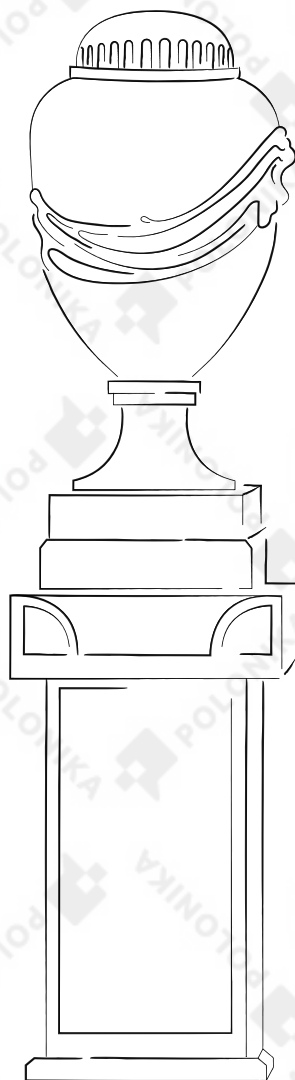

X.1

Aprašo pavyzdys: Palaidojimo vieta pažymėta urna ant cokolio. Urna dekoruota bareljefiniu kyru, pervertu per antabas, stovi ant dvilapčio cokoliuko, turi apvalią kojelę. Cokolis su profiliuotais viršutiniais kraštais, uždengtas platesne plokšte su akroterijais

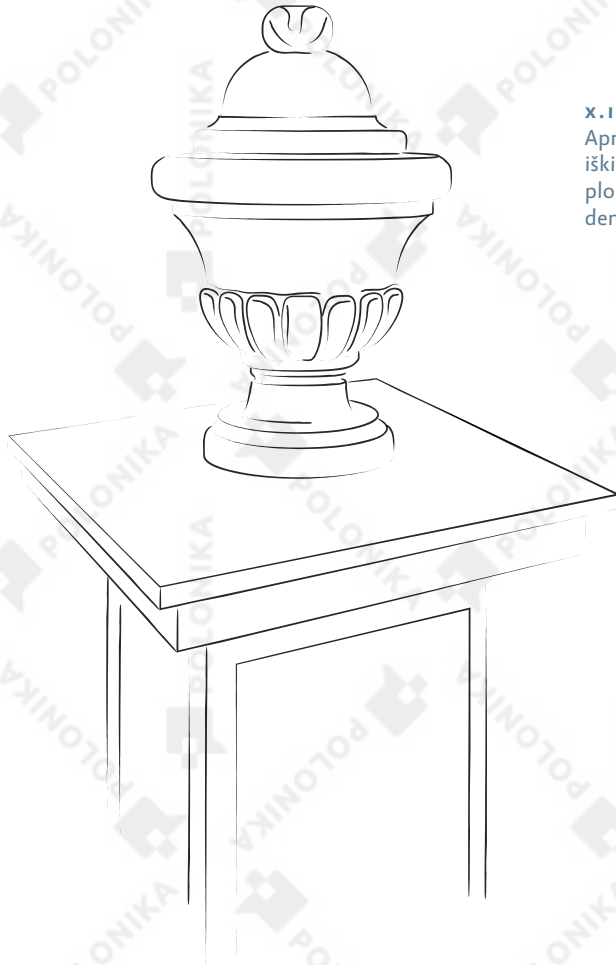

X. II

Aprašo pavyzdys: Palaidojimo vieta pažymėta urna su pūstais iškilimais ir dangčiu, stovinčia ant cokolio, uždengto platesnėmis plokštėmis. Urna ant apvalios kojėlės. Cokolis iš keturių pusių dengtas plokštėmis



X. III

Aprašo pavyzdys: Palaidojimo vieta pažymėta raudotojos skulptūra, stovinčia šalia urnos ant dvilapčio cokolio, abu elementai ant to paties pamato. Raudotoja pasisukusi šonu į urną, laiko ją apglėbusi abiem rankomis. Galva nuleista, figūra aprengta ilgais, labai klostėtais apdarais. Urna uždengta bareljefiniu kyru. Ant pirmojo cokolio laiptelio priekio yra plokštė. Ant cokolio antrojo laiptelio priekio taip pat plokštė.

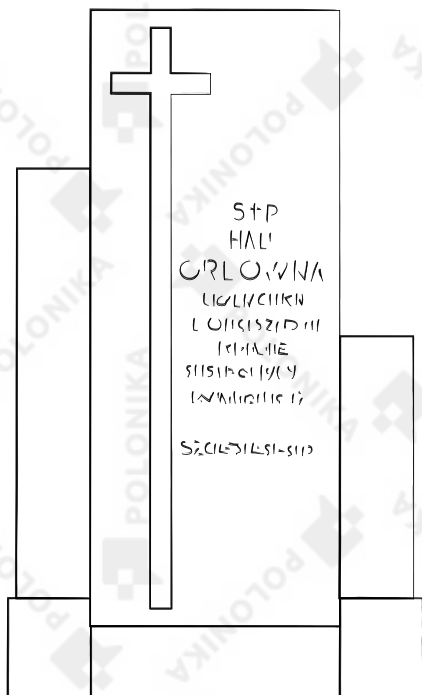

XI. I

Aprašo pavyzdys: Palaidojimo vieta pažymėta stela su dviem nevienodo aukščio stačiakampiais gretasieniais iš šonų, stovinčiais ant bendro pamato. Kiekviena dalis turi savo cokoliuką. Ant stelos priekio išraižytas kryžius, jo dešinėje išraižyta inskripcija

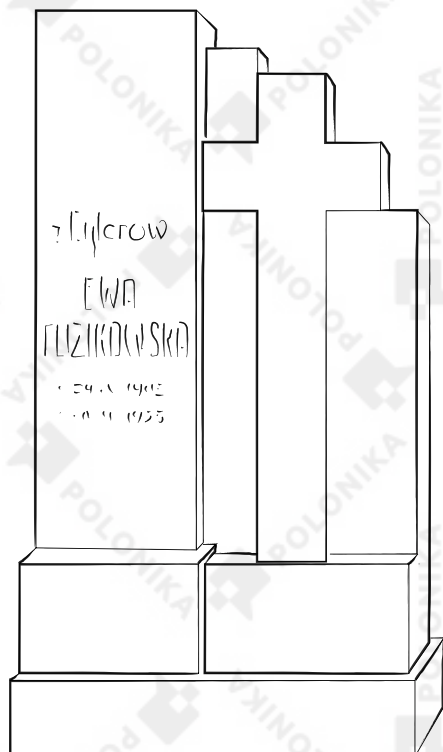

XI. II

Aprašo pavyzdys: Palaidojimo vieta pažymėta stela su dviem nevienodo aukščio stačiakampiais gretasieniais iš šonų, su įterptu kryžiumi, stovinčiais ant bendro pamato. Kiekviena dalis turi savo cokoliuką. Ant stelos priekio išraižyta inskripcija



XI.III

Aprašo pavyzdys: Palaidojimo vieta pažymėta stela ant pamato, su išraižytu kryžiumi. Stela su nukirstais kampais. Ties kryžiaus kryžma yra medalionas su eškėčių vainiku vainikuoto Kristaus galvos horeljefu, žemiau jo plokštė ir ovali neišlikusios nuotraukos vieta. Plokštėje lentelė su išgraviruota inskripcija

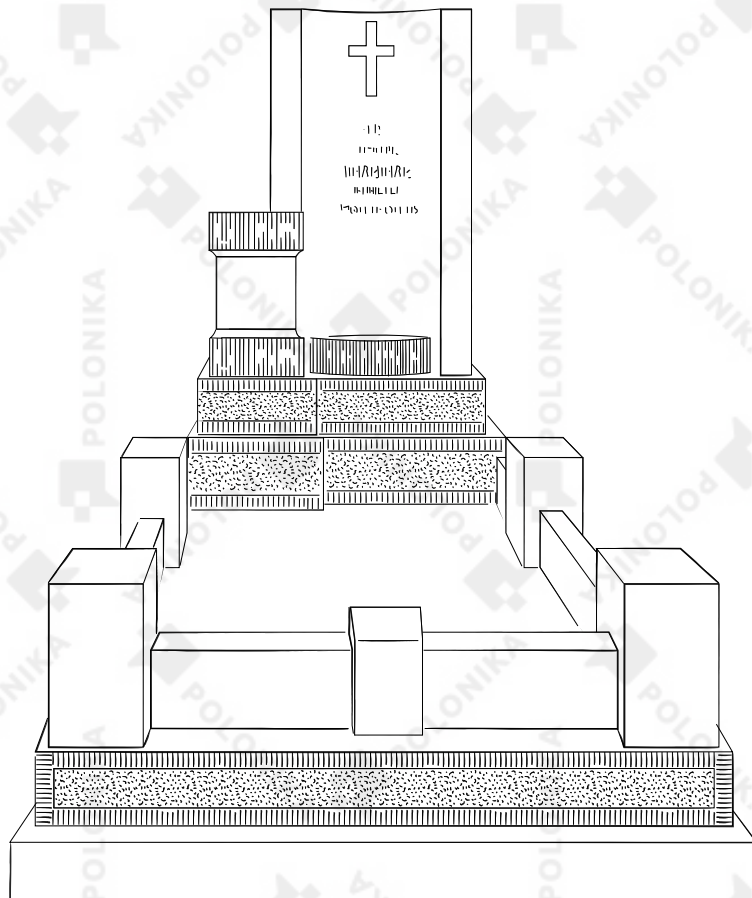

XI.IV

Aprašo pavyzdys: Palaidojimo vieta pažymėta puslankio formos stela su žemu pilioriumi iš dešinės pusės, stovinčiu ant bendro pamato. Stelos priekyje kryžiaus bareljefas, po juo – raižyta inskripcija. Antkapį supa žema tvorėlė iš dvilaipio apvado, ant kurio stovi stulpeliai, sujungti sienelėmis



XI.V

Aprašo pavyzdys: Palaidojimo vieta pažymėta netaisyklinga stela, kurios priekyje išraižytas kryžius, po juo – išraižyta inskripcija

Sarkofagas arba karstas

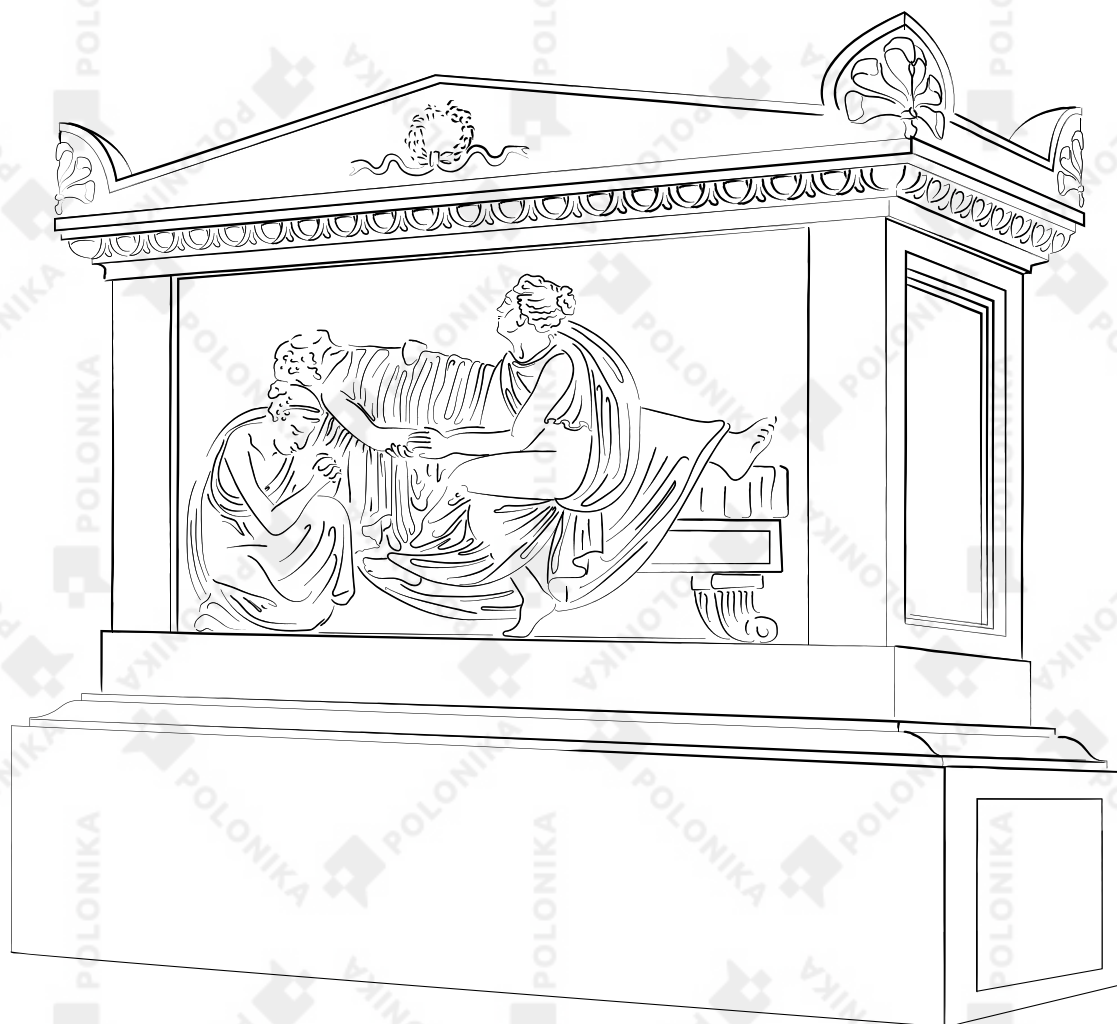

XII.1

Aprašo pavyzdys: Palaidojimo vieta pažymėta sarkofagu su dangčiu, papuoštu akroterijais ir stogeliais, ant cokolio. Sarkofagas ant atskiro cokoliuko. Priekyje plokštė su mirties scenos bareljefu. Velionis guli stilizuotame romėniškame guolyje, prie jo prisėdusi moteris. Kairėje, prie mirusiojo galvos, klūpi jauna moteris. Figūros vaizduojamos gausiai klostuotais antikizuotais apdarais, su „romėniškomis“ šukuosenomis. Ant dešiniojo sarkofago šono plokštė. Akroterijai su stilizuotais lapais, ant stogelio iš priekio ir galo lauro lapų vainikai. Dangtį supa profiliai ir jonėninis kimatijus

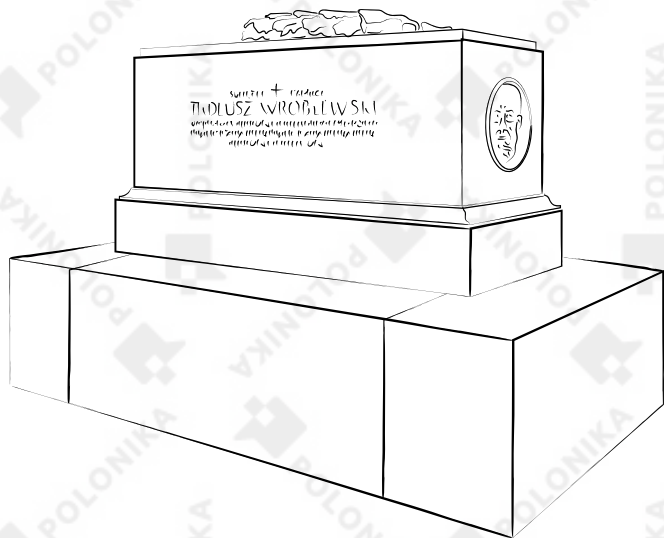

XII.II

Aprašo pavyzdys: Palaidojimo vieta pažymėta profiliuoto skerspjuvio akmeniniu karstu ant cokolio ir pamato. Galvūgalyje karstas aukštesnis. Pamatas ir cokolis su profiliuotais viršutiniais kraštais. Ant cokolio priekio lentelė su išraižyta inskripcija

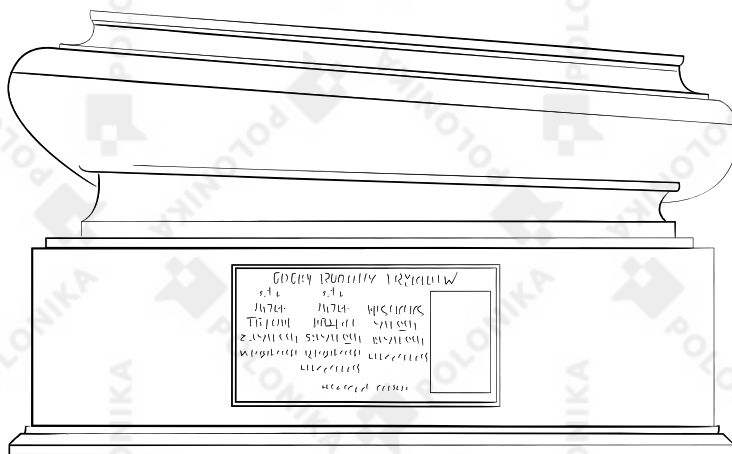

XII.III

Aprašo pavyzdys: Palaidojimo vieta pažymėta sarkofagu ant cokolio. Sarkofagas su atskiru profiliuotu cokoliuku. Ant dangčio vainiko horeljefas, ant dešiniojo šono – medalionas su $\frac{3}{4}$ dydžio velionio biustu. Priekyje išraižyta inskripcija

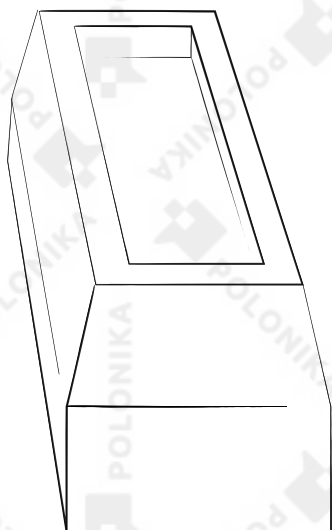

XII.IV

Aprašo pavyzdys: Karsto dangčio formos betoninis apvadas



XIII.I

Aprašo pavyzdys: Palaidojimo vieta pažymėta edikula iš kolonų su stilizuotais augaliniais kapiteliais, laikančių cilindrinį skliautą, stovinčia ant dvilapčio cokolio. Ant skliauto viršaus – gėlių girlianda. Priekyje po skliautu – medalionas su erškėčiais vainikuoto Kristaus galvos horeljefu, po juo profiliuota plokštė su asilo nugaros skliautu viršuje. Joje lentelė su išraižyta inskripcija

XIII.II

Aprašo pavyzdys: Palaidojimo vieta pažymėta (ketaus) edikula iš toskaninių kolonų, laikančių timpanoną su Apvaizdos akies atvaizdu, stovinčia ant trilapčio cokolio. Tarp kolonų cilindrinis skliautas, po juo – iškilė lietinė inskripcija. Ant timpanono viršaus stovi kryžius



XIII.III

Aprašo pavyzdys: Cipas, kurio keturios sienelės viršuje užsibaigia puslankiu, ant cokolio ir pamato. Viršutinė sienelių dalis baigiasi horeljefine lauro lapų girlianda ir sparnuotomis angeliukų galvomis kampuose. Iš keturių pusių yra riterių kryžiaus bareljefai. Cokolis su profiliuotais viršutiniais kraštais

XIV LENTELE Koplytėlė

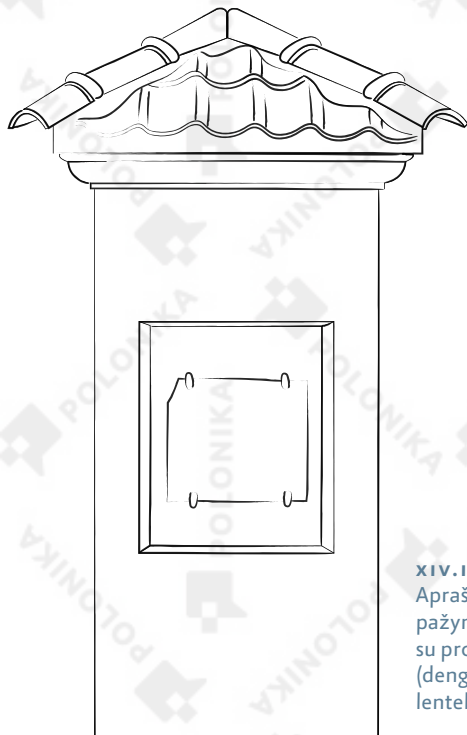

XIV.I

Aprašo pavyzdys: Palaidojimo vieta pažymėta aukšto stulpo formos koplytėle su profiliu, pereinančiu į keturšlaitį stogelį (dengtą čerpėmis). Priekyje plokštė su lentele

XIV.II

Aprašo pavyzdys: Palaidojimo vieta pažymėta koplytėle ant cokolio su profiliuotais viršutiniais kraštais. Koplytėlė ant atskiro cokoliuko, kampuose su pilioriais, turinčiais schematiškus kapitelius, viršuje – kreneliažo fragmentas. Priekyje tarp pilorių dvišlaitis skliautas su fleuronu viršūnėje. Po skliautu medalionas, apsuptas bareljefo su augaliniais motyvais. Po juo profiliuota plokštė

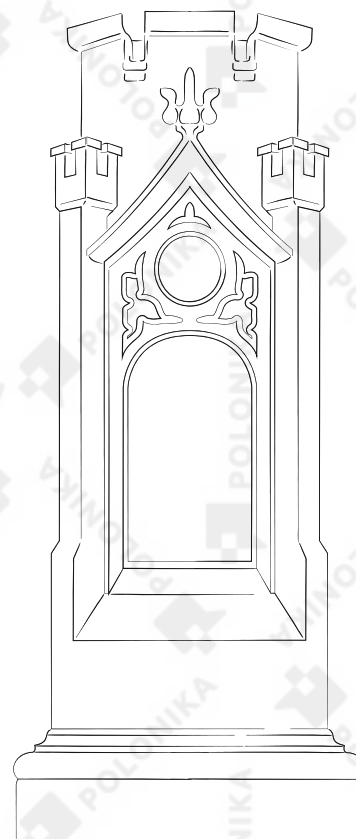

Antkapinė plokštė

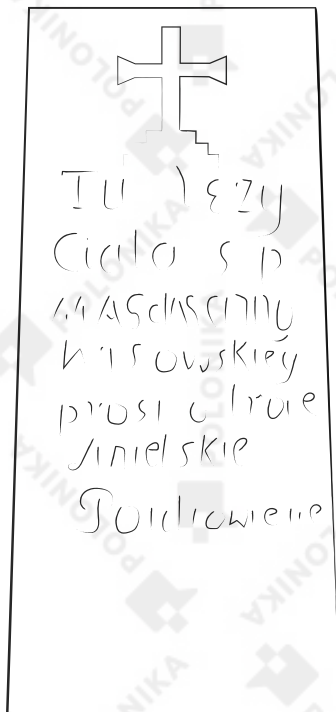

xv.i

Aprašo pavyzdys: Palaidojimo vieta pažymėta antkapine plokšte, platesne ties galvūgaliu. Joje išgraviruotas kryžius, po juo inskripcija

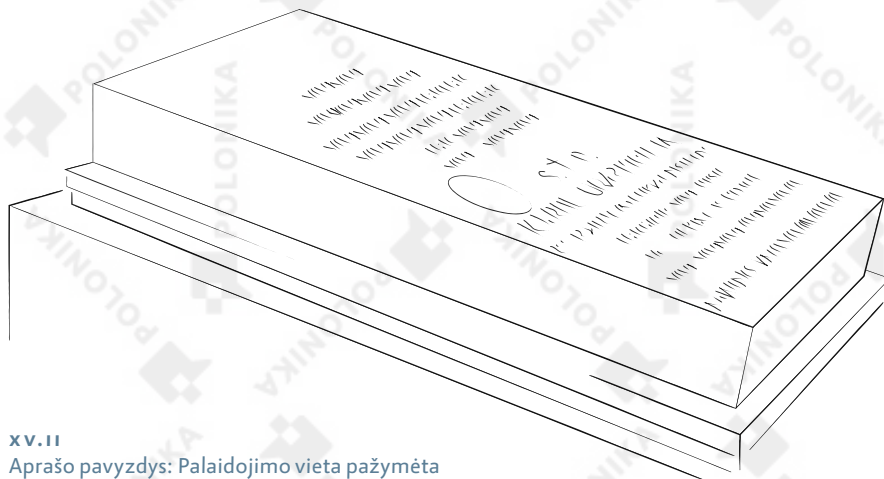

xv.ii

Aprašo pavyzdys: Palaidojimo vieta pažymėta įžambia antkapine plokšte ant pamato. Ant plokštės tuščia vieta ovaliai nuotrukai ir išraižyta instrukcija

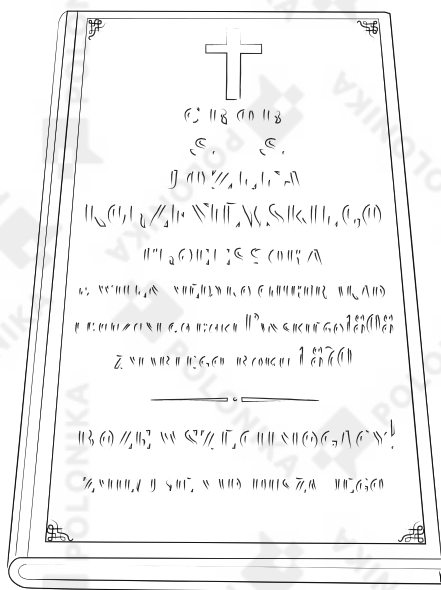

xv.iii

Aprašo pavyzdys: Palaidojimo vieta pažymėta įžambia antkapine plokšte, stilizuota kaip knyga, ant uolų formos cokolio. Plokštėje išraižyti kryžius ir inskripcija po juo



xv.iv

Aprašo pavyzdys: Palaidojimo vieta pažymėta antkapine plokšte, kurios galvūgalyje yra kryžius ant cokolio. Kryžiaus skersiniai baigiasi stilizuotais trilapiais, jis stovi ant cokoliuko. Ties kryžma yra horeljejinė Kristaus skulptūra su titulu viršuje, po ja kaukolė ir kaulai. Cokolis su nupjautais viršutiniais kraštais. Plokštės priekyje išraižyta inskripcija.

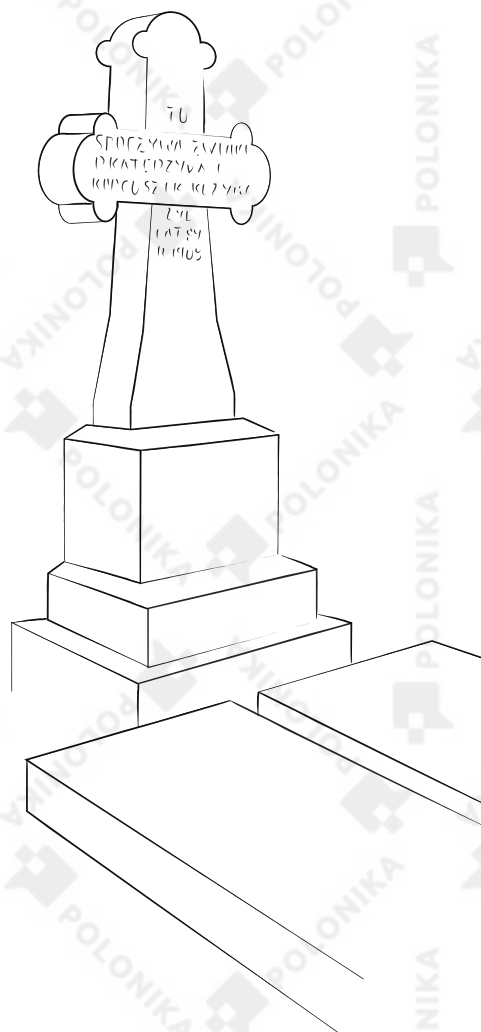

xv.v

Aprašo pavyzdys: Palaidojimo vieta pažymėta kryžiumi ant dvilapčio cokolio ir pamato, prieš kurį guli dvi antkapinės plokštės. Kryžiaus skersiniai baigiasi trilapiais, apatinis skersinis apačioje išplatėja. Priekyje išraižyta inskripcija. Cokolio laipteliai su nupjautais viršutiniais kraštais

Cokolio puošybos būdai

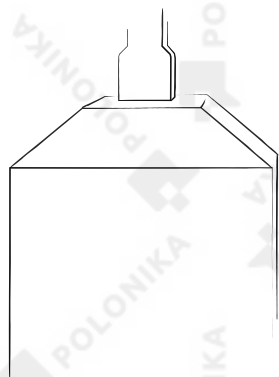

XVI.I
Cokolis nupjautais viršutiniais kraštais

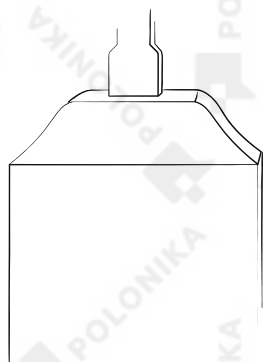

XVI.II
Cokolis profiliuotais viršutiniais kraštais

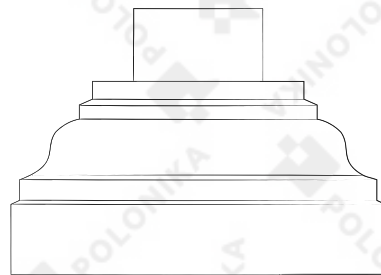

XVI.III
Cokolis su smarkiai profiliuotomis viršutinėmis briaunomis

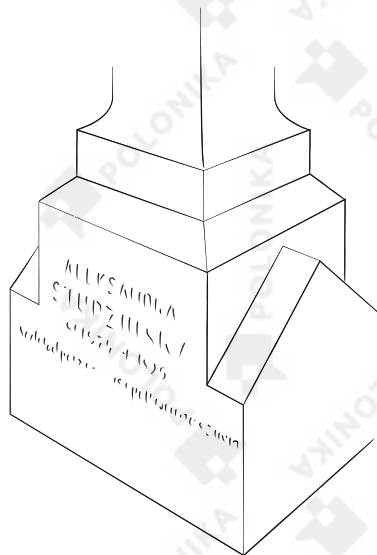

XVI.IV
Cokolis nupjautais viršutiniais kraštais. Šonuose plokštės dvišlaitėmis viršūnėmis

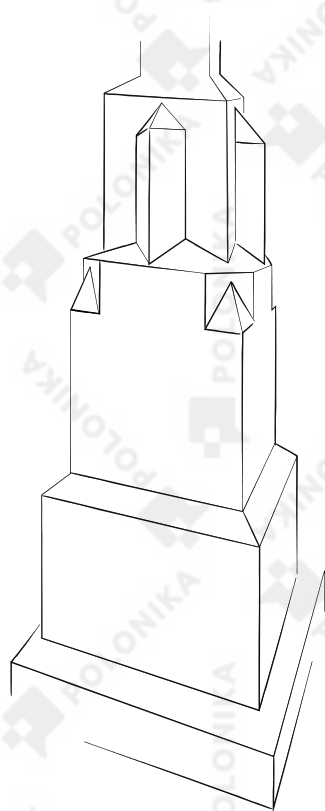

XVI.V
Trilaiptis cokolis ant pamato. Viršutinės laiptelių briaunos nupjautos. Antrojo laipto kampuose nedidelės piramidės, trečias laiptelis viršuje siaurėja, su piramidėmis kampuose

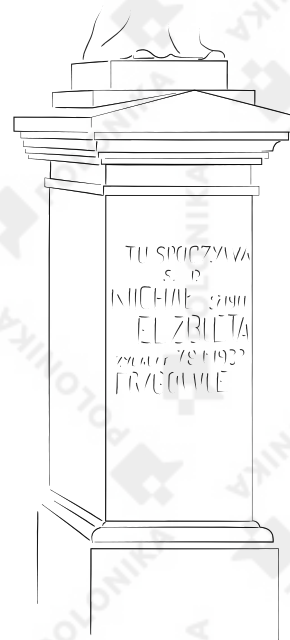

XVI.VI
Dvilaiptis cokolis. Pirmojo cokolio laiptelio viršutinės briaunos profiliuotos. Antrasis laiptelis turi supaprastintą antablementą, dengtą keturšlaičiu stogeliu su smaile priekyje

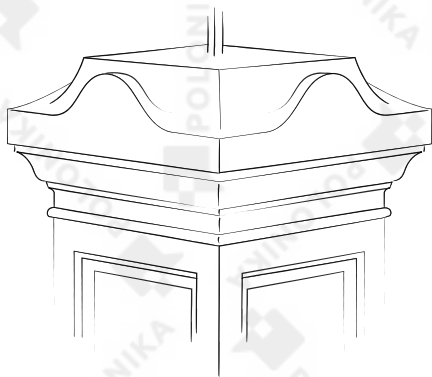

XVI.VII

Cokolis su supaprastintu antablementu, uždengtas platesne profliuota plokšte su pusapvaliais bokšteliais

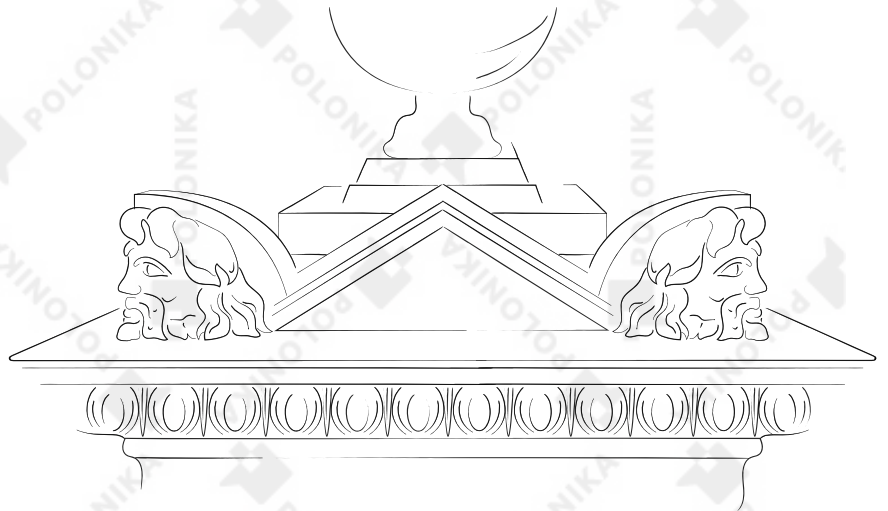

XVI.VIII

Cokolis uždengtas platesne profliuota plokšte su akroterijais, vyrų kaukėmis ir bokšteliais

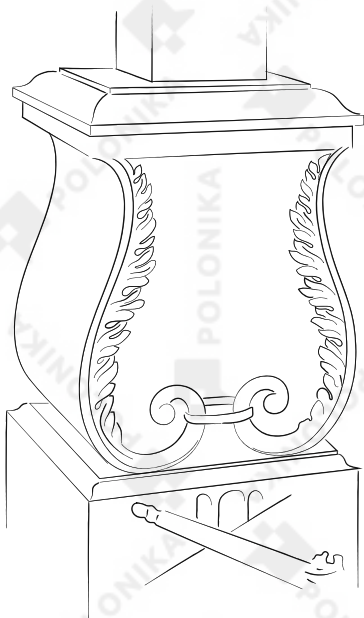

XVI.IX

Dvilaiptis cokolis. Pirmojo laiptelio viršutinės briaunos profliuotos. Priekyje sukryžiuotų deglių bareljefas. Antrasis laiptelis voliutos formos, dekoruotas akantais, uždengtas platesne profliuota plokšte



XVI.X

Dvilaiptis cokolis ant pamato. Pirmasis cokolio laiptas su nupjautomis viršutinėmis briaunomis. Antrasis laiptas uždengtas ištempta jonėniška voliuta. Priekyje sukryžiuotų palmės lapelių bareljefas



XVI.XI

Voliutų formos cokolis užapvalintu viršumi. Priekyje taurės bareljefas, po juo išraižyta inskripcija

Cokolis kaip atskiras antkapis

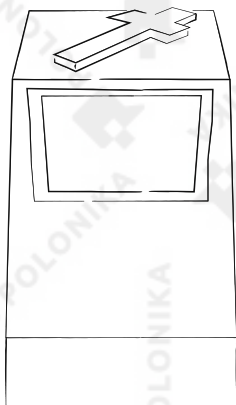

xvii.i

Aprašo pavyzdys: Palaidojimo vieta pažymėta cokoliu, kurio viršuje yra kryžiaus bareljefas. Priekyje plokštelė su išraižyta inskripcija



xvii.ii

Aprašo pavyzdys: Palaidojimo vieta pažymėta cokoliu su dvišlaite viršūne ir apvadu. Apačioje cokolis platesnis. Priekyje išraižyta inskripcija

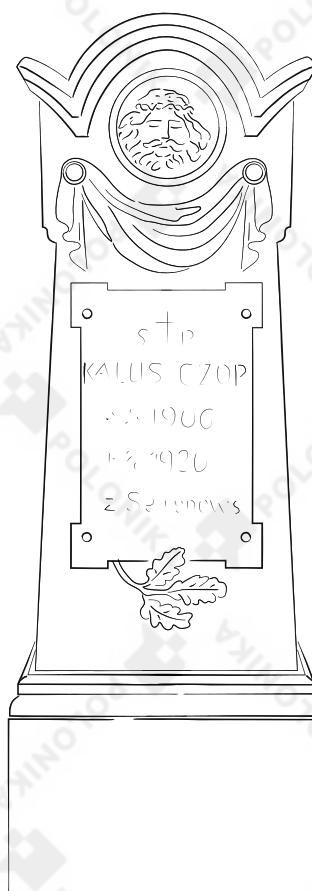

xvii.iii

Aprašo pavyzdys: Palaidojimo vieta pažymėta dvilaiptiu cokoliu. Viršutinės pirmojo cokolio laiptelio briaunos profiliuotos. Antrasis cokolio laiptelis į viršų siaurėja, baigiasi puslankiu su įžambiais fragmentais. Priekyje medalionas su horeljefu, vaizduojančiu Kristaus galvą su erškėčių karūna. Po ja pakabintą audeklą vaizduojantis bareljefas, dar žemiau – lentelė su išsikišimais ir išraižyta inskripcija

XVIII LENTELE Apvadas

XVIII.1

Aprašo pavyzdys: Palaidojimo vieta pažymėta įžambia lentele ant pamūrės, apjuostos apvadu. Lentelėje išraižyta inskripcija

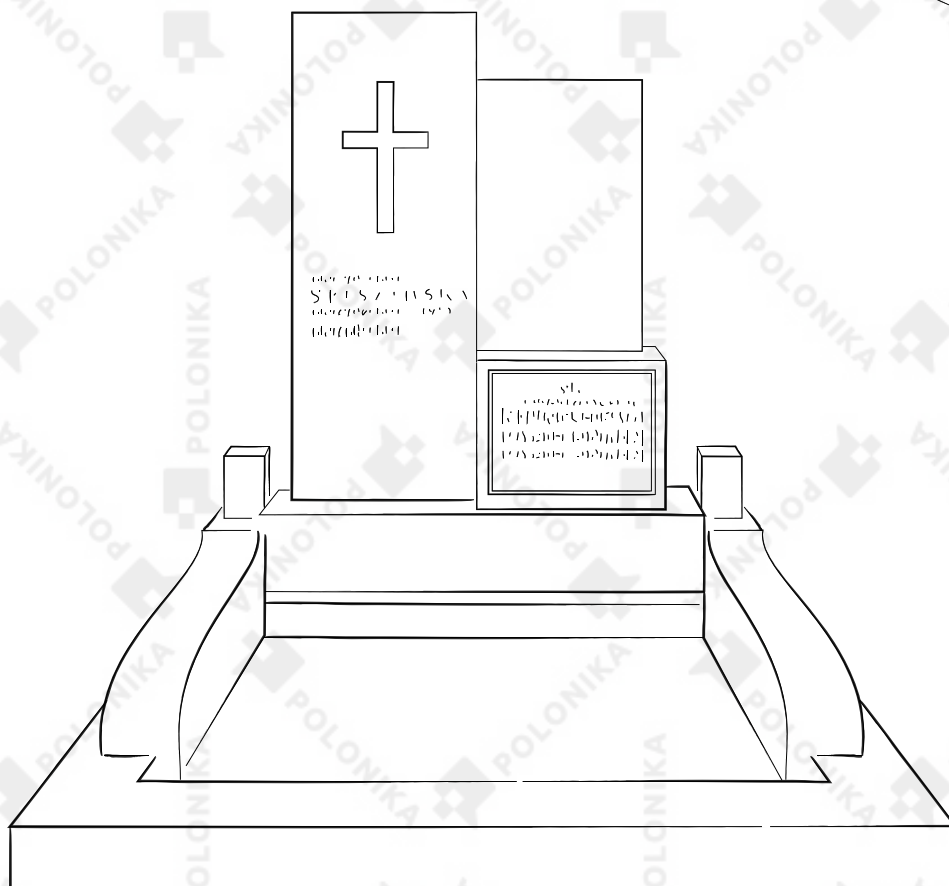

XVIII.11

Aprašo pavyzdys: Palaidojimo vieta pažymėta dviejų dalių stela ant pamato, su apvadu, kurio šonuose tvorėlė žemomis sienelėmis. Dešinėje stela žemesnė, apatinės dalies priekyje išsikišusi, su lentelėje išraižyta inskripcija (1). Kairė pusė aukštesnė. Priekyje išraižytas kryžius, po juo išraižyta inskripcija (2)

XIX LENTELE Plokštės ir lentelės

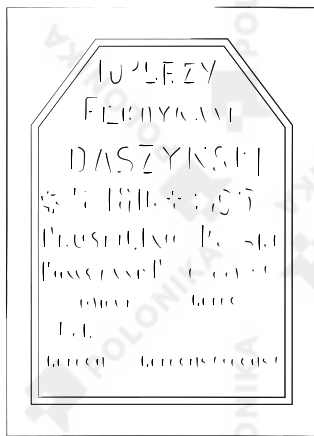

XIX.I
Plokštė nukirstais viršutiniais kampais, su išraižyta inskripcija



XIX.II
Profiliuota plokštė, viršuje užsibaigianti puslankiu, su inskripcija (išraižyta)

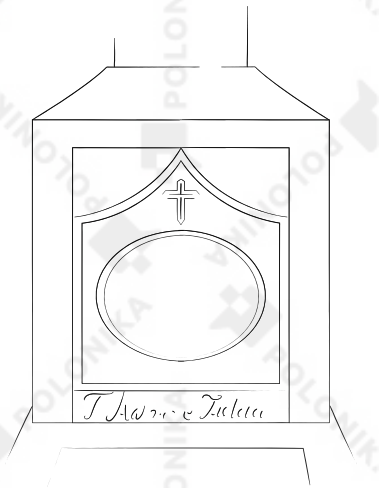

XIX.III
Profiliuota plokštė su katariškuoju skliautu, joje ketaus lentelė su neįskaitomu užrašu, po ja išraižyta signatūra

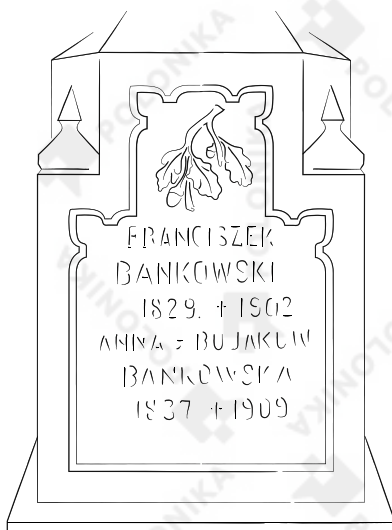

XIX.IV
Laiptuota plokštė su iškiliu apvadu lapų pavidalo kampais, viršutinėje dalyje ažuolo šakelė, po ja – inskripcija (išraižyta)



XIX.V
Plokštė iš dviejų dalių, su fleuronu viršuje. Su profiliuotais rėmais, apatinė dalis sudaro $\frac{2}{3}$ aukščio, baigiasi pusapskritimiu ir pereina į viršutinę, besibaigančią asilo nugaros skliautu, apatinėje išraižyta inskripcija



XIX.VI
Plokštė suapvalintais kampais, su nedideliu iškilimu viršuje, joje inskripcija (bareljefinė)



XIX.VII
Plokštė su apskritimo ketvirčio forma nupjautais kampais, joje inskripcija (išraižyta)

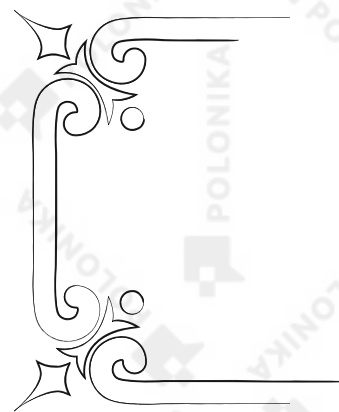

XIX.VIII
Plokštė su voliotų formos kampais, dekoruotais stilizuotomis gėlėmis, neiškūsi inskripcija



XIX.IX
Rėmelis iš strypų su išsikišimu viršuje, jame inskripcija (išraižyta)

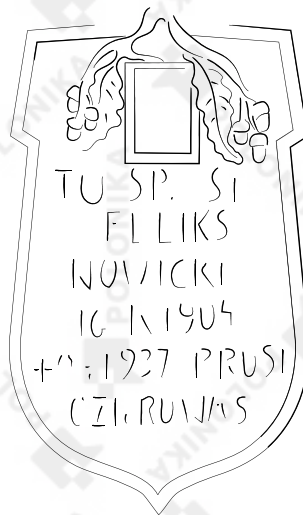

XIX.X
Herbinio skydo formos lentelė su vieta neišlikusiai nuotraukai tarp ąžuolo lapų viršutinėje dalyje, po ja inskripcija (išraižyta)

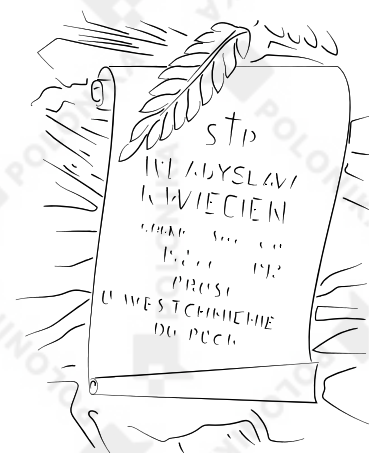

XIX.XI
Išvynioto ritinio formos lentelė su alyvmedžio šakelės bareljefu viršuje, po ja inskripcija (išraižyta)

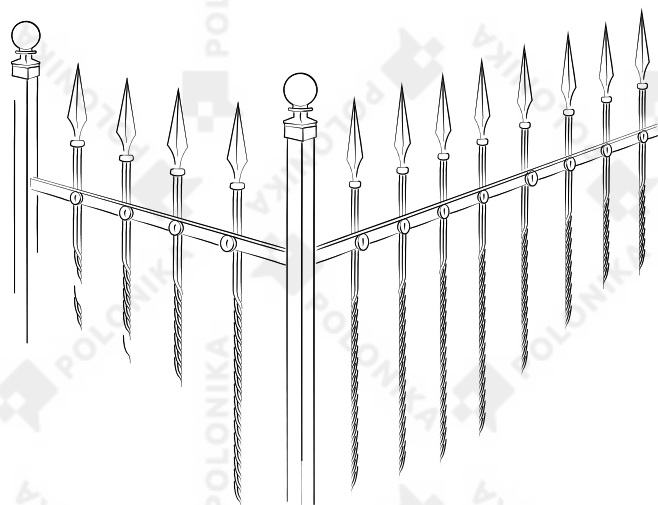

XX.I

Aprašo pavyzdys: Tvorelė (ant sumūryto pamato), padaryta iš susuktų strypų su strėlių antgaliais galuose (pakaitomis strėlių antgaliai ir lelijos motyvai), sujungtų strypų (dviem strypais). Kampuose stulpeliai su rutuliais galuose (priekyje per vidurio ašį yra varteliai)

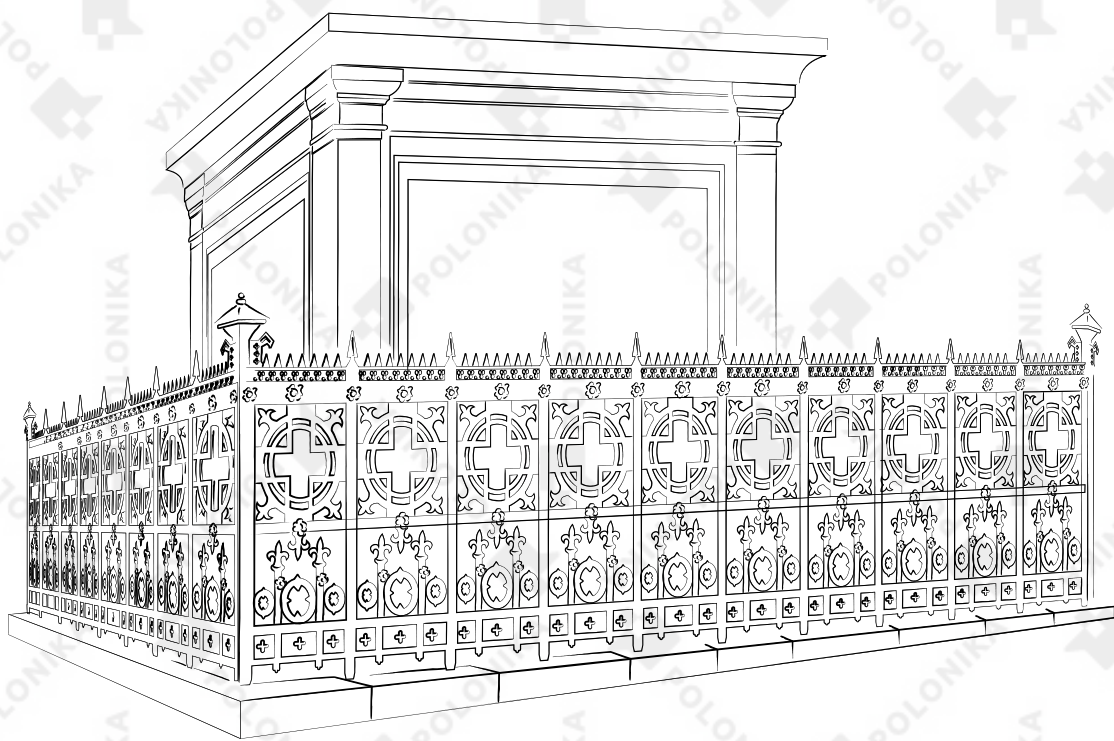

XX.II

Aprašo pavyzdys: Tvorelė iš kaltinės geležies, ant sumūryto pamato ir smiltainio luitų, su graikiškų kryžių apskritimuose ar ažūrinių ir pilnavidurių rozečių, sujungtų strypeliais, motyvais. Vertikalūs strypai baigiasi strėlių antgaliais, kampiniai platesni, su geometrizuotomis vazomis

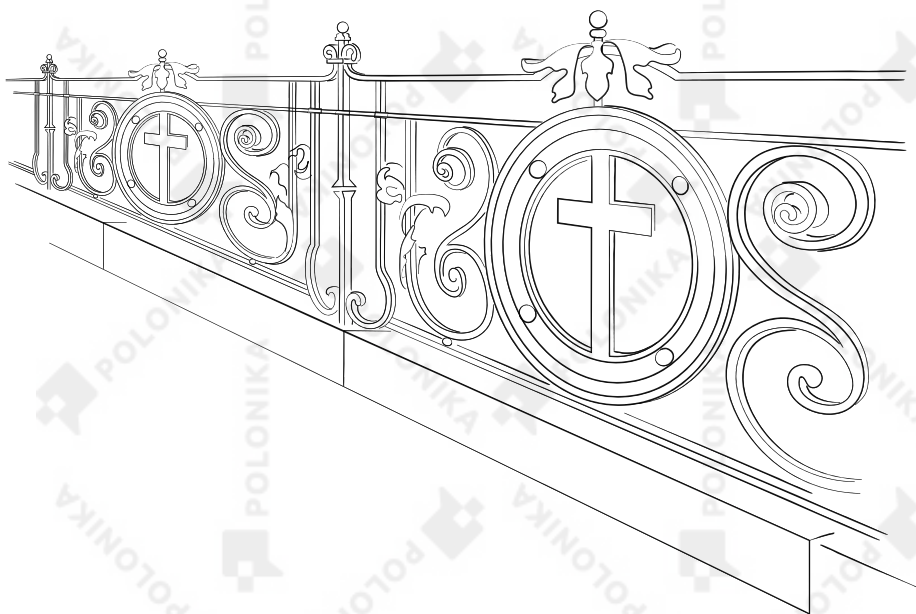

xx.iii

Aprašo pavyzdys: Tvorelė ant (aukšto) sumūryto pamato, sudaryta iš kryžių apskritimuose su lapų motyvais viršuje, sujungtų S ir C formos užraitais

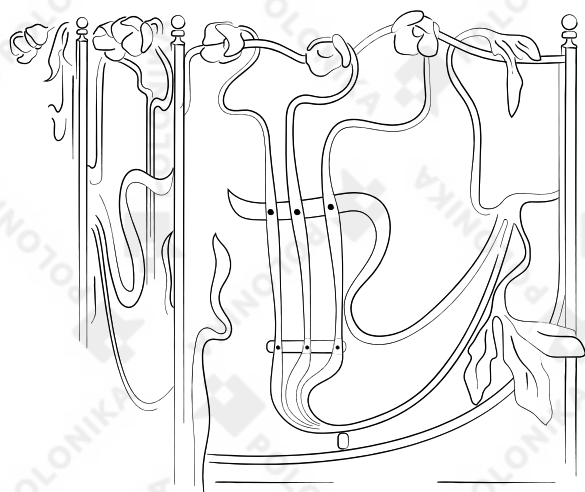

xx.iv

Aprašo pavyzdys: Tvorelė iš laisvai išlankstytų strypų su aguonų galvutėmis galuose

XXI LENTELE Antkapinis statinys

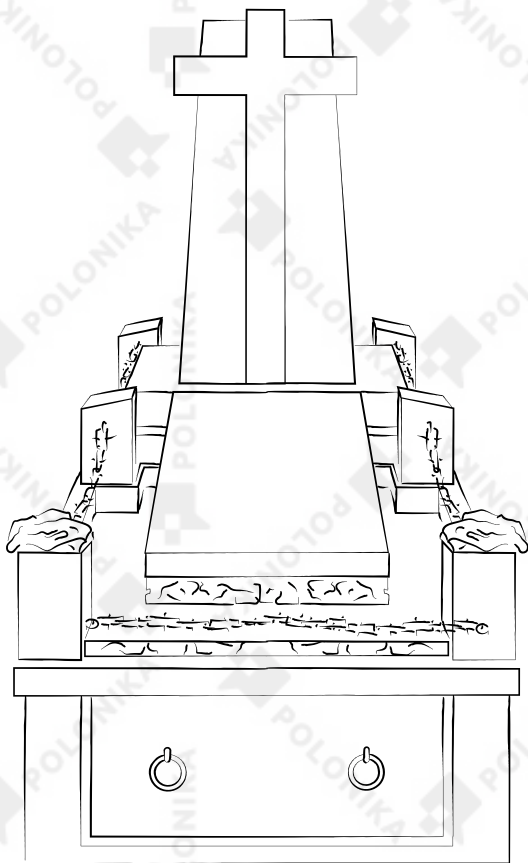

XXI.1

Aprašo pavyzdys: Stačiakampio plano antkapinis statinys, uždengtas plokšte, ties jos galvūgaliu stela su kryžiumi ir įžambi antkapinė plokštė (su išraižyta inskripcija). Priekyje įėjimo anga, uždengta plokšte su ketaus antabomis. Ant statinio stovi stulpeliai, sujungti kaltinės geležies grandine

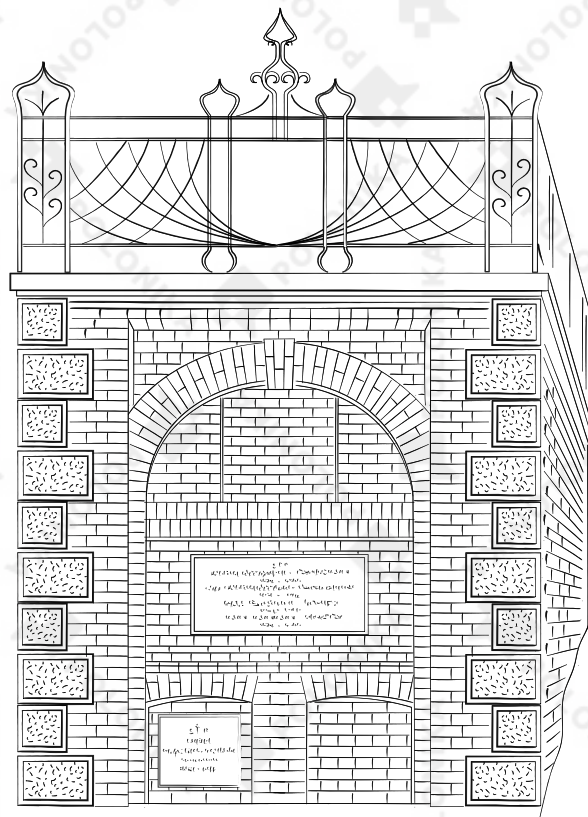

XXI.11

Aprašo pavyzdys: Požeminis antkapinis statinys, stačiakampio plano, su mūro fasadu, kampuose dekoruotu rustika. Fasade iš plytų sumūrytas cilindrinis skliautas, po juo vieta lentelei, žemiau – lentelė (su išraižyta inskripcija) ir dvi plokštės, dešiniojoje iš jų lentelė (su išraižyta inskripcija). Antkapinis statinys dengtas plokščiu stogu su ant jo esančia ketaus tvorele iš lanko formos strypų, sujungtų vertikaliais ir horizontaliais strypais

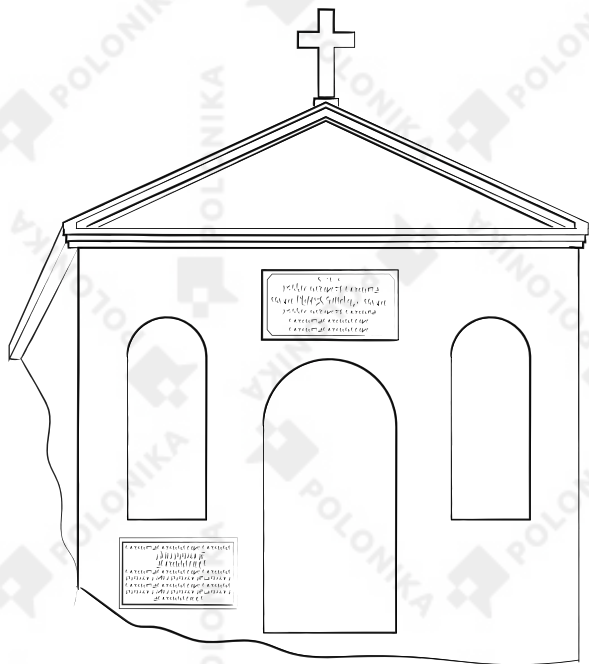

XXI.III

Aprašo pavyzdys: Požeminis antkapinis statinys, stačiakampio plano, su užbaigtu fasadu, dengtas dvišlaičiu stogu su kryžiumi viršuje. Fasade dvi nišos, po kairiąja lentelė su išraižyta inskripcija. Centre įėjimas su pusapskritimo formos viršumi, virš jo lentelė (su išraižyta inskripcija)

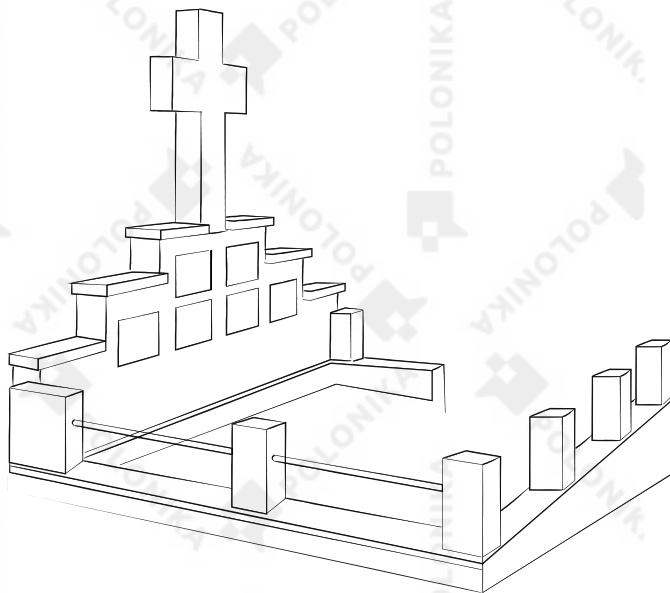

XXI.IV

Aprašo pavyzdys: Požeminis antkapinis statinys, stačiakampio plano, su sienoje ir kryžiumi viršuje, pereinančia į tvorėlę iš stulpelių, sujungtų ketais strypais. Sienelė laiptuota. Jos priekyje lentelės su inskripcijomis

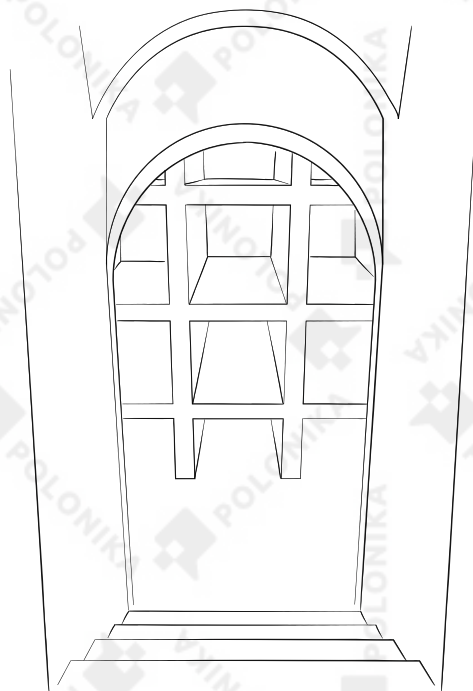

XXI.V

Aprašo pavyzdys: Centre nestatūs laiptai, vedantys į kapų rūšį, kuriame ant triaukščių lentynų sudėti karstai

FIGŪRŲ VAIZDAVIMO BŪDAI



XXII.IV
Biustai, vaizduojami iš priekio (*en face*)



XXII.V
Pusfigūrė, šventasis pavaizduotas profliu



XXII.VI
Biustas, figūra $\frac{3}{4}$ pasukta į kairę



XXII.VII
Kontrapostas – gedėtojo
figūra aiškiai remiasi kaire
koja, klubai ir pečiai šiek
tiek pasukti

XXII LENTELE

SKULPTŪRŲ APDARAI



XXII.VIII
Aprašo pavyzdys: Šv. Grigaliaus I skulptūra popiežiaus apdarais (kontrapostas – figūra aiškiai stovi ant dešinės kojos, kairioji sulenkta per kelį, klubai ir pečiai pasukti) ir ferula (popiežiaus kryžiumi) kairėje rankoje, laimina dešiniąją ranka. Jam prie šono – angelo skulptūra (šventojo atributas)



XXII.IX
Aprašo pavyzdys: Figūra vaizduojama kontraposto poza, vilkinti Vakarų apeigų (Romos katalikų) vyskupo drabužiais, ant galvos dėvinti infulą, su pastoralu kairėje rankoje, dešinioji ranka ištiesta laiminimo gestui. Nesant vienareikšmiško atributo, skulptūros neįmanoma identifikuoti



XXII.X
Aprašo pavyzdys: Skulptūra vaizduojama iš priekio, dėvinti Rytų apeigų vyskupo apdarus ir mitrą, su knyga kairėje rankoje. Nesant vienareikšmiško atributo, skulptūros neįmanoma identifikuoti



XXII.XI
Aprašo pavyzdys: Šv. Antano Paduviečio skulptūra (iš priekio, kontraposto poza), su abitu, lelijos žiedu kairėje rankoje, dešiniąją rodo į širdį



XXII.XII
Aprašo pavyzdys: Šv. Jono Nepomuko skulptūra stipraus kontraposto poza, su kanauninko apdarais

XXII.XIII

Antkapio su skulptūra aprašo schema



BENDRASIS APRAŠAS:

kas vaizduojamas, ar yra kokių kitų figūrų ar daiktų, koks jų santykis, apibūdinti cokolį ir pamatą. Kokių rakursu vaizduojama figūra: kontraposto poza, klūpinti, iš priekio, profiliu, pasisukusi $\frac{3}{4}$



GESTAI:

rankos sudėtos maldai (maldos gestas), sukryžiuotos ant krūtinės, ranka (abi, dešinė ar kairė) ištiesta į viršų, kokius atributus laiko



BENDRASIS APDARŲ

APRAŠAS
pažymėti charakteringus elementus (nėrinius, apvadus) bei fizionomikos detales (kokie plaukai, ar basos pėdos)

DĖMESIO: APRAŠO EILIŠKUMĄ IR DETALUMĄ PRIVALU PRITAIKYTI PAGAL KIEKVIENO KONKRETAUS ATVEJO SPECIFIKĄ

APRAŠO PAVYZDYS:

Palaidojimo vieta pažymėta angelo, apglėbusio stilizuoto medžio kamieno formos kryžių skulptūra ant uolų formos cokolio ir pamato. Angelas vaizduojamas kontraposto poza, kaire koja remiasi į akmenį, dešinėje nuleistoje rankoje laiko palmės šakelę, kairėje – rožių vainiką. Kryžius apvytas gebenių lapais. Figūra dėvi ilgą apdarą, suimtą ant dešiniojo peties ir perrištą per juosmenį, bei labai klostėtą apsiaustą; plaukai ilgi, šonuose susegti; pėdos basos. Ant uolų – javų varpų bareljefai ir išraižytos inskripcijos

Ornamentai, orderiai ir simboliniai puošybos motyvai

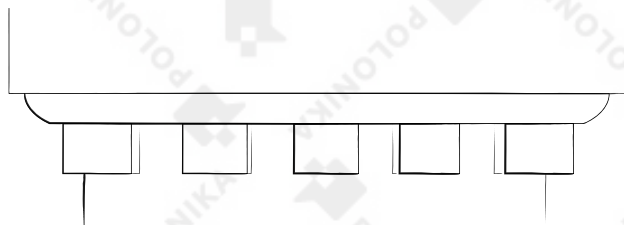

XXIII.I
Viršutiniai dantys (dantytasis frizas)

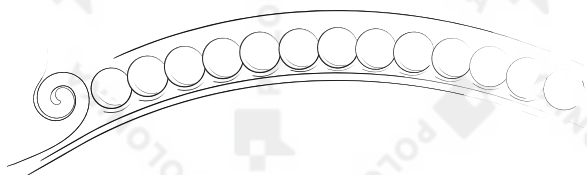

XXIII.III
Astragalai



XXIII.IV
Katilėlis

XXIII.II

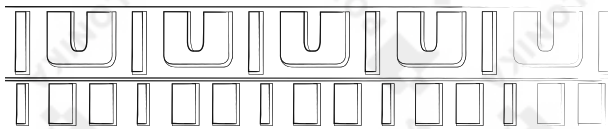

Dorėninis kimatijas

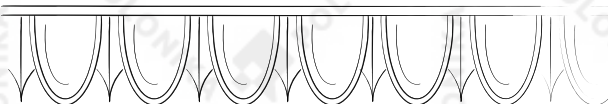

Jonėninis kimatijas (kiaušinio formos)



Lesbinis kimatijas

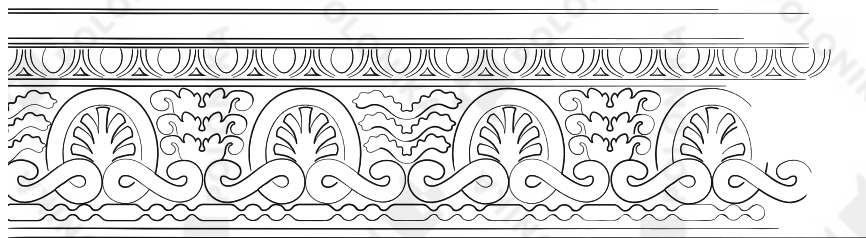

XXIII.V
Antemijas (pakaitomis išdėstyti palmečių ir akantų lapai), po juo astragalas (karoliukai, perskirti voleliu), viršuje – lesbinis kimatijas



XXIII.VI
Meandras

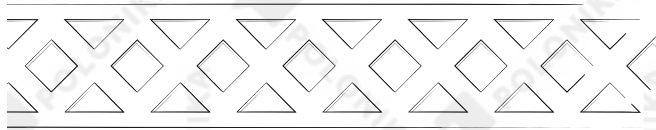

XXIII.VII
Grotelės

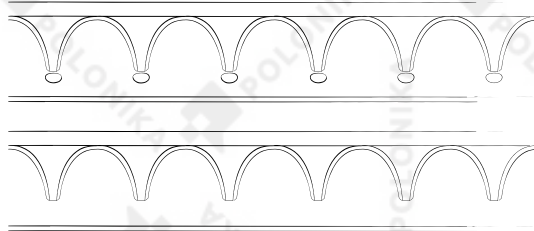

XXIII.VIII
Arkinis frizas

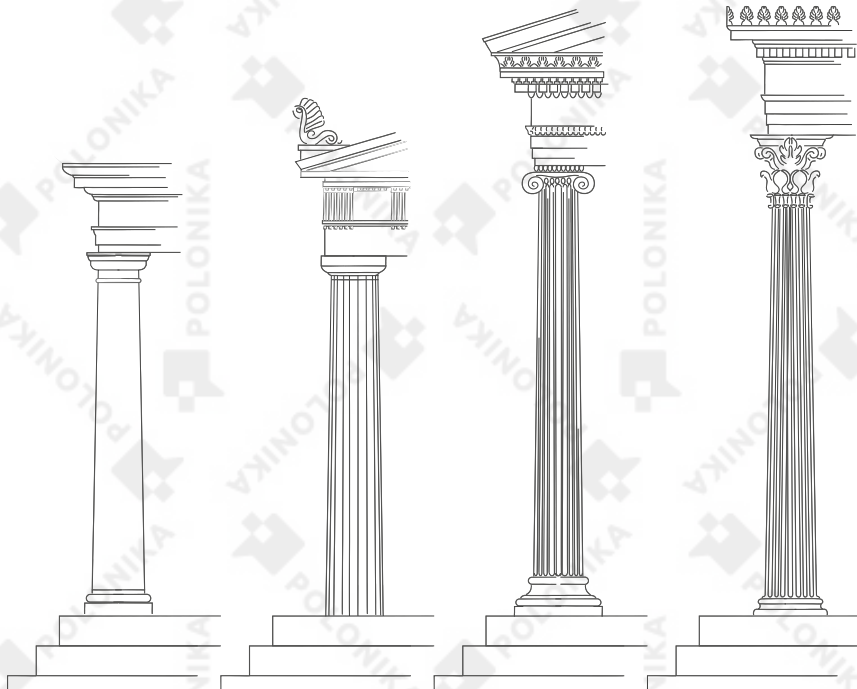

XXIII.IX
Orderiai: toskaninis, dorėninis, jonėninis, korintinis



XXIII.X
Medalions su rolverko rėmu, jame
Kristaus galvos su erškėčių vainiku
bareljefas



XXIII.XI
Kryžius dekoruotas ornamentu,
pagamintu iš sauso stiebo (astverkas)

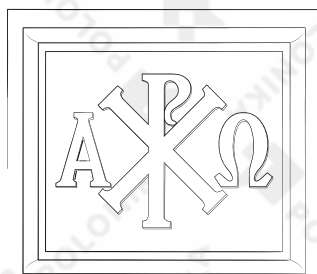

XXIII.XII
Kristaus monograma XP
ir raidės AΩ

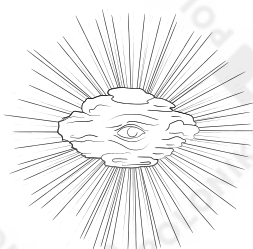

XXIII.XIII
Dievo Apvaizdos akis (gali
būti trikampyje)



XXIII.XIV
Marijos monograma

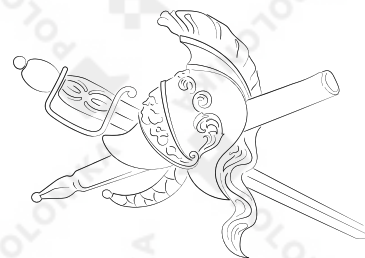

XXIII.XV
Panoplija

XXIV LENTELE Augalų ir gyvūnų motyvai



XXIV.I
Lauro lapų, nukarusių nuo supaprastinto karnizo, horeljefas



XXIV.II
Rožių girliandos (festono), pakabintos ant kaspinių su spurgais, horeljefas



XXIV.III
Rozetė



XXIV.IV
Kriauklė



XXIV.V
Aguonų žiedų vainikas



XXIV.VI
Aguonų vaisiai (gavutės)



xxiv.vii
Lauro lapų vainikas



xxiv.viii
Palmės šaka



xxiv.ix
Alyvmedžio šakelė



xxiv.x
Ažuolo lapai su gilėmis



xxiv.xi
Vynmedžio ūglis

XXIV LENTELE



XXIV.XII
Dagys



XXIV.XIII
Lelijos žiedas



XXIV.XIV
Pakalnučių lapai ir žiedai



XXIV.XV
Paparčio lapai



XXIV.XVI
Javų varpos



XXIV.XVII
Akanto lapai



XXIV.XVIII
Bukranijai



xxiv.xix
Grifas



xxiv.xx
Pelikanas, penintis jaunikius



xxiv.xxi
Uroboras (uodegą ryjanti gyvatė) aplink
peteliškę



xxiv.xxii
Kandies lerva



xxiv.xxiii
Kandis



xxiv.xxiv
Laumžirgis

2 DALIS Geroji praktika

1. Kas galima, o ko ne

Atliekant dokumentavimo darbus būtina elgtis pagal teisės aktų reikalavimus ir įsigalėjusius papročius (pvz., prieš eidami į žydų kapines¹ vyrai turėtų nepamiršti galvos apdangalų). Kapinių ir pavienių kapų apsaugos taisyklės kyla iš konkrečioje šalyje esamo teisinio reguliavimo. Jis užtikrina ir pamatinę paminklinių objektų apsaugą. Vertėtų atkreipti į tai dėmesį ir, atsiradus tokiai galimybei, imtis veiksmų teisiškai apsaugoti svarbius antkapius ar ištais kapines. Karių kapinių atveju viskas paprasčiau, mat jų apsauga nustatyta tarptautinių susitarimų. Deja, toks reguliavimas nenumatytas civilių kapinėms. Galiojančiose teisinėse sistemose nėra atskirų įstatymų kapinių apsaugai, bet pareiga jomis rūpintis numatyta atskiruose poįstatyminiuose aktuose. Kai kuriose situacijose galima pritaikyti ir atskirus teisės aktų paragrafus, pvz., dėl asmens duomenų (nors BDAR netaikytini mirusiesiems) ar autorių teisių apsaugos.

Jie gali sukelti realių problemų dokumentavimo darbus atliekantiems žmonėms (pvz., draudimas ar apribojimai fotografuoti Italijos kapinėse²). Reikėtų atminti ir teisinius reikalavimus, reglamentuojančius kai kuriuos elgesio kapinėse principus.

Todėl dar darbų planavimo etape reikia susipažinti su to šalies specifika ir, jei reikia, kreiptis atitinkamų leidimų. Net jei juos turėti tiesiogiai nereikalauja teisės aktai – ypač didesnėse kapinėse – gerai turėti atitinkamus leidimus atlikti dokumentavimo darbus. Kartais prireikia atkasti antkapio fragmentą, imtis darbų, padedančių perskaityti užrašus (dažniausiai reikia juos nuvalyti)

¹ Apie žydų kapinių dokumentavimą: Klimowicz, Sygowski, Tarajko, Trzciński 2018.

² Nepaisant draudimo universalumo, ši nuostata nėra visiškai įtvirtinta įstatymo. Vis dėlto praktikoje daugumoje Italijos kapinių, taip pat ir istorinėse, fotografuoti draudžiama. Pasitaiko, kad kapinių darbuotojai primena, jog fotografuoti draudžiama, kartais netgi reikalauja ištrinti nuotraukas.

ir panašiai, kai prireikia nestandartinio elgesio, kuris gali būti uždraustas kapinių administracijos, o kraštutiniais atvejais net užtraukti dokumentuotojams administracinę ar baudžiamąją atsakomybę. Kreiptis į užsienio kapinių administraciją geriausia bendradarbiaujant su vietos organizacijomis ir suderinus su Lenkijos institucijomis, dirbančiomis su lenkų paveldu užsienyje.

Kaip rodo dokumentavimo patirtis, nedidelėse kapinėse, ypač buvusiose senosios Respublikos teritorijose, gauti aukščiau aprašytus leidimus nėra būtina. Vietos gyventojai atliekamus darbus supranta ir palaiko ar bent neprieštarauja. Aišku, būna ir išimčių, kai tai neįmanoma dėl, sakykime, politinių priežasčių (taip, pavyzdžiui, buvo TSRS teritorijoje iki jai išyrant).

Vertėtų atminti, kad tokiems darbams mažiau pritariama, ypač jei jie palieka matomų pėdsakų, tegul ir laikinų (kaip užrašo padengimas kreida) tada, kai paminklai yra prie pat veikiančių maldos namų, o vietinė bendruomenė jais rūpinasi (pavyzdžiui, dažo ar baltina).

Sunku duoti universalių planavimo ir darbų suderinimo visose pasaulio dalyse patarimų. Todėl jau pirmame organizavimo etape reikėtų užmegzti kontaktą su žmonėmis, turinčiais darbo tame regione patirties. Reikėtų atminti, kad inventorizavimas nėra invazinis procesas; jis, žinoma, gali būti derinamas su konservavimo ar renovavimo darbais, bet šiems jau reikėtų kitų sprendimų. Būtina pabrėžti, kad istorinių paminklų, taip pat ir antkapių, konservavimą atlieka tik specialistai. Taip pat reikėtų atskirti konservavimo darbus, kurių tikslas yra užfiksuoti paminklo būklę ir jį apsaugoti, nuo restauravimo, kai siekiama sugrąžinti paminklui jo meninę vertę.

Absoliučiai neleistina kapinėse rinkti bet kokius objektus ar jų fragmentus. Tai taikytina ir objektams, formaliai neturintiems paminklo statuso, bet galintiems būti taip traktuojamiems. Visuotinis principas turi būti toks: iš kapinių nevalia išsinešti nieko, išskyrus šiukšles.

Kitas teisinis klausimas yra dokumentacijos autorinės teisės. Labai svarbu gauti visus reikalingus sutikimus skelbti atliktas nuotraukas ir aprašymus, kad medžiagą būtų galima toliau publikuoti nepažeidžiant autorių teisių reikalavimų (žr. priedą). Ypač tuomet, kai dokumentacija atliekama kolektyviai ir finansuojama iš viešųjų lėšų, reikia pasirūpinti galimybe vėliau visuomenei naudotis rezultatais, o tai reiškia gauti iš autorių visus tam reikalingus sutikimus. Dėl to dokumentacijos autorystė turi būti preciziškai aprašyta. Užsakovai, susitarę su inventorizacijos atlikėjais, taip pat turi aiškiai nustatyti, kas ir kokių tikslu naudosis surinkta medžiaga.

Dirbant kapinėse nevalia pamiršti, kad esame atminties vietoje. Būdas rodyti pagarbą mirusiesiems įvairiose kultūrose skiriasi, todėl skiriasi ir elgesio standartai. Ypatingi apribojimai taikomi, kaip jau užsiminėme, kirkutuose, mat žydų kultūroje kapinės tikrąja to žodžio prasme laikomos mirusiųjų erdve, nešvaria vieta. Krikščioniškoje kultūroje jos taip pat yra mirusiųjų erdvė, tai itin akcentuojama liaudies kultūroje, bet drauge jos ir atminties parkas, emocijų ir

susikaupimo vieta, todėl čia mažiau elgesio apribojimų. Nepaisant to, atliekant inventORIZAVIMO darbus privalu nepamiršti pagarbos vietai ir joje esantiems žmonėms. Nevalia trukdyti jokioms ten vykstančioms apeigoms, ypač laido-tuvėms. Jei nuo kapo reikia pašalinti kokius nors elementus, kad galima būtų nufotografuoti, pabaigus darbą reikia juos sutvarkyti. Nuo prižiūrimų antkapių reikia nuvalyti kreidos ar kitų medžiagų, naudotų norint perskaityti užrašus ar pažymėti inventorizuojamą antkapį, pėdsakus.

2. Darbo apimtis

Be klausimų, susijusių su dabartine kapinių veikla, konservavimo tarnybomis ar kapinių valdytojų užsakytais darbais, paprastai atliekami šie darbai:

- » tvarkymo
- » dokumentavimo, įskaitant ir inventorizavimą
- » populiarinimo ir edukavimo
- » mokslo.

Prieš inventorizaciją gerai būtų sutvarkyti kapines ir tik po to imtis mokslo, konservavimo, o vėliau ir populiarinimo bei edukavimo darbų. Praktikoje, aišku, tokį modelį sunku realizuoti. Privalu atminti, kad istorinėmis laikomose kapinėse tvarkymas turi vykti su specialistų priežiūra ar bent jau reikia su specialistais konsultuotis, nes, pvz., augmenijos kirtimas šlaituose gali pagreitinti dirvožemio nuošliaužas, medžių kirtimas gali paskatinti krūmų ir kitų antkapių ardančių augalų augimą. Antkapių negalima plauti aukšto slėgio plovimo įrenginiais, nes šie gali visam laikui pakenkti objektams, be to, jie yra neekologiškai sunaudojamo vandens kiekio atžvilgiu. Dažytų užrašų paryškimas irgi gali atnešti daugiau žalos, nei naudos. Paprastai tvarkymo darbai duoda trokštamą vizualinį efektą, bet jis trumpalaikis ir ilgainiui gali pasirodyti esąs ne naudingas, o žalingas. Todėl būtina veikti sąmoningai ir siekti efektyvumo, o ne efektingumo.

Dokumentavimo darbų pamatas yra inventorizacija, ji turi būti atliekama bendradarbiaujant su specialistais. Tik iš pažiūros kapinių inventorizavimas atrodo paprasta užduotis, o antkapių surašymas ir nufotografavimas tarsi ir neturi didelio pritaikymo. Išsami dokumentacija turi apimti:

- » paiešką bibliotekose (rasti publikacijas apie to regiono kapines)
- » paiešką archyvuose (rasti archyvinę medžiagą apie kapines – metrikų knygas, didesnių kapinių atveju kartais randami kapinių planai, atskirų objektų projektai ir pan., vertėtų patikrinti, ar kapinės pažymėtos senuose žemėlapiuose, ar kaip nors keitėsi jų išdėstymas)
- » inventorizuoti visas kapines ir atskirus objektus, atkreipiant dėmesį į objekto aprašymą paminint visus jo elementus, visų užrašų perskaičymą ir nurašymą, dokumentinį fotografavimą
- » sudaryti kapinių žemėlapių ir atskirų antkapių, kapų, koplyčių žemėlapius
- » iširti aplinką.

Pasiruošimo etape reikia apsvarstyti tiek savo tikslus (mokslas, populiarinimas ar edukacija), tiek ir darbų naudą kitoms institucijoms, asmenims, įskaitant ir genealogines paieškas. Surinkta informacija gali pasitarnauti istorijos mokslui, ypač vietinio pobūdžio, meno istorijos, etnografijos, kalbotyros, literatūros mokslo, epigrafikos, religijotyros, sociologijos ir kitų mokslų tyrimams. Išvados gali pasitarnauti planuojant konservavimo tarnybų ar kitų institucijų, užsiimančių kultūros paveldo saugojimu, darbus. Iš to kyla kompleksinės inventorizacijos pagrįstumas ir reikalas taikyti kuo vienodesnius standartus.

Pirmiausia turime aiškiai ir preciziškai nustatyti darbo tikslą ir atsižvelgti į kitų tyrėjų komandų įdirbį. Inventorizacija turi būti visuotinė. Būtina parengti išsamią dokumentaciją, apimančią visus objektus. Inventorizacijos pobūdį paprastai nulemia konkrečios vietos specifika. Kapinių, esančių už Lenkijos sienų, senosios Respublikos teritorijose, inventorizavimo darbai gali:

- » apimti visus išlikusius paminklus; vis dėlto tai išimtinės situacijos, kai tikslas yra sudaryti tų kapinių monografiją
- » apimti pasirinktos grupės objektus, pvz., antkapius su užrašais lenkų kalba ar užrašais lotyniška abėcėle.

Pastarasis kriterijus gali lemti tam tikrus netikslumus, nes su lenkų kultūra susiję kapai neapsiriboja vien kalbos požiūriu. Vis dėlto tai yra būdas išskirti tam tikrą objektų grupę gana aiškiai ir logišku principu. Tiesa, taip neatsižvelgiama į, sakykime, meninę vertę turinčius anoniminius paminklus, kuriuos automatiškai susieti su lenkų kultūra būtų piktnaudžiavimas. Nepaisant to, visi svarbūs ir įdomūs objektai, kuriems nebuvo sudarytos atskiros kortelės, turi būti įtraukti į bendrąjį kapinių aprašą (kapinių kortelę).

Dažniausiai atliekant darbus buvusiose I ir II Respublikos teritorijose pasitvirtino praktinė schema, kaip dokumentuoti iki 1945 m. pastatytus paminklus su užrašais lotynų abėcėle. Nors šie kriterijai nėra neginčytini, jie leidžia tiksliau nustatyti rėmus. Atliekant dokumentaciją kituose regionuose reikia susipažinti su anksčiau atliktų inventORIZACIJŲ apimtimi ir pobūdžiu bei apsvarstyti poreikius ir darbų tikslą. Tai leis išskirti reikiamą objektų grupę pagal, sakykime, kalbos kriterijų.

3. Kaip randame kapines?

Prieš pradėdant inventorizavimo darbus reikia patikrinti, ar toje teritorijoje jau buvo atliekami tyrimai. Šiuo klausimu galima kreiptis į Lenkijos Respublikos Kultūros ir nacionalinio paveldo ministeriją, Nacionalinį Lenkijos kultūros paveldo užsienyje institutą POLONIKA. Taip pat reikia atlikti paiešką internete ir bibliotekose. Po to reikia išrinkti darbų vietą, patikrinti, ar toje vietoje nedirba kitos dokumentavimo grupės, pvz., buvusios Ternopylio vaivadijos teritorijoje tokie kompleksiniai darbai jau suplanuoti, jie vyksta ir prie Ukrainos sienos su Lenkija, Lvivo apylinkėse. Dauguma didžiųjų nekropolių buvusiose Respublikos teritorijose jau dokumentuoti, taigi reikėtų kreipti žvilgsnį į mažesnes kapines. Renkantis darbų vietą svarbu veikti sistemškai, pvz, tik viename rajone.

Prieš išvykstant reikėtų preliminariai nustatyti kapinių vietą. Buvusiose II Respublikos teritorijose labiausiai pasitarnaus prieškarinio žemėlapiai, vadinamieji „WiG“, ypač 1:10 000 mastelio, jie tiksliausiai padės lokalizuoti kapines (63 il.). Deja, populiariausiose, 1:25 000 mastelio žemėlapiuose, kapinės ne visuo-met yra. Galima remtis ir senais žemėlapiais. Daugumai pasaulio vietų galima rasti ne tik šiuolaikinių, bet ir istorinių žemėlapių (pvz., puslapyje <https://www.oldmapsonline.org>).

Tačiau reikia atminti, kad ne visos kapinės buvo pažymėtos prieškariniuose žemėlapiuose, pvz., XX a. IV deš. įsteigtos kapinės arba nedidelės palaidojimo vietos prie bažnyčių arba cerkvių. Todėl paieškų rezultatus reikia sutikrinti su palydoviniais žemėlapiais. Gali praversti ir istorinės nuotraukos iš lėktuvų.

Dažniausiai viešai prieinami žemėlapiai, kaip *Google Maps* ar *Bing Maps*, duoda pakankamai ryškų vaizdą nustatyti daugumai kapinių. Deja, juose sunku pastebėti mažas arba labai apaugusias kapinaites. Todėl visada reikia patikrinti informaciją vietoje, išsiaiškinti, kiek toje vietovėje yra kapinių. Paprastai būna išlikusios tik vienerios, bet apie 10% vietovių, net nedidelių, gali būti ir dvejų, atskirais atvejais – net trejų kapinės, o dideliuose miestuose – net keliolika ar keliasdešimt.



63 IL.

Prieškarinio „WiG“ žemėlapis pavyzdys su pažymėtomis kapinėmis, mastelis 1:10 000

4. Darbo eiga

Pirmoji problema būna parinkti laiką. Suprantama, viskas priklauso nuo šalies. Darbus visuomet dera planuoti pridedant apie 10% laiko blogoms oro sąlygoms, transporto trikdžiams ir pan. Tai galima iš dalies numatyti. Pirmiausia išsiaiškinkime vidutinę temperatūrą ir kritulių amplitudę norimu metu; pvz., mėnuo, kurį mūsų regione daugiausiai prilyja, yra liepa, o štai aukšta temperatūra birželį gali sulėtinti darbus. Žiemos mėnesiai, kai nėra sniego, gali užtikrinti gerą labai apžėlusią kapinių ekspoziciją, tačiau dėl žemos temperatūros ir nenumatytų kritulių inventorizacija gali tapti neįmanoma. Planuojant tvarkymo darbus reikėtų atsižvelgti ir į paukščių perėjimo sezoną. Tinkamas metas yra antroji balandžio pusė, gegužė, antroji rugpjūčio pusė, rugsėjis ir pirmoji spalio pusė.

Inventorizavimo darbus geriausia daryti komandomis iš dviejų ar trijų žmonių, dirbti vienam nepatartina. Kapines reikia padalinti sektoriais (tik labai mažose kapinaitėse su keliais antkapiais galima jas šukuoti sustojus linija). Kiekvienas dokumentuotas antkapis turi būti pažymėtas, kad tikrindami teritoriją būtumėte tikri, jog su juo darbas baigtas. Geras sprendimas yra suteikti antkapiams eilės numerius. Padarę dokumentines nuotraukas galime numerius kreida užrašyti ant paminklų (pažymėjus numeriu galima nufotografuoti dar kartą, taip vėliau bus lengviau atrasti paminklą).

Reikia įsidėmėti, kad kai kurie antkapiai gali būti nepastebimi, apžėlę ar užpilti žemių, todėl reikėtų atidžiai patikrinti visą teritoriją. Kaip pagalbines priemones galima naudoti ir georadarus, nors jų naudojimo kaštai paprastai būna neadekvatūs rezultatams. Didesnieji elementai, pvz., viršūnės, paprastai būna gerai matomos net ir paviršutiniškai pavalius antkapį, bet norint įžiūrėti detales, o ypač įskaityti užrašus, reikia nuvalyti kruopščiau, kartais net imtis specialių perskaityti padedančių procedūrų, tik šios neturėtų turėti ilgalaikių pasekmių. Tam nuo antkapio reikia pašalinti samaną ir kerpes. Kartu reikia patikrinti, ar nematyti signatūrų ir kitų elementų. Kai kada antkapio fragmentus reikia atkasti. Tokiems darbams reikia turėti kastuvą, kirvį, pjūklą, sekatorių ar žirkles. Samanomams nukrapštyti imti pravers mentelė. Reikia pasirūpinti

darbo pirštinėmis. Antkapiams valyti prireiks švelnių šepetėlių ir šiurkščių šepečių. Napatariame naudoti vielinių šepečių. Pradėti reikėtų nuo švelnių šepečių, visą laiką kontroliuojant, kad šveičiant nebūtų subraižytas ar pažeistas paviršius. Negalima šiurkščiais šepečiais valyti paminklų iš nuosėdinių uolienų, ypač ką tik atkasus paminklą. Žemėje jis gulėjo nors ir prastomis, bet stabiliomis sąlygomis, esant didesnei drėgmei. Jo paviršius minkštas ir jį galima valyti tik visiškai išdžiūvus ir tik švelniais šepečiais.

Įrašams perskaityti galime naudoti įvairias technikas, tiek vietoje, tiek ir vėliau, apdorojant nuotraukas. Norint įskaityti užrašą, galima:

- » inskripcijos vietą sušlapinti vandeniu
- » bandyti perskaityti keičiant šviesos kritimo kampą, pavyzdžiui, žibintuvėliu
- » įrašo lauką patrinti dirvožemiu, kad neblizgėtų (žemes galima paskirstyti ant paviršiaus skudurėliu), taip pat galima naudoti augalus ar kreidą
- » naudoti frotažo techniką.

Vis dar negalint perskaityti, galima padaryti nuotraukų seriją (geriausia naudojant RAW formatą, 73a–73d il.) keliais rakursais, esant skirtingam apšvietimui, taip pat naudojant frotažo techniką ar liejant vandeniu. Po to galima bandyti perskaityti užrašą kompiuteriu, naudojant įvairius negatyvo filtrus ar keičiant baltumo balansą, spalvų šiltumą ir pan.¹ (76 il.).

Be to, inventorizavimo darbams būtina turėti matavimo juostą, geriausia plieninę 3 m ilgio (geriau vengti turinčių ir centimetrinę, ir colinę skalę, nes taip lengva suklysti). Aukštiesiems objektams matuoti galima naudoti lazerinį tolimatį (83 il.), įsukamus geodezinius kaiščius ar sulankstomą matavimo juostą (3 m, 83 il.). Gali praversti ir plieninė ruletė (83 il.), 30 m ar ilgesnė (ji naudojama architektūriniais objektams ar kapinių planui matuoti).

Kiekvienas dalyvis turi turėti bloknotą užrašams, geriausia su kietu pagrindu ir spaustuku. Geras sprendimas yra išsispausdinti inventorizacines korteles su skiltimis, kurias reikia užpildyti, tai padės nepraleisti jokių aprašo elementų. Kiekvieną kapinių kortelę reikia sunumeruoti, aiškia pažymint, kokios tai kapinės (tai ypač svarbu, kai vienos išvykos metu dirbama keliuose, keliolikoje ar net keliasdešimtyje nekropolių).

Dalyvės ir dalyviai turi dėvėti drabužius, saugančius nuo aštrių krūmynų ir vabzdžių, avėti batus, saugančius pėdas netikėtai užlipus ant aštrių styrančių daiktų, nepralaidžius drėgmei (daug geriau už kaliošus pasiteisino sutvirtinti darbiniai batai su specialia metaline nuo mechaninio pažeidimo pirštus saugančia medžiaga). Darbas kapinėse yra palyginti saugus, vis dėlto reikia nepamiršti, kad dažniausiai tai nuošalios vietos. Kapinėse gali mėtytis šiukšlės, taip

¹ Žr. toliau.

pat ir aštrūs daiktai, pavyzdžiui, stiklo šukės, gali būti antkapių liekanų, aštrių daiktų, iš žemės styrančių vielų ir pan. Kartais kapinėse renkasi narkomanai, po jų lieka pavojingų švirkštų. Reikėtų vengti ir natūralių pavojų, pavyzdžiui, pavojingų augalų (tipiškas pavyzdys yra vad. Sosnovskio barščiai), galinčių sužaloti ar nutvilkyti (dygliuoti augalai, dilgėlės ir pan.). Dar viena grėsmė yra erkės, dėl jų reikėtų dėvėti gerai odą dengiančius drabužius ir naudoti repelentus su DEET (reikėtų atkreipti dėmesį į jo koncentraciją, laisvai parduodamuose preparatuose ji būna nuo 1,7 proc. iki 50 proc. Įsigijus koncentruotą preparatą būtina atidžiai perskaityti apie šalutinį poveikį). Gana dažnai pasitaiko skruzdėlynų, bičių ar širšių lizdų (ypatingai atsargūs turėtų būti alergiški žmonės, apie savo alergijas jie turėtų iš anksto įspėti darbo vadovus). Kapinėse, ypač kaimiškose, gali gyventi žvėreliai (pvz., lapės), bet žmonėms jie paprastai nėra grėsmingi, o su darbais susijęs triukšmas veiksmingai juos išbaudo.

Jei vietos gyventojai nebuvo įspėti apie atliekamus darbus, tenka taikstyti su jų susidomėjimu, kartais ir negatyviu požiūriu, kuris kraštutiniais atvejais gali įgauti ir agresyvią formą. Tačiau tokios situacijos išskirtinės ir nepaprastai retos.

Vykdamą į kapines, ypač kai jos toli nuo didesnių miestų, grupė turi turėti tinkamai sukomplektuotą vaistinėlę, kurioje turi būti:

- » priemonė žaizdoms dezinfekuoti (vandenilio peroksidas netinka)
- » įkandimus ir sudirginimus malšinantis tepalas (pagal naujausius tyrimus kalkės neturi tokio poveikio)
- » sterilių tvarsčių
- » tvarsčių (elastinių ir paprastų)
- » sterilaus pleistro
- » pleistro ritinėlis
- » pleistrų žaizdoms
- » fiziologinės druskos (NaCl)
- » įrankis erkėms traukti
- » gumyčių
- » pincetas
- » žirklutės apvaliais galais
- » vienkartinės pirštinės

Taip pat gali praversti:

- » adatos (sterilios)
- » žiogeliai
- » trikampė skarelė
- » terminė antklodė
- » dirbtinio kvėpavimo kaukė
- » vaistai nuo skausmo ar uždegimo (berecepčiai)
- » gelis po sumušimų
- » vaistai nuo viduriavimo arba aktyvioji anglis.

Negalima atlikti jokių gydymo procedūrų kitam žmogui ar duoti jam vaistų. Ligonis turi tai daryti pats. Jei reikia gelbėti gyvybę, atliekame gelbėjimo veiksmus, bet ne medicininės procedūras. Jei ekspedicijos dalyviai yra nepilnamečiai, reikia nuodugnai išsiaiškinti privalomų vaistų davimo procedūrą, pavyzdžiui, lėtine liga sergantiems žmonėms, ir būtinai gauti tam sutikimą. Taip pat reikia pasirūpinti telefono ryšiu ir žinoti pagalbos numerius (ne visur veikia numeris 112). Jei esame šalyje, kurios kalba nekalbame, reikėtų iš anksto pasiruošti mini žodynėli, tai palengvintų pagalbos iškvietimą krizinėje situacijoje. Greičiausiai visų šių saugos priemonių neprireiks, nes paprastai kapinės yra saugi vieta.

Jei darbai atliekami epideminės grėsmės sąlygomis, reikia griežtai laikytis vietos valdžios nurodymų, nuolat tikrinti, ar kapinės atidarytos ir kokių apsaugos priemonių reikalaujama.

Ekspedicijos dalyviai privalo turėti medicininį draudimą (kai kur vadinaimą sveikatos draudimu – svarbiausia, kad draudimo sąlygose būtų ūmių sirgimų, nelaimingų atsitikimų, lėtinių ligų paūmėjimo gydymo bei gelbėjimo išlaidų apmokėjimas). Prasidėjus pandemijai kai kurios šalys, pvz., Ukraina reikalavo turėti vienareikšmišką įrašą, kad tai medicininis, o ne turistinis draudimas, mat pastarasis ne visada padengia gydymo ar karantino išlaidas. Tai ypač svarbu už Europos Sąjungos ribų, kai negalime būti tikri, ar bus apmokėtos gydymo išlaidos. Visus reikia paprašyti pateikti informaciją apie savo sveikatos būklę, o sergant ligomis, dėl kurių gali staiga pablogėti savijauta, reikia iš anksto informuoti, kaip elgtis tokiu atveju. Visi asmens ar jo sveikatos duomenys organizatoriaus turi būti saugomi pagal teisės reikalavimus. Organizatorius duomenis turi saugoti pagal BDA reikalavimus ir organizacijoje priimtas procedūras. Taip pat reikėtų nepamiršti, kad tokie duomenys neturi būti saugomi ilgiau, nei būtina.

5. Apskaitos kortelių rūšys ir pildymas

Lenkijoje inventorizacijai naudojamos apskaitos kortelės. Vadovaujantis Nacionalinio paveldo instituto (NPI) gairėmis inventorizuojant istorines kapines pildomos trijų rūšių apskaitos kortelės. Svarbiausia jų, pildoma kiekvienam aprašomam paminklui, yra kilnojamųjų paminklų apskaitos kortelė (64 il.). Antra – nekilnojamųjų paminklų apskaitos kortelė (67 il.) – naudojama koplyčioms ir kitiems dideliems antkapiniams statiniams. Trečioji yra kapinių kortelė (68 il.).

Kartais mokslo įstaigos sukuria savo dokumentavimo korteles, pritaikytas kapinėse atliekamiems darbams. Formulias, parengtas kartu su KSVU Meno istorijos institutu, papildytas atskiromis skiltimis inskripcijoms, su vieta pažymėti užrašo kalbą, ir kitomis skiltimis: antkapio rūšis, vieta (paminint, be kita ko, sektorių), papildoma vieta įrašyti antkapinio paminklo dydį ar sudėtinę medžiagą (65 il.). Šių pritaikytų kortelių pildymo standartai yra tokie pat, kaip ir apskaitos kortelių, kurias galima rasti NPI interneto puslapyje redaguoti leidžiančiu formatu. Ten yra ir detalios jų pildymo instrukcijos¹, įskaitant spausdinimą ant 180–240 g/m² gramatūros popieriaus.

5.1. Kilnojamojo paminklo apskaitos kortelė

Ji skirta meno kūrinių, dailių amatų ir taikomojo meno dirbinių apskaitai, įskaitant architektūros įrangą ir objektus (pvz., altorius, sienų tapybą, 64 il.). Kilnojamųjų paminklų apskaitos kortelė naudojama ir inventorizuojant objektus, nelaikomus meno kūrinių, bet turinčius istorinę ar mokslinę vertę ir esančius materialiosios kultūros paveldu (pvz., liaudies rankdarbiai, militarijos, su

¹ https://www.nid.pl/pl/Dla_specjalistow/Badania_i_dokumentacja/zabytki-rucho-ome/instrukcje-wytyczne-zalecenia.

KILNOJAMOJO PAMINKLO APSKAITOS KORTELĖ					3. Vietovė
1. Pavadinimas		2. Medžiaga, technika			4. Laikymo adresas ir vieta
9. Stilius	10. Pagaminimo laikas	11. Autorius, mokykla, dirbtuvės	12. Dydžiai	13. Objektų skaičius	
14. Nuotrauka		15. Aprašas (ženklai, signatūros, užrašai) <small>(a, pl, q, lyvoris)</small>			5. Administracinė priklausomybė Vaivadija Pavietas Gmina
					6. Savininkas ir jo adresas
					7. Apsaugos formos
					8. Apskaitos kortelę užpildė (autorius, data ir parašas) (autorius, data ir parašas)

64 IL.
NPI kilnojamojo paminklo apskaitos kortelės aversas

MENO ISTORIJOS INSTITUTAS UWNIESTETELI KARPNAJA STEFANIA WARSZAWSKIEGO W WARSZAWIE INVENTORIZACIJNE KORTELE	NUOTRAUKŲ NUMERIA	A. _____	PL. _____	G. _____	KITŲ ELEMENTŲ DYDŽIAI
	PADARYMO LAIKAS	SIGNATŪRA		VIETOVĖ	KAPINĖS SEKTORIUS
	STYL <input type="checkbox"/> klasacizmas <input type="checkbox"/> neogotika <input type="checkbox"/> secesija <input type="checkbox"/> išiuolaikinis modernizmas				
	VIRŠUNĖS MEDŽIAGA <input type="checkbox"/> smiltainis <input type="checkbox"/> kalkakmenis <input type="checkbox"/> betonas <input type="checkbox"/> granitas <input type="checkbox"/> labradoritas <input type="checkbox"/> marmuras <input type="checkbox"/> mozaikinis betonas <input type="checkbox"/> kaltinė geležis <input type="checkbox"/> bronzas <input type="checkbox"/> ketus <input type="checkbox"/> kita	KORTELES LĖDŽIŲIMO DATA			
	PLOKŠTĖS, PAMATO, COKOLIO MEDŽIAGA <input type="checkbox"/> smiltainis <input type="checkbox"/> kalkakmenis <input type="checkbox"/> betonas <input type="checkbox"/> granitas <input type="checkbox"/> labradoritas <input type="checkbox"/> marmuras <input type="checkbox"/> mozaikinis betonas <input type="checkbox"/> kaltinė geležis <input type="checkbox"/> bronzas <input type="checkbox"/> ketus <input type="checkbox"/> kita				
	INSKRIPCIŲ LENTELIŲ MEDŽIAGA <input type="checkbox"/> smiltainis <input type="checkbox"/> kalkakmenis <input type="checkbox"/> granitas <input type="checkbox"/> labradoritas <input type="checkbox"/> imitacija marmuras <input type="checkbox"/> betonas <input type="checkbox"/> mozaikinis betonas <input type="checkbox"/> kaltinė geležis <input type="checkbox"/> bronzas <input type="checkbox"/> ketus <input type="checkbox"/> kita				
	LIKUSIOS MEDŽIAGOS				
	DETALUS MEDŽIAGŲ APRASŠAS <small>(laikmens spalva, medžiagos apdirbimo pobūdis)</small>				
	INSKRIPCJA	<input type="checkbox"/> kryžius <input type="checkbox"/> obeliskas <input type="checkbox"/> skulptūra <input type="checkbox"/> karstas <input type="checkbox"/> ploškštė <input type="checkbox"/> apvadas <input type="checkbox"/> stela <input type="checkbox"/> kolona <input type="checkbox"/> edikula <input type="checkbox"/> cipas <input type="checkbox"/> antkapinis statinys <input type="checkbox"/> sarkofagas <input type="checkbox"/> kita			
	BŪKLĖ <input type="checkbox"/> naikintas <input type="checkbox"/> apskaidytos struktūros <input type="checkbox"/> neišlikusi viršūnė <input type="checkbox"/> gaisrus trūkumai <input type="checkbox"/> trūkliai <input type="checkbox"/> ermės <input type="checkbox"/> damas <input type="checkbox"/> karpės <input type="checkbox"/> vėlesni uždėjimai <input type="checkbox"/> korrozija <input type="checkbox"/> nustatymusi inskripcija <input type="checkbox"/> neišlikusi inskripcinė lentelė <input type="checkbox"/> neišlikusi nuotrauka	DETALUS APRASŠAS			
PASTABOS					
VĖLESNI ELEMENTAI					
TRŪKSTAMI ANTKAPIO ELEMENTAI					
MATOMA KONSERVACIJA	GRUPĖ			KORTELES NR.	

65 IL.
Antkapio kortelė, naudota KSVU Meno istorijos
instituto rengtose inventurizacijose

jžymiais žmonėmis susiję daiktai). „Kilnojamaisiais paminklais“ laikomi ir nedideli statiniai bei vadinamoji mažoji architektūra, arba nekilnojamieji statybos objektai, pritvirtinti prie grindų, ūkinės veiklos ar interjero elementai. Mažajai architektūrai priskiriame ir antkapius bei nedidelius antkapinius statinius.

Inventorizacinė kortelė rengiama kiekvienam objektui atskirai, net jei, pavyzdžiui, tvorele aptvertoje šeimyninėje kapavietėje yra penki antkapiai. Reikia užpildyti visas inventorizuotojui skirtas skiltis. Jei kurios nors iš jų negalima užpildyti, pavyzdžiui, trūkstant duomenų, reikia parašyti brūkšnį.

Pildant antkapio apskaitos kortelę kelios skiltys gali kelti problemų. **1 skiltis (pavadinimas)**, arba objekto apibrėžimas, turi informuoti, ką šis paminklas jamžina, taigi, pvz.: „Sylwijos Morszczuk antkapis“ arba „Rafała Majewskio antkapinis statinys“. Kai paminklas skirtas jamžinti kelis žmones, stenkimės surašyti visas išvardintas pavardes, išlaikydami sveiką protą. Jei antkapis skirtas keliems vienos šeimos nariams, pakaks bendro apibūdinimo, pvz., „Antkapis Rozwadowskiams“ arba „Antkapis Zasimowiczams ir Balińskiams“. Jei kapas anoniminis, rašome: „Antkapis N. N.“².

Labai svarbu 1 skiltyje, skirtingai nei inskripcijos atveju, vardus įrašyti teisingai, pagal šiuolaikinį skambesį. Pataisome ir **akivaizdžias klaidas** pavardės rašyboje (kartu skliaustuose pateikiame kitus pavardės variantus). Praleidžiame bet kokią papildomą informaciją, pvz., mergautinę pavardę, mažiąsias formas ir pan. Kai pavardė užrašyta kirilica, reikia taikyti transliteraciją (kitaip nei transkripcija, transliteracija neatkuria skambesio, o „perrašo“ užrašą pagal griežtai nustatytas taisykles). Pastaruoju metu vis dažniau randame čia originalų užrašą. Kompromisas galėtų būti toks: užrašyti transliteruotą tekstą, o šalia skliausteliuose pateikti originalųjį.

3–5 laukeliai (vieta) kartais gali kelti problemų, ypač kai turime nurodyti kitoje šalyje esančio miesto pavadinimą. Pirmiausia kyla klausimas, kokia kalba turi būti rašomas pavadinimas. Dokumentuojant lenkišką paveldą Lenkijos institucijų reikmėms, reikėtų vadovautis Lenkijoje taikomais principais. Todėl, jei yra lenkiškas pavadinimas, jis turėtų būti pateiktas (skliausteliuose, nurodant pavadinimą originalioje formuluotėje; jei abėcėlė ne lotyniška, reikia naudoti transliteraciją). Lenkiško pavadinimo teisingumą galime patikrinti geografinių pavadinimų už Lenkijos Respublikos ribų standartizacijos komisijos parengtuose standartuose (<https://www.gov.pl/web/ksng>) ir, svarbiausia, oficialiame sąrašė. lenkiškų pasaulio geografinių pavadinimų ir priklausomų šalių ir teritorijų oficialių pavadinimų sąrašė. Komisija taip pat rengia gaires, kurios gali būti naudingos jos darbo metu, pvz., romanizacijos taisykles. Abejotinais atvejais taip pat galite užduoti konkretų klausimą Komisijai. Jei sąrašė nėra lenkiško pavadinimo, bet istoriškai buvo, jį galima vartoti.

² N. N. yra santrumpa nuo lotyniško non notus – nežinomas.

9 skiltis (stilius) kelia dar daugiau problemų. Dauguma kapinėse aptinkamų istorinių paminklų pastatyti XIX a. II p. ir XX a. I trečdalyje. Rečiau aptinkami antkapiai iš XIX a. I pusės, ir visiškos išimties yra pastatytieji XVIII šimtmečio IV ketvirtį. Meno pasaulyje XIX a. pradžia (iki III deš.) yra klasicizmo laikas (16–17, 21–22, 31, 37 il.), o vėlesnės šimtmečio dekados – istorizmas (kapinėse jis dažniausiai reiškesi neogotika – 23, 35 il., rečiau neobaroku – 24 il.), apie 1900 m. išpopuliarėjo secesija, o nuo XX a. III deš. dominuoja modernizmas (45, 75 il.). Bent jau taip yra didžiuosiuose meno centruose.

Provincijos nekropoliuose beveik neaptinkame secesijos stiliaus, neskaičiuojant pavienių kryžių su apšviestųjų gebenės lapų motyvais ar secesinėmis formomis sukomponuotų tvorelių strypų (XX.IV lent.). Be to, nevalia pamiršti, kad istorizmui XIX ir XX a. būdingas laisvas požiūris į stilių. Tame pačiame antkapyje galime rasti ir neogotikinį baldakimą, ir į klasikinę panašios formos sarkofagą. Sepulkraliniame mene modernizmas reiškiasi greičiau jau bendra tendencija riboti dekoracijas ir siekti paprastesnių, kvadratinių formų. Be to, anksčiausias iš paminėtų stilių – klasicizmas – buvusių rytinių Respublikos vaivadijų kapinėse barbarizuota forma išliko net iki XIX a. VII dešimtmečio.

Dar daugiau, vietos kūrėjų pagaminti antkapiai dažnai neturi jokių formalių konkrečioms srovėms priskiriamų bruožų. Žinoma, tam tikros bendriausios tendencijos išlaikomos, tačiau joms toli iki išgrynintų stiliaus atmainų. Tokius paminklus sunku aprašyti meno istorijoje vartojamomis sąvokomis. Derėtų pastebėti ir nepaprastą kai kurių motyvų tvarumą. Kai kurie, šiek tiek modifikuoti, išliko populiarūs daugiau nei 150 metų. Todėl stilių reikėtų apibrėžti tik tada, kai jį galima tiksliai apibūdinti. Tai bus lengva aprašant klasicistinius, neogotikinius, secesinius ir modernistinius kūrinius. Kitais atvejais, kai nesame tikri, geriau 9 skiltį praleisti parašius joje brūkšnelį.

Sukūrimo laikas (10 skiltis) – jei apie tai nėra informacijos inskripcijoje, reikia tarti, kad paminklas pastatytas palaidotojo mirties metais ar po kelerių metų. Jei inskripcija prastai išsilaikiusi ar tiesiog joje nėra palaidojimo metų, preciziškas datavimas remiantis stiliaus analize dauguma atvejų, kaip rašėme anksčiau, neįmanomas. Žinoma, esama tam tikrų būdingų bruožų, aptartų prie konkrečių rūšių antkapių, kurie gali padėti nustatyti laiką. Be to, reikėtų nepamiršti, kad didesnė formų įvairovė provincijos sepulkraliniame mene atsiranda tik baigiantis XIX a. Nuo to laiko atsiranda ir antkapiai su kur kas geriau apdirbtomis akmenimis. Nustatyti laiką gali padėti ir raidynas, nors, deja, daugelio antkapių inskripcijos užrašytos „ranka“, labai menkai išsilavinusių žmonių. Norint datuoti antkapius, svarbu palyginti jų formą, jei tik tai įmanoma, su kitais, datuotais, tų pačių kapinių ar aplinkinių vietovių antkapiais.

Rimtesnių problemų kyla datuojant monumentus, jamžinančius kelis palaidotuosius. Dažniausiai remiamasi paskutiniojo palaidojimo data. Žinoma, tai tinka tik tada, kai paminklo forma atitinka paskutinio palaidoto žmogaus

mirties datą. Labai retos situacijos, kai sunaikinti paminklai pakeičiami naujais arba kuklūs pakeičiami geriau atspindinčiais šeimos turta.

Taigi, nutinka, kad žmogus palaidotas XIX a. IX deš., o modernizmo dvasia pagamintas antkapis jam pastatytas XX a. IV deš. Rasta ir tokių XX a. III ir IV deš. palaidojimo vietų, kuriose po 2000 m. buvo pastatyti šiuolaikiniai paminklai. Kartais antkapis stovi originalus, bet prie jo pritvirtinta nauja inskripcinė lentelė. Žinoma, tokį faktą reikia paminėti apskaitos kortelėje.

Jei aprašomas antkapis yra vietos meistro, nepalikusio savo signatūros, kūrinys, tuomet **11 skiltyje (autorius, dirbtuvės, mokykla)** rašome „vietinis“. Jei signatūros nerandame, bet paminklas forma ir medžiaga gerokai pranoksta kuklius tų kapinių antkapius, tenka spėti jį buvus atvežtą iš didesnio miesto, pvz., Podolėje – iš Lvivo, Stanislavovo, Bučačo ar Ternopylio, Lietuvoje ir dalyje Baltarusios – iš Vilniaus, Kauno, Šiaulių, Gardino. Tokiu atveju 5 skiltyje įrašome „importas“, žinoma, tik jei nepavyks nustatyti autoriaus.

Pateikdami **dydžius (12 skiltis) užrašome didžiausius, išmatuotus centimetrais. Jei matuojame suskaldytą formą ar skulptūrą ant cokolio, 20 skiltyje (pastabos)** reikėtų pateikti atskirų dalių ar bent didžiausios dalies dydžius. Antkapio, kurio integralios dalys nugriuvusios, matuojame tebestovinčią dalį. Likusiųjų dalių dydžius surašome 20 skiltyje. Jei antkapis perverstas, matuojame kiekvieną jo dalį atskirai, o dydžius užrašome „pastabose“. Susumuotą dydį su priedu „apie“ įrašome 12 skiltyje. Jei matuojame vertikalų elementą su betoniniu apvadu, 12 skiltyje įrašome jo dydį kartu su apvadu, nes šis yra antkapio visumos dalis. Apvado ir vertikalaus elemento dydžius atskirai pateikiame 20 skiltyje. Analogiškai darome ir matuodami antkapinę plokštę su vertikaliu elementu (66 il.).

Matuodami šeimos kapavietę (kelių žmonių palaidojimo vietą), aptvertą betono borteliu ar tvorele, sukuriame atskiras korteles kiekvienam antkapiui. 20 skiltyje įrašome informaciją, kokie kapai yra bendroje kapavietėje. Čia galima patalpinti ir nuotraukas arba tęsti 15 skilties antkapio aprašą, pridėti informaciją, gautą iš vietinių gyventojų.

Aprašant antkapio būklę (**17 skiltis**) reikia aprašyti sunykimo mastą, taigi čia surašomos trūkumai, nuskilimai, apsamanojimai ar apkerpėjimai (8, 21, 34, 57 il.), perdažymai, korodavę metaliniai elementai (23 il.), sunykimas dėl oro sąlygų, antkapio pasvirimas (pvz., nuo savo svorio), nuoskilos ir įtrūkiai, lūžiai ar statinio dalių numušimo, apvirtimo, užrašo (ar jo fragmento) ar kitų dekoratyvinių elementų ištrynimo ar neišsaugojimo požymiai, lako neryškumas, patakos.

Būklės aprašymo pavyzdys:

Bendra antkapio būklė prasta. Viršūnė (kryžius) nuvirtusi ir sulūžusi, labai apgadinta. Plokštė apdaužyta, medžiaga ištrupėjusi, ypač kraštuose. Antkapio būklei įtakos turi jo vieta tiesiai po medžiu, jo struktūrą ardo šaknys, dėl daugybės biologinės kilmės apnašų spalva pakitusi.

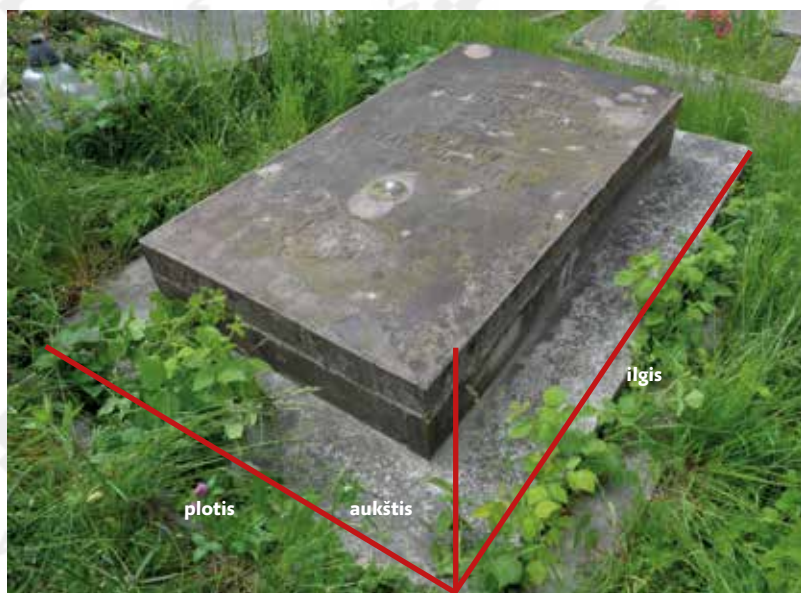

66 IL.

Antkapių matavimo būdas: paminklas,
antkapinė plokštė su vertikaliu elementu,
antkapinė plokštė

5.2. Nekilnojamojo paminklo apskaitos kortelė

Ji pildoma visų rūšių koplyčioms, dideliems antkapiniams statiniams, katakomboms ir kitiems dideliems kapinių elementams (67 il.). Šios rūšies kortelė papildyta skiltimi pastato planui. Architektūrinio aprašo taisyklės ir planų rengimas aptariami toliau.

NEKILNOJAMOJO PAMINKLO APSKAITOS KORTELĖ (TRAUKTO Į VERTYBIŲ SĄVAĐĄ)		3. Vietovė	14. Dydis	15. Naudojama paviršiaus	16. Pirmoji pastata	17. Dabartinis priklausymas
1. Paviršius	2. Pastatymo data	4. Adresas	15. Būklė		19. Esamos pastato, būtinai konservavimo poreikis	
11. Grafine medžiaga		5. Atšako kadastro Nr. nekilnojamojo turto sąrašo Nr.	20. Archyviniai dokumentai (planai, nuotraukos ir kitiems vaizdai)		21. Pastatas	
		6. Administracinė priklausomybė	22. Pastato apsaugos priemonės ir pastato būklė, plokštynės, plyšys, vėteris ir paviršius			
		7. Vietovės pavadinimas	23. Fotografinė		24. Apskaitos kortelės sudaryje (įrašius, data ir paraišius)	
		8. Geografinės koordinatės	25. Fotografiniai šaltiniai (pėdsakų, saugojimo vieta)		Išrašas planai, brėžiniai nuotraukos	
		9. Aikštelių, vejos, paruoštinės			26. Priedai	
		10. Savininkas ir jo adresas				
		11. Naudojimas ir jo adresas				
		12. Apsaugos forma				
12. Istorija	13. Aprašas					

67 IL.
NPI Nekilnojamojo
paminklo apskaitos kortelė

5.3. Kapinių kortelė

Kapinių kortelę reikia pildyti net jei nekropolis visiškai sunaikintas, aprašyti viską, ką pavyksta įžvelgti iš griuvėsių, išsidėstymo teritorijoje ar medžių vietos (68 il.). Pastarasis bruožas pravers aprašant visus nekropolis. XVIII ir XIX a., ypač turtingų žemvaldžių valdose, kapinėms įrengti buvo kviečiami sodininkai

1. Vietovė		KAPINIŲ KORTELĖ				Nr.		
2. Administracinė priklausomybė vaivadija pavietas gmina	7. Pavadinimas (g.b. senasis pavadinimas)	14. Seniausias išlikęs antkapis (data)		15. Istorinės reikšmės arba žymių žmonių kapai				
3. Adresas	8. Kapinės senos: naujos: (po 1945)	16. Esama dokumentacija ir jos laikymo vieta		Dabartinis planas Senasis planas				
4. Geografinės koordinatės	9. Įsteigimo data	17. Kita archyvine medžiaga						
5. Seniej vietovės pavadinimai	10. Priklausymas religijai dabar: seniau:							
6. /Ne/veikiančios g. b. uždarymo pagrindas	11. Plotas ha bendras laisvas:	17. Kita archyvine medžiaga		18. Bibliografija				
12. Kapinių padėtis					2011 m. pavyzdys			
13. Vartotojo pastabos								
21. Kapinių elementai	Ar yra	Kiekis					26. Charakter rozplanowania cmentarza	
		iki XVIII a.	XIX a. pirmasis pusmetis	XIX a. antrasis pusmetis	XX a. pirmasis pusmetis (iki 1945 m.)	XX a. antrasis pusmetis	XXI a. (dalis)	27. Kapinių išdėstymo aiškumas
Tvoretė								visuma -
Vartai								kapaveičių -
Bažnyčios kapinės								antkapių ir kapų -
Koplyčia (-os), mauzolėjus								
Atkapiai: atskiri priesienos ploščės								28. Bendra kapinių ir antkapių būklė
Kapai								
Kiti elementai								
22. Apsaugos formos								29. Esamos grėsmės
23. Senmedis		Kiekis	Ø kamieno cm	Sveikatos būklė				30. Darbų išvados
								tvarkymo -
								remonto -
								konservavimo -
								31. Išvados apie būtiną dokumentaciją
								istorinių tyrimų -
								pavienių antkapų -
								kapinių inventarizavimo -
24. Registruoti gamtos paminklai ir alėjos								esamos projektinės dokumentacijos -
25. Bendra kapinių žaizmos būklė		32. Pastabos				33. Aprašo kortelės sudarymas (autorius, data ir parašas)		

ar teritorija bent buvo apsodinama medžiais. Seno medžio augimvietė gali rodyti nekropolio plėtros etapus ir žymėti seniausią jų dalį. Reikėtų mokėti skirti dažniausias medžių rūšis (liepas, kaštonus, uosius, tujas, ąžuolus; **23 skiltis**).

Kapinių žemėlapyje gali kelti problemų **10 skiltis (dabartinė ir buvusi religija)**. Dabartinės kapinės dažniausiai pasaulietinės, bet gali priklausyti ir religinėms bendruomenėms. Kažkada šioje Europos dalyje ištisos kaimų ir mažų miestelių kapinės būdavo Romos katalikų, graikų katalikų ar stačiatikių. Dažnos buvo ir jungtinės įvairių konfesijų kapinės. Jei kapinės yra prie bažnyčios ar cerkvės, tai gali rodyti, kokios tikybos buvo jose palaidotieji. Vis dėlto reikėtų atminti, kad sutuoktiniai iš mišrių santuokų ar vietos kilmingieji galėjo būti ir kitokio tikėjimo, nei dauguma bendruomenės narių. Nejmanoma iki galo tiksliai pasakyti, tuo labiau, kad po padalijimo Rusijai tekusioje teritorijoje unitai būdavo verčiami pereiti į stačiatikybę. Per dvidešimtį tarpukario metų daug ukrainiečių vėl grįžo į Unitų bažnyčią.

Klausimas visiškai aiškus tikrai **kirkutuose**, kurie iki mūsų laikų dažniausiai neišliko. Jie būdavo steigiami atskirai, už miesto ribų. Jei ieškant krikščionių kapinių vietos pavyktų aptikti kirkutą, tokią informaciją kartu su atitinkama nuotrauka reikėtų įdėti į kapinių kortelę. Toks pat dėmesys turi būti skiriamas visoms papildomoms žinioms, kurias pavyks surinkti viešint toje vietovėje. Jos gali būti apie, pvz., bažnyčią, istorinę cerkvę, rūmus, dvarelį arba tos gyvenvietės istoriją.

12 skiltyje (kapinių išsidėstymas) reikia aprašyti nekropolio išsidėstymą, apžvelgti topografines sąlygas ir pateikti sąsajas su urbanistine arba kaimiška teritorija. Šiame aprašyme turi būti informacija apie kapinių padėtį istorinio vietovės centro (turgaus aikštės, bažnyčios ar cerkvės, rūmų ar dvaro) atžvilgiu ir atstumą iki jo, atsižvelgiant į svarbiausius kelius ir pasaulio šalis.

Atskiras klausimas yra **kapinių pavadinimai (7 skiltis)**, nes dalykinėje literatūroje, taip pat ir profesinėje, galime rasti daug parašymo būdų. Problema yra miestų kapinės, turinčios paprotinius arba oficialius pavadinimus, pvz., Kyjivo Baikovo kapinės (pagal įkūrėjo pavardę) kartais užrašomos kaip Baikovos kapinės, o tai klaida.

Rašybos principus kodifikuoja LML „Didžiojo rašybos žodyno“ (*Wielki słownik ortograficzny PWN*) 82 regula, deja, taisyklės turi daug išimčių, dalis jų kodifikuotos Lenkų kalbos tarybos, kitos yra įpročio reikalas. Pagal rašybos taisyklės žodis „kapinės“ yra bendrinis, o ne tikrinis. Todėl žodį „kapinės“ rašome mažąja raide, o jų pavadinimą – didžiąja. Todėl teisinga rašyti **Baikovo kapinės** (panašiai, kaip gatvės pavadinimą – Kaimo gatvė). Šiais laikais įprasta mažąja raide rašyti net ir tą kapinių pavadinimo dalį, kuri paprastai būna rašoma didžiąja. Kai abu žodžiai yra bendriniai, pvz., **bernardinų kapinės** (Vilniuje), lenkiškai šį pavadinimą rašome mažąja raide³, betlietuvų kalba Bernardinų

3 Lietuvių kalba Bernardinų kapinės rašomos didžiąja raide [vert. past.].

kapinės rašomos didžiąja raide. Todėl teisingas būtų įrašas karių kapinės⁴. Nėra būtinos kabutės ar kursyvas.

Atskira problema yra tekstų ne lotynų abėcėle užrašymas. Visų rūšių antkapių užrašus ir signatūras pateikiame originalia forma. Jei esama lenkiškų tų vietovių pavadinimų, juos ir reikia vartoti, šalia skliausteliuose pateikiant ir originalųjį, aktualųjį pavadinimą (1, 2, 5 skiltys). Reikėtų atkreipti dėmesį, ar tame rajone nėra dviejų vietovių tokiu pačiu pavadinimu; jei taip yra, reikia preciziškai nurodyti (pateikiant pavietaį ar apibūdinant vietą), kuri iš jų yra mūsų darbų vieta. Jei nėra lenkiško tos vietovės pavadinimo, vartojame transkripciją.

4 Nepaisant to, [Lenkijoje – vert. past.] vis dažniau žodis „kapinės“ rašomas didžiąja raide, nes traktuojamas kaip pavadinimo dalis. Galima tikėtis ateityje abu elementus rašysiant didžiosiomis raidėmis. Dalies kalbininkų, nuomone, dėl tokios vartosenos paplitimo jau ir dabar tai nelaikytina klaida. Dabartinės normos buvo kodifikuotos 48 Geografinių pavadinimų už Lenkijos Respublikos ribų standartizavimo komisijos posėdyje, įvykusiame 2010 m. vasario 24 d., bei 2011 m. Religinės kalbos komisijos nutarimu.

6. Dokumentinė fotografija

Nuotraukos turi būti daromos įranga, užtikrinančia tinkamą ekspoziciją įvairaus apšvietimo sąlygomis, leidžiančia pagauti detales. Tinkami efektai priklauso tiek nuo aparato, tiek ir nuo objektyvo. , bet lietuvių kalba Bernardinų kapinės rašomos didžiąja raide fotoaparatai ne visomis sąlygomis tiks dokumentacijai atlikti. Be to, telefonų fotoaparatai objektyvai dažnai reguliuojami programinės įrangos. Tai neblogai pasiteisina kasdienėmis sąlygomis, tačiau gali iškraipyti vaizdą, o dokumentinėse nuotraukose turėtume to vengti. Optimalu būtų naudoti kelis objektyvus (nors dirbant lauke gerai būtų per dažnai jų nekeisti, kad – o taip nutinka gana dažnai – neužsiterštų matrica); naudoti stovą, šis yra vienas svarbiausių aksesuarų; apšviesti objektus blykste arba fotografiniu atšvaitu; turėti spalvų paletę (69 il.). Pastaroji privalo būti naudojama fotografuojant itin vertingus objektus. Kitiems pakaks ir paprastesnių veiksmų.

Kiekvienam objektui turime padaryti:

- » nuotrauką iš priekio prieš nuvalant antkapį (galime padaryti ir kitais rakursais)
- » nuotrauką iš priekio nuvalius antkapį (kiek įmanoma pašaliname augmeniją, kerpes, laikinus puošybos elementus – gėles, žvakes ir pan.)
- » nufotografuoti svarbius elementus – viršūnes, tvoreles
- » nufotografuoti detales, būtinai – herbus ar antkapių nuotraukas
- » nufotografuoti visus užrašus (ir signatūras); jei užrašai sunkiai įskaitomi, galima padaryti pagalbinių nuotraukų ciklą įrašui įžiūrėti (įvairiais kampais, skirtingai apšvietus)
- » antkapio nuotrauką tarp kaimyninių objektų
- » nuotraukas iš skirtingų pusių ir perspektyvų, kai objektas įdomus meniniu požiūriu.



69 IL.
Dokumentinės nuotraukos,
profesionaliai padarytos Piotro Jamskio
iš IS PAN, pavyzdys

Be to, kapinių kortelei reikia nufotografuoti visas kapines, architektūros elementus, medžius ir kitus būdingus objektus.

Darydami dokumentines nuotraukas turėtume vengti perspektyvos sutrumpinimo. Neleistina perspektyva iš viršaus, jei antkapis turi didesnių vertikalių konstrukcijos arba puošybos elementų. Ypač tikrą antkapio formą iškreipia plataus kampo objektyvo naudojimas. Taigi turime daryti nuotrauką, nusitaikę į objektą tiesiai.

Jei leidžia erdvė aplink objektą, reikia naudoti objektyvus su dideliu židinio nuotoliu (daugiau nei 70 mm), kad būtų geriausiai perteiktos antkapio proporcijos (70 a–b il.). Tik reikėtų atminti, kad objektyvų su dideliu židinio nuotoliu naudojimas reikalauja sutrumpinti ekspozicijos laiką, kitaip nuotrauka bus susiliejusi. Sprendimas būtų didesnio jautrumo matrica, bet tai galima tik iki tam tikro lygio, arba naudoti stovą ir fotografuoti su laikmačiu. Tai geriausias būdas, leidžiantis visiškai kontroliuoti ekspozicijos sąlygas (išlaikymą, diafragmą, jautrumą) ir užtikrinantis stabilų kadrą.



70a



70b

70 IL.

Skirtumai naudojant objektyvus su skirtingu židinio nuotoliu, fot. N. Piwowarczyko. 70 a – jei yra galimybė fotografuojant atsitraukti nuo objekto, verta naudoti ilgesnio židinio nuotolio objektyvus, tai leidžia geriau parodyti antkapio proporcijas. 70 b – fotografavimas iš arti dažnai būna padikuotas erdvės aplink objektą stygiaus; toks fotografavimas nėra klaida, bet nuotraukoje bus matyti iškrypusios proporcijos, ypač kai antkapis aiškiai erdvinis – toks efektas nedideliu mastu pasireiškia fotografuojant palyginti plokščius objektus 90° kampu



71a



71b

71 IL.

Efektas saulei šviečiant fotografuojant antkapius su blizgančiais paviršiais, fot. N. Piowarczyko. 71 a – kai nupoliruotas paviršius atspindi šviesą, susidaro tokie apšvietimo skirtumai, kad tam tikri fragmentai tampa neįskaitomi. 71 b – geriausia būtų palaukti, kol saulė pasisuks ir kamera nefiksuos paviršiaus atspindžių; jei tai neįmanoma, reikia naudoti blykštę. Lempa nesulygina apšvietimo skirtumų, nes saulės šviesa pernelg stipri, o blizgantys paviršiai labai daug jos atspindi, tačiau blykštė leidžia ištraukti tam tikrus fragmentus, kuriuos vėliau bus lengviau įskaityti.

Reikėtų rinktis mažą jautrumą (ISO 100), tai leis išvengti vaizdo triukšmo ir iškraipymų. Maksimali ISO vertė, kurią galima saugiai naudoti, priklauso nuo matricos kokybės, bet paprastai negalima viršyti ISO 400. Vis dėlto pakankamai ilgas ekspozicijos laikas ir stovo naudojimas yra geresnis sprendimas nei didelis jautrumas.

Būtų gerai vengti, jei tik leidžia sąlygos, fotografuoti prieš šviesą, ypač jei kadre atsiranda saulė (il. 71 a–b). Tokiu atveju reikėtų atsistoti taip, kad saulė užstotų natūrali kliūtis, pavyzdžiui, medis. Kartais reikia pakeisti



72a



72b



72c

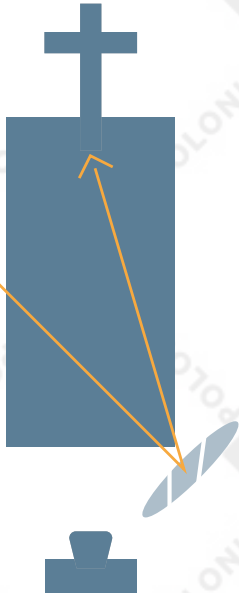

72d



72e

IL. 72

Aureolės efektas ir fotografinio atšvaito naudojimas, fot. N. Piwowarczyko. 72a – saulės šviesa sukelia įvairaus stiprumo vaizdo pašviesėjimo ir išskydimo efektą, taip gali nutikti net jei saulės spindulys krenta ant nedidelės objektyvo lęšio dalies (saulės kadre gali ir nebūti). 72b – ankstesnės problemos sprendimas yra uždengti objektyvą nuo tiesioginių saulės spindulių, tai galima padaryti kad ir ranka, tik ši neturi atsirasti kadre. Skirtumas gerai matyti vaizdo ieškiklyje ar fotoaparato ekrane. 72c – fotografuojant priešais šviesą atsirandantis objekto užtamsėjimo efektai gali būti neutralizuoti arba padidinus ekspoziciją, arba naudojant fotografinį atšvaitą, kuris atspindi natūralią saulės šviesą ir teisingai pastatytas papildomai apšviečia objektą (pastatymo schema 72d il.). 72e – alternatyva būtų naudoti blykstę.

fotografavimo vietą, kitaip sakant, atsisakyti kadro „iš priekio“, tačiau tokiu būdu išvengsime nuotraukos, kurioje ne kažin kas matyti. Jei nesiimsime tokių sprendimų, šviesa sukels aureolės efektą (72 a–e il.).

Taip nutinka net kai saulė nepatenka į kadra, bet šviečia iš priekio, o dalis spindulių krenta ant objektyvo lęšio. Dėl to vaizdas tampa šviesus ir labai sumažėja kontrastas, taigi nuotrauka tampa neryški. Tokiais atvejais reikėtų naudoti objektyvo uždangas arba uždengti jį nuo saulės kad ir skėčiu.

Kai jau būsime išvengę šio nepageidaujamo efekto, bet ir toliau fotografuosime priešais saulę, gali atsirasti dideli skirtingų kadro dalių apšvietimo skirtumai, o pats antkapis tikriausiai liks šešėlyje. Čia mums gali pagelbėti blykstė, tik ji neturi būti nukreipta tiesiai į objektą ar per stipri (73 a–f il.). Nepatariame naudoti blyksčių, kurios yra integrali fotoaparato dalis. Jų šviesa būna tiesioginė, „suplokštinti“ objektą. Tai bus ypač matoma fotografuojant akmenyje išraižytus užrašus. Taip apšvietus užrašai (ypač negilūs, išdilę) gali tapti visiškai neįskaitomi. Geriausia naudoti atskirą blykstę, su kamera sujungtą specialiu laidu arba radijo ryšio komplektu „siųstuvas+imtuvas“. Abiejų šių rūšių įrangos galima įsigyti prieinama kaina. Tokiu būdu bus galima pastatyti blykstę kiek iš šono, 45–60 laipsnių kampų į fotografuojamą objektą, ši paryškina visus nelygumus ir leis perskaityti užrašus.

Kitas sprendimas yra fotografo atšvaitas. Taip vadinami kilnojantieji ekranai, naudojami atspindėti šviesai ir nukreipti ją į fotografuojamą objektą. Profesionalūs atšvaitai būna sulankstomi ir patogūs transportuoti, o svarbiausia, be balto paviršiaus (atspindinčio išsklaidytą šviesą) turi ir sidabrinį, kurį naudojant atsiranda labai stiprus papildomo apšvietimo efektas (kai kurie turi ir auksinį, bet mes jo nenaudojame dėl nepageidaujamo šilto atspindėtos šviesos atspalvio). Atšvaitą statome taip, šviesos dėmė (saulės ar blykstės) nebūtų nukreipta į objektą.

Naudoti papildomo antkapių apšvietimo įrankius verta ne tik tada, kai fotografuojama prieš šviesą, bet ir tada, kai objektas yra iš dalies dengiamas šešėlio, ir apšvietimo skirtumai tokie ryškūs, jog kai kurie antkapio fragmentai tampa neįžiūrimi (per tamsūs arba pereksponuoti, 74 a–c il.). Tuomet irgi patariama apšviesti papildomai, nors atšvaitas dauguma atvejų čia nepadės. Geriausias sprendimas būtų blykstė. Net jei blykstės šviesa nuotraukoje nebus dominuojanti, jos naudojimas sušvelnins atskirų elementų apšvietimo skirtumus, ir visas objektas taps įžiūrimas.



73a



73b



73c



73d



73e



73f

IL. 73

Blykstės pastatymo kampai fotografuojant reljefus (dažniausiai užrašus), fot. N. Piwowarczyko. 72 a – dažniausiai tinka fotografuojant antkapių fragmentus su raižytiniais užrašais, esant natūraliam išsklaidytam apšvietimui (šešėlyje arba apniukusiu oru). 73 b – fotografuoti tokius užrašus su blykste, pritaisyta prie kameros, tinka tada, kai užrašai ryškūs, bet tokia blykstės padėtis visada kiek suplokština vaizdą. 73 c – blykstę atskyrus nuo kameros jos šviesa padidina nelygumus, kartais tai padeda perskaityti neįskaitomus užrašus. 73 d – seno užrašo, vos matomo natūralioje šviesoje, pavyzdys. 73 e – darant šią nuotrauką blykstė buvo pastatyta kamrai iš kairės; taip ji naudojama dažniausiai, tačiau tai ne visada duoda norimų rezultatų. 73 f – blykstės pastatymas tam tikru atstumu nuo kameros davė geriausią rezultatą, leidusį perskaityti neįskaitomą užrašą



74 a



74 b



74 c

74 IL.

Fotografuojamas antkapis, ant kurio vienų fragmentų krinta tiesioginiai saulės spinduliai, o kiti lieka šešėlyje, fot. N. Piwowarczyko. 74 a – optimali situacija yra fotografuoti antkapį, kai jis visas šešėlyje. Tada visi jo elementai vienodai apšviesti, todėl nėra peregsponavimo pavojaus. 74 b – antkapis iš dalies šešėlyje; ekspozicijos nustatymas pagal užtamsintus objektus lems peregsponavimą ten, kur krinta šviesa. Ir atvirkščiai – ekspozicijos nustatymas pagal apšviestus fragmentus lems tai, kad likusieji gali būti pernelyg tamsūs. 74 c – blykštės naudojimas leidžia suvienodinti apšvietimo skirtumus

Fotografuojant antkapius prieš šviesą (o ir kitais atvejais) reikėtų naudoti taškinį šviesos matavimą, dėl jo objektas bus teisingai apšviestas, tik fonas bus keliais EV šviesesnis.

Gerai būtų pasinaudoti ir skaitmeninės fotografijos teikiamais privalumais, paeksperimentuoti su skirtingu ekspozicijos laiku norint gauti geriausią įmanomą rezultatą.

Nors skaitmeninė fotografija suteikia didžiules postprodukcijos galimybes, turime riboti vėlesnį nuotraukų apdorojimą grafinėmis programomis. Ne visada tai įmanoma, todėl gerai būtų įrašinėti RAW formatu, nes juo gaunami tiksliausi failo modifikavimo rezultatai. Didžiausias jo privalumas yra galimybė koreguoti baltos spalvos balansą, o tai ne visada įmanoma dirbant lauke. Jei neturime fotografavimo patirties, geriau naudotis automatinio nustatymo ir keisti jį tik tada, kai nuotraukose aiškiai matyti pakitusios spalvos. Kartais gali atsitikti, kad automatiškai baltos spalvos balansą koreguojanti kamera ne iškart prisitaiko prie pakitusių sąlygų.



75a



75b



75c

75 IL.5

Pilkos paletės naudojimas, fot. N. Piwowarczyko. 75 a – fotografuojant objektus iš įvairių spalvų medžiagų galima naudoti pilką paletę, leidžiančią tiksliai nustatyti baltos spalvos balansą ir išgauti teisingas spalvas. Baltos spalvos balansą galima nustatyti kameroje, preciziškai šis parametras bus nustatytas failų apdorojimo stadijoje, todėl vertėtų failus įrašinėti RAW formatu. Čia parodyta lentelė (74 b il.) suteikia papildomą galimybę patikrinti, ar nuotrauka tinkamai apšviesta. Atlikus bandomąją nuotrauką su lentele, kitą reikia padaryti jau be jos (il. 74 c)

Dėl to kelios pirmos nuotraukos naujoje vietoje gali būti pakitusių spalvų (pavyzdžiui, pamėlynavusios, jei iš smarkiai saulės apšviestos erdvės įėjome į šešėlį).

Kad kuo tiksliau būtų perteiktos spalvos, dirbant kapinėse verta naudoti pilką paletę, arba lentelę su įvairiais pilkos spalvos atspalviais (75 a–c il.). Ji padeda tiksliai nustatyti baltos spalvos balansą skaitmeninio apdorojimo metu, todėl spalvos nuotraukoje atkuriamos labai preciziškai. Galima pasirūpinti ir spalvota palete (69 il.), tačiau praktikoje ji retai praverčia dokumentuojant antkapius, o norint naudoti ją apdorojimo etape reikia turėti tam tikrų įgūdžių.

Neleistina trinti objektus fone. Tokie objektai, kaip su antkapiu nesusiję puošybos elementai (pvz., kapinių teritorijoje rastos iš vietinės bažnyčios atneštos skulptūros, gulinčios nepritvirtintos inskripcinės lentelės) turi būti fotografuojamos neutraliame fone.

Negalima painioti dokumentinių nuotraukų su meninėmis, kuriose svarbiausia subjektyvus matymas. Tokios nuotraukos gali papildyti atliktą darbą

ir būti naudojamos, pavyzdžiui, populiarinimo projektuose, tačiau netinka teisingam objekto dokumentavimui.

Reikėtų nepamiršti, kad nuotraukos metrikoje (EXIF) būna įrašyti visi tos nuotraukos padarymo parametrai, taip pat ir padarymo laikas (todėl reikėtų įsitikinti, kad fotoaparate teisingai nustatyta data ir laikas), taigi galima nurodyti nuotraukos autorystę ir pan. Jei kameroje yra GPS modulis (darbas įjungus šį modulį labai trumpina baterijos laiką), tikslūs nuotraukos padarymo vietos duomenys taip pat gali būti įrašyti į EXIF failą.

Prieš išvykstant į ekspediciją būtų gerai pasitreniruoti, nufotografuoti bent keliolika objektų netoli namų esančiose kapinėse, skirtingomis oro sąlygomis, fotografuojant prieš šviesą ir pan.

76 II.

Prastai matomo užrašo perskaitymas (76 a il.) apliejus vandeniu (76 b il.). Užrašo perskaitymas padengus paviršių kreida (76 c il.). Užrašo perskaitymas naudojant negatyvą, keičiant šviesumo, balanso, kontrasto nustatymus ir gama korekciją (76 d il.)

7. Kapinių planas

Kai dokumentacijos objektas yra visos kapinės, reikia padaryti ir jų planą¹. Kai dokumentuojami atskiri sektoriai, reikia parengti jų planus ir parodyti šią vietą kapinėse. Kai dokumentacijos objektas yra pavieniai antkapiai, galima apsiriboti nurodant apytikslę jų vietą ir nedaryti smulkaus visų kapinių plano. Toks minimalistinis požiūris itin logiškas dirbant mažose kapinėse ar turint pavienius paminklus.

¹ Mokslo darbuose apie kapines galima rasti tiek apibrėžimą „planas“, tiek ir „žemėlapis“. Geodezijoje sąvoka „žemėlapis“ susijusi su tikrovės inventorizavimu erdvės kontekste, apibrėžtu mastu ir kartografiniu pavaizdavimu metriniais matavimais (atstumas, paviršius). Planas labiau susijęs su būsimu erdvės formavimu, jo objektai dažnai pažymėti dvimatėje koordinacių sistemoje be kartografinio pavaizdavimo. Planas būna traktuojamas kaip piešinys nenaudojant pažangių geodezinių erdvių atskaitos sistemų. Kartografinėje literatūroje galima rasti kiek kitokį suskirstymą, kai sąvoka „planas“ reiškia detalesnį teritorijos pavaizdavimą (didesniu nei 1:10.000 masteliu), o „žemėlapis“ parodo ją stambesniu masteliu, bet didesnes teritorijas. Šis skirstymas nevienareikšmis – labai detalūs žemėlapiai (1:10 000 ar stambesnio mastelio) dažnai vadinami ne planais, o žemėlapiais. Šiuolaikinė kartografija tolsta nuo šio skirstymo ir žemėlapij traktuoja daug bendriau, kaip specifinį tikrovės modelį, nusakantį lokalizaciją ir pasirinktus objektų ar reiškinių bruožus, lyginant juos su, pavyzdžiui, Žemės paviršiumi. Kad būtų paprasčiau, galime teigti, kad paprastą grafinį kapinių pavaizdavimą dvinarėje koordinacių sistemoje vadiname planu, o pavaizdavimą pagal kartografijos taisykles (generalizacija, erdvinė atskaitos sistema, kartografinis vaizdavimas) – kapinių žemėlapiu.

Labai svarbu, kokių tikslų planas daromas. Paprastai jie būna du: kad būtų lengviau surasti antkapį (giminėms, tvarkymo ar konservavimo tarnyboms) ir mokslinis, kad būtų galima palyginti skirtingas kapines, nustatyti paminklų pastatymo laiką atskiruose sektoriuose, rasti seniausias vietas. Inventorizuojant nedideles kaimo kapinaites darbo krūvis bandant tiksliai lokalizuoti kapavietes būna neadekvatus rezultatams. Dažniausiai pakanka bendrais bruožais pažymėti kapaviečių vietą (tai galima padaryti palydoviniuose žemėlapiuose).

Kapines, turinčias bent 50 antkapinių paminklų, galime padalinti į sektorius ir taip nurodyti paminklų lokalizaciją. Didesnėse kapinėse svarbu padaryti tikslius planus, taip pat padalinti į sektorius atsižvelgiant į natūralius teritoriją dalijančius veiksnius, o didžiuosiuose nekropoliuose kai kuriuos sektorius netgi galima suskirstyti „pussektoriais“, apimančiais ne daugiau kaip 50 antkapių. Reikia kiek įmanoma atsižvelgti į esamus takelius ir būdingas vietas nekropolio teritorijoje.

Rengdami kapinių žemėlapių galime pasitelkti iš oro darytas nuotraukas, o jei tai neįmanoma – palydovines, jei šios leidžia atsekti kapinių kontūrus². Darrant žemėlapių labiausiai pravers didelės raiškos palydovinės nuotraukos (*Very High Resolution, VHR*) arba archyvinės nuotraukos iš lėktuvo. Palydovinės nuotraukos paprastai yra viešai parduodamos (ir, deja, brangios)³.

Originalios (neapdorotos) nuotraukos iš lėktuvo pasižymi iškreipta perspektyva, jas reikia toliau apdoroti, konvertuoti vaizdą iš centrinės projekcijos į stačiakampę, tai yra, padaryti ortofotografinį žemėlapi, šie yra prieinami nemokamai – be kita ko, ir geoportaluose⁴.

Juose teisingai pavaizduotas žemės paviršius (vietovės topografija – skaitmeninis reljefo modelis), bet nėra vertikalių reljefo elementų (pastatų, medžių ir pan.), juos žiūrinėdami matome būdingą objektų „pavertimą“. Tokio efekto nebūna vadinamuosiuose teisinguose ortofotografiniuose žemėlapiuose (angl. *true ortho*). Bet tokį produktą paruošti galima tik apdorojus specialistams skirta fotogrametrine programine įranga. Tiek *true ortho*, tiek ir skaitmeniniame reljefo modelyje virš reljefo kyšantys elementai paverčiami stačiakampe projekcija (tokiuose perdarytuose atvaizduose nematyti, pavyzdžiui, pastatų sienų).

Naudodami ortofotografinį žemėlapi, suskaičiavę vektorinius žemės ir pastatų įrašų duomenis (pavyzdžiui, iš TOPD) ir sudėję juos abu vieną ant kito,

2 Kurczyński 2014.

3 Jos padarytos komercinių palydovų, tokių, kaip WorldView, kurio nuotraukos pardavinėjamos įmonės Digital Globe (<http://www.digitalglobe.com>), šiuo metu laikomos detaliausiomis viešai prieinamomis palydovinėmis nuotraukomis.

4 Baltarusijos geoportalai – <http://map.nca.by/map.html>, Lietuvos – <https://www.geoportal.lt/map>, Ukrainos – <https://map.geoportalua.com/emaps/>, Latvijos – <https://geolatvija.lv/geo/#>.

gausime teritorijos ortovaizdą su matomomis pastatų apatinėmis dalimis, ortovaizde jie bus „palinkę“.

Vietoj nuotraukų iš lėktuvo galima užsakyti ir nuotraukų iš drono. Apdoroti ortovaizdai arba *true ortho* vaizdai yra kartometriniai produktai su geolokalizacija, taigi turi ir žemėlapių bruožų (mastelį), ir nuotraukų (matyti tekstūra). Juos galima naudoti kaip pagrindą (žemėlapi) žymint kapinių ar pasirinktųjų dalių vektorinį kontūrą. Kai nuotraukų nėra, reikėtų paskraidinti droną ir tinkama programine įranga apdoroti fotogrametrinį ortofotografinį žemėlapi. Tinkamas apdorojimas⁵ leidžia nubraižyti tikslų planą, atspindintį objektų formą (77 il.). Antrasis būdas, žinoma, duoda tikresnį nekropolio vaizdą, tačiau jis imlus laikui, be to, reikia atlikti pataisas teritorijoje (kartais net kelis kartus, reikia j tai atsižvelgti prieš organizuojant darbus). Kai kapinės labai apžėlusios, tokios nuotraukos neduos daug naudos.

Jei neturime kapinių ortofotografinio žemėlapio, galime parengti planą remdamiesi matavimais kapinėse. Tokiu atveju pirmiausiai reikia nustatyti geodezinį pagrindą, pasitarnausiantį nustatant atskirų objektų vietą vienas kito atžvilgiu. Pagrindu gali tapti, pavyzdžiui, charakteringi aptvaro elementai (jei tokių esama), jais remiantis pavaizduoti visą kapinių išdėstymą. Jei nekropolio forma netaisyklinga, priėjimas komplikuoatas, tai gali būti imlus laikui darbas. Tada reikia išmatuoti planą ir pažymėti atskirus antkapius.

Tokių matavimų atlikimas gali būti ir pagalbinio pobūdžio, pvz., kai kai kurie objektai yra uždengti medžių laja ir neįmanoma tiksliai nustatyti jų vietos. Todėl, nepaisant naujų technologijų, žinios apie tradicinius matavimo metodus gali būti labai naudingos.

Pradėti darbą galime nuo visų kapinių kampų ir šonų (ribų) išmatavimo. Jei tai neįmanoma, reikia pažymėti vieną sieną, pagal kurią bus pataisytos kitos matavimo ašys. Kai jau pavaizduota bendroji kapinių sandara, reikia nusibrėžti matavimo ašį, jei kapinės didelės, galima ir kelias (pvz., kas 10 m), tai leis pasiekti didesnio tikslumo ir išvengti matavimo klaidų. Matavimo ašis turi būti išvesta iš taško, kurį galime vienareikšmiškai identifikuoti, ir būti statmena kapinių sienai. Išimtis yra situacija, kai turime aiškias sudalijimo linijas, pavyzdžiui, ryškų takelį, nuo kapinių sienos einantį ne stačiu kampu, jei tik galime tiksliai pažymėti tą takelį pamatiniame žemėlapyje. Tokiu atveju jis gali būti mūsų ašimi. Pažymėjus matavimo ašį reikia išilgai jos ištempti matavimo juostą arba – jei ašis ilgesnė – tiesioje linijoje sužymėti taškus geodeziniais kaiščiais (pvz., kas 5 m), taip pratęsiant ašį (jei neturime kaiščių, galima juos pakeisti kuoliukais). Tuomet ant ašies pažymime tašką (A) priešais centrinį antkapio tašką (jei žymime taškais). Nuo punkto A matuojame atstumą (stačiu kampu nuo ašies) iki antkapio (taškas B). Užrašome du matmenis – atstumą nuo ant ašies pažymėto taško iki antkapio (A–B) ir atstumą nuo šio taško iki ašies

5 Nuotraukų iš lėktuvų ir palydovų apdorojimu užsiima fotogrametrija.



77 IL.
Kapinių plano fragmentas su
pavaizduotu kapų kontūru ir
erdviniu išdėstymu (vizualizacija
be sektorių ribų)

STATUSIS KAMPAS PAŽYMĖTAS, KAIŠČIŲ VAIZDAS UŽDENGIA VIENAS KITĄ

78 IL.

Kampo matavimas naudojant kertuoklį (ekerį)

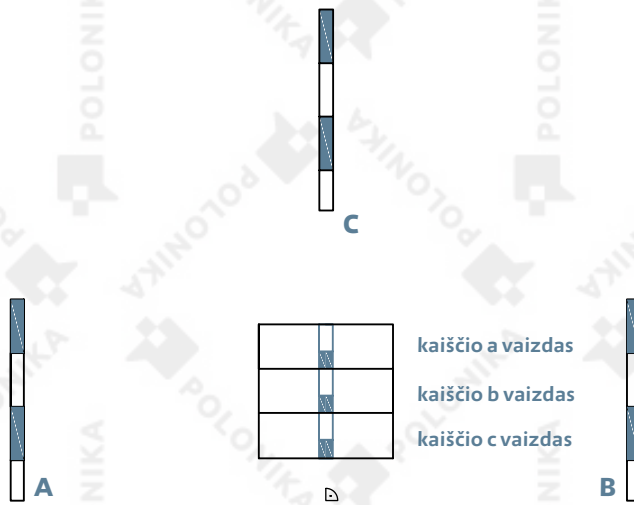

KERTUOKLIO LANGELIS

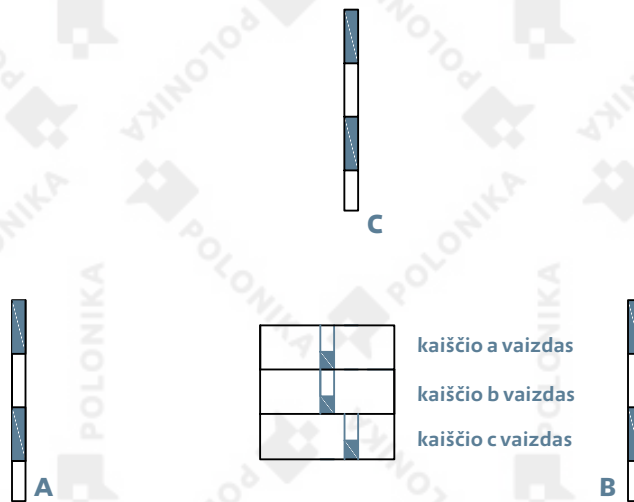

STATUSIS KAMPAS NEPAŽYMĖTAS,
KAIŠČIO C VAIZDAS NEUŽDENGIA KAIŠČIŲ A IR B VAIZDO

pradžios taško. Jei turime daugiau nei vieną matavimo ašį, galime sulyginti matavimo rezultatus su matavimo iki kitos ašies rezultatais. Atstumą matuojame, jei įmanoma, lazeriniu tolimačiu (kai atstumai dideli, tolimatį pastatome ant stovo; 83.1 il.) arba rulete, geriausiai plienine (83.2 il.)⁶.

Matuojant atstumą svarbiausia yra teisingai nustatyti statųjį kampą matavimo ašiai. Čia mums gali padėti kertuoklis (83.8 il.) su kaiščiais. Norėdami pažymėti statųjį kampą, ant mūsų matavimo ašies įsmeigiame kaiščius ir tarp jų taip pastatome kertuoklį, kad jis būtų tiesiai priešais matuojamo antkapio centrinį tašką. Jei padarysime tai teisingai, ant matavimo ašies sukištų kaiščių vaizdas kertuoklio langeliuose (prizmėse) uždengs vienas kitą. Tuomet judėsime išilgai ašies taip, kad trečiasis kaištis C, esantis centriniame antkapio taške, langelyje būtų matyti kaip kitų dviejų tęsinys (78 il.). Kitas prietaisas, kuriuo galime naudotis, yra statybinis kampamatis (analoginis arba skaitmeninis, 83.6 il.)⁷. Jei tokios įrangos neturime, galima pabandyti pažymėti statųjį kampą naudodamiesi Pitagoro teorema ($a^2+b^2=c^2$, 79 il.):

- » ant kapinių matavimo ašies „iš akies“ pažymime tašką (A), kuris turi būti tiesiai prieš matuojamą antkapį ir mūsų matavimuose bus stacionario kampo viršūne tarp ašies ir matuojamo antkapio taško
- » iš taško A link antkapio centrinio taško pažymime 3 m atstumą, ten bus taškas B
- » tuomet palei ašį (irgi nuo taško A) pamatuojame 4 m, toje vietoje pažymime tašką (C)
- » ant taške C įsmeigto kuoliuko užrišame virvelę arba pridedame matavimo juostą
- » ant virvelės arba juostos pamatuojame 5 m ir, laikydami ją įtemptą, patikriname, ar toks yra atstumas iki taško B.

6 Geodezijoje ruletė (83.2 il.) skiriasi nuo matavimo juostos (83.4 il.) tuo, kad pirmoji būna suvyniojama į dėklą ir turi kas 1 cm sužymėtą skalę. Ant matavimo juostos iš abiejų pusių yra rankenos, o padalos, paprastai kas metrą, pažymėtos skardelėmis, be to, joje yra reguliariai išdėliotos skylutės.

7 Kampamatis trūkumas yra trumpos kojelės, jų pagrindu nustatydami ašį galime suklysti. Tiksliausiai matuoja elektroninis tachimetras arba optinis kampų žymėjimo instrumentas, jais gaunami greičiausi ir tiksliausi rezultatai, deja, stabdo didelė prietaiso kaina. Pigesnis instrumentas yra teodolitas (83.9 il.), kuriuo irgi galima matuoti kampus, bet negalima niveliuoti aukščio skirtumų.

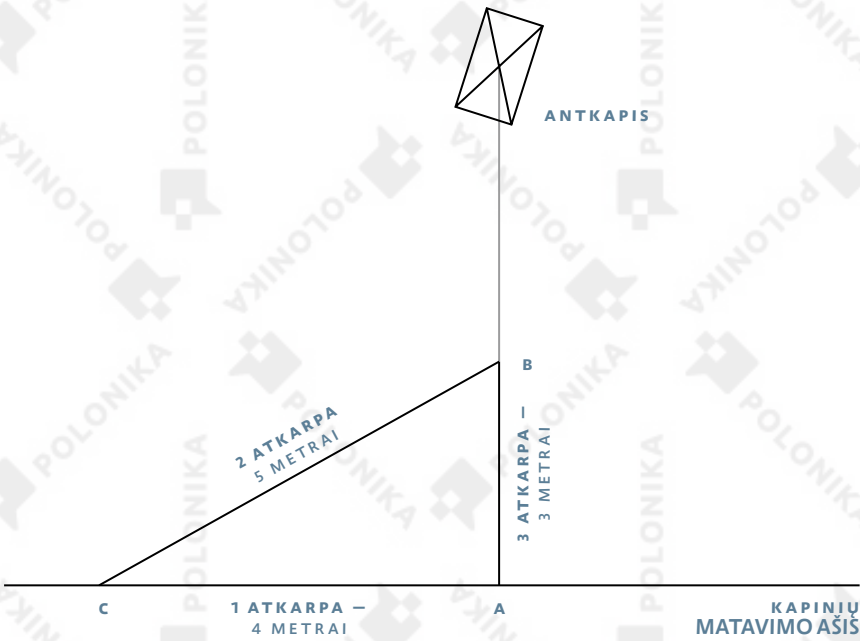
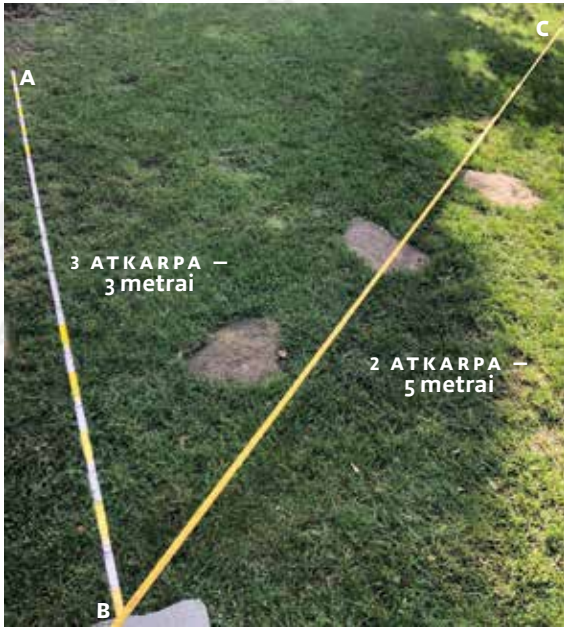

79 ILL.
Stataus kapo nustatymas
remiantis Pitagoro teorema

Jei taip, tarp atkarpų A–B ir A–C yra status kampas. Jei ne, visą procesą gausime pakartoti, iš pradžių pakoregavę taško A padėtį. Taip matuodami galime pasinaudoti ir kitais atstumais (pavyzdžiui, trumpesniais), atitinkančiais Pitagoro teoremą. Suprantama, tai imlus laikus metodas ir galimos didelės klaidos. Jį reikėtų naudoti tik išskirtiniu atveju, matavimams geriau pasitelkti tinkamesnę įrangą.

Papildomas sunkumas yra nelygus reljefas, galintis supainioti matavimo rezultatus⁸. Tačiau jei neatliekame tikslių geodezinių matavimų ir neturime reikiamos įrangos (tachimetro), būsime priversti niveliuoti aukščio skirtumus tinkamai laikydami juostą (arba pakeldami vieną jos galą virš žemės paviršiaus, arba matuodami trumpesnėmis atkarpomis). Žinoma, taip matuojant yra didelė klaidų tikimybė⁹.

Pavyzdiniame kapinių plane turi būti pavaizduoti visi antkapiai (ar kiti dokumentuoti objektai) – arba kaip taškai, arba su kontūrais, kapinių alėjų išdėstymas, architektūros objektai, tvoros su vartais ir varteliais, seni medžiai, šuliniai ir kiti būdingi elementai (8o il.).

Rengdami kapinių planą užrašome visų naudotų simbolių legendą, mastelio skalę su padalomis, Šiaurės rodyklę, datą ir autorystės duomenis.

Kapinėse paruošę plano juodrašį, turime perkelti piešinį į elektroninę erdvę. Tam reikalui galima pasinaudoti GIS¹⁰ arba CAD programine įranga (be brangių komercinių programų yra ir nemokamų atitikmenų, paprastai ne tokių pažangių, bet pakankamų 2 D projektams kurti). Verta parengti planą naudojant sluoksnius skirtingų tipų objektams, sukūrimo laikui ir t.t. Tai leis įvairiapusiškai išanalizuoti medžiagą. Planus galima kurti ir pažangiomis grafikos programomis, ypač tomis, kurios leidžia dirbti su vektorine grafika, pavyzdžiui, *CorelDraw* ar *GIMP*. Tačiau dirbant su pažangiomis taškinės grafikos programomis, tokiomis kaip *Photoshop* ar *Affinity*, gali kilti problemų dėl ribotų mastelio parinkčių. Taip pat yra specialios kapinių planų rengimo programos (kartais turinčios daug papildomų priemonių, pvz., geodezinių simbolių rinkinį), tačiau jos yra gana brangios, kaip ir specializuotos geodezinės programos. Sprendžiant, kurią sistemą pasirinkti, reikia atsižvelgti į jos specifiką. Grafikos

8 Daugiau šia tema rašė Stefanus Ziemnickis knygoje „Žemės ūkio melioracija ir matavimo elementai“ (Melioracje rolne i elementy miernictwa), ypač pirmoje dalyje „Matavimo elementai“, ten aptariamas atkarpų matavimo klausimas, aukščio skirtumai ar matavimas aplenkiant kliūtį. Žinoma, ši publikacija neaprepia skaitmeninio matavimo galimybių. Ziemnicki 1976.

9 Apibendrintas kai kurių kapinių planų rengimo aspektų pristatymas negali pakeisti patikimų kartografinių žinių. Prieš pradėdant braižyti kapinių planus verta pagilinti pagrindines žinias šia tema, pvz., Przewłocki 2004; Kosiński 2012. Esant galimybei, ypač rengiant didesnių kapinių planus, verta užmegzti bendradarbiavimą su matininkais.

10 Pvz., naudodami nemokamą programinę įrangą QGIS.

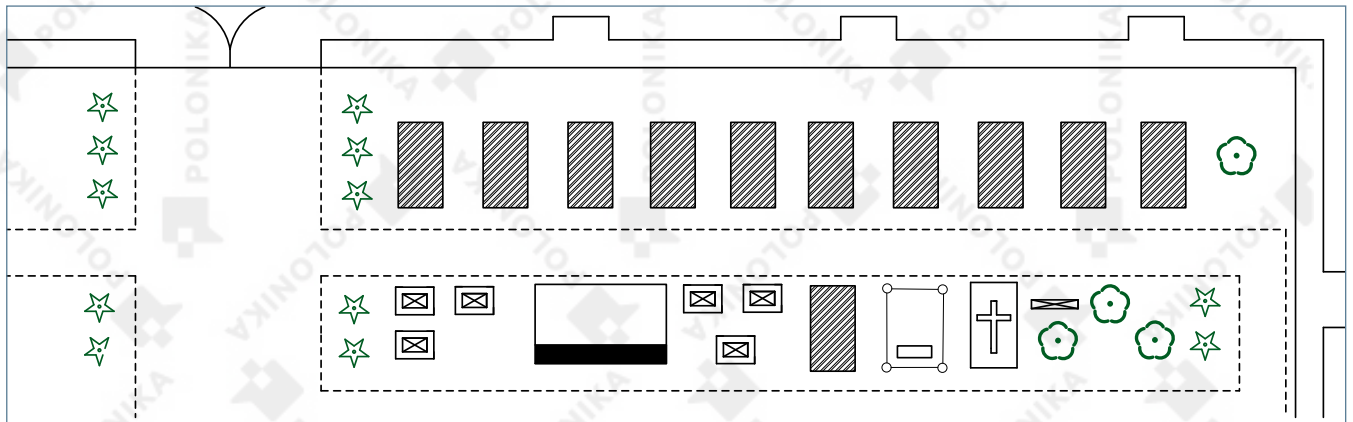

80 IL.

Kapinių plano fragmentas su geodeziniais simboliais ir antkapinių paminklų žymomis

programose bus sunku išlaikyti tinkamą brėžinio mastelį ir teisingai vaizduoti objektus. Sluoksnių naudojimo galimybė ribota, objektai negali priskirti atributų (t. y. nėra tiesiogiai susiję su duomenų baze). Jei nedarome paprastų, schematiškų planų, turėtume rinktis CAD arba GIS sistemą. Skirtumas tarp jų yra reikšmingas. Tiesa, CAD failus konvertuoti į GIS galima, tačiau tai varginantis ir sunkus procesas. CAD sistemos naudojamos techniniams ir scheminiams brėžiniams kurti (labai tiksliai). Gauti brėžiniai neturi geografinės nuorodos ir atributų. Tai vektorinė grafika, ji gali būti laisvai keičiama, sluoksniai gali būti naudojami, tačiau ribotai (arba naudojant tam skirtą programinę įrangą, arba spausdinant atskirus sluoksnius). CAD yra naudinga, kai rūpinamės grafiniu kapinių vaizdu. Jos privalumas yra laisvė kurti brėžinius išlaikant tikslumą. GIS atveju turime reikalą ne su brėžiniu, o su duomenų baze, leidžiančia vizualizuoti aprašytus objektus. Kiekvienas objektas gali būti susietas su tikslia vieta (pvz., remiantis GPS duomenimis), išsamiu aprašymu (pvz., matmenys, užrašas ir kt.), nuotrauka. Tai leidžia tirti įvairius santykius tarp objektų. Deja, GIS sistemos galimybių išnaudojimas užima daug laiko ir reikalauja išmanyti darbą su šia programa. Pavyzdžiui, su GIS tikslinga antkapių geografinę vietą nustatyti naudojant tikslią (geodezinę) GPS. Telefonuose esantys GPS ar turistiniai navigatoriai tam netinka, nes nėra labai tikslūs ir pernelyg veikiami trukdžių. Tam reikia naudoti geodezinius GPS imtuvus. Dažniausiai tai yra RTK (*Real Time Kinematic*) rinkiniai (valdiklis ir imtuvas, 83.10 il.), šiuo metu integruotų GPS antenų dėka vis tikslesnius rezultatus galima gauti ir su GNSS RTK geodeziniais imtuvais. Tačiau tokio tipo įranga brangi, o darbui su ja reikia tinkamai pasiruošti.

Biudžetui draugiškas sprendimas gali būti abonementinė įranga, kai vartotojas turi įsigyti RTK anteną, o imtuvu gali būti telefonas. Abonemento planai leidžia pasiekti iki 1 cm tikslumą (optimaliomis sąlygomis), nors tiksliam antkapių išdėstymui pakanka ir mažesnio nei 50 cm tikslumo. Abonemento modelis taip pat turi tą pranašumą, kad leidžia įsigyti prieigą tik darbo laikotarpiui.

Atskiras klausimas yra antkapių numeravimo seka. Pirmiausia ji turi išlaikyti sąsają su planu ir katalogu. Yra du metodai: pagal pirmąjį taikome chronologinę seką, pagal antrąjį – topografinę. Šiais laikais, atsiradus galimybei daryti atskirus plano sluoksnius, chronologinė seka, padedanti sugrupuoti medžiagą (pvz., galinti rodyti seniausios kapinių dalies vietą), praranda prasmę. Neabejotinai lengviau judėti laikantis topografinės sekos. Tik reikia turėti omenyje, kad didelėse kapinėse, turinčiose po keliasdešimt tūkstančių objektų, bet koks numeravimo keitimas (net padalijus į sektorius) yra nepaprastai imlus darbu ir gali lemti klaidas. Be to, naudojant nenuoseklią numeraciją vis tiek nebus pasiektas chronologinės sekos efektas.

Darydami nekropolio planą turime teisingai atpažinti kapinių augmeniją ir pažymėti jos vietas (tai vadinamoji augmenijos inventorizacija, 81 il.). Svarbiausia yra pažymėti tebestovinčius senus medžius, kartu paaršyti jų rūšis (vad. dendrologinė analizė). Reikia kiek įmanoma apibūdinti medžio amžių, ar jis pasodintas planuotai, ar pats išdygo.

Kapinėse auga daugybė įvairių rūšių medžių; dažniausiai tai liepos, bukai, paprastieji uosiai, kiparisai (tujos), skroblai, klevai, eglės, rečiau pasitaiko ginkmedžiai, kaštonai, pušys, kukmedžiai, beržai ir kiti. Kuo tiksliau galime nustatyti medžio rūšį, tuo geriau. Žinoma, tai gali palengvinti medžių atlasai, ypač to regiono medžių¹¹. Medžiams atpažinti vertėtų pasinaudoti ir Jakubo Dolatowskio bei Włodzimierzo Seneto leidiniu *Dendrologija – dendrologijos žinių kompendiumu, sulaukysiu daugybės leidimų, taip pat ir papildyto leidimo 2020 m.*¹² Pravers ir induočių augalų žinynas bei augalų bendrijų atpažinimo vadovas. Be to, esama programėlių, padedančių atpažinti pagrindinių rūšių augalus, jos ypač naudingos botanikos žinių neturintiems žmonėms¹³. Vis dėlto iškilus abejonių gali prireikti augmenijos specialistų pagalbos.

Surinkta medžiaga gali tapti atspirties tašku išsamesnei šio regiono kapinių augalijos analizei. Pradėdami darbus turime laikytis Vyriausiojo paminklų konservatoriaus gairių į vertybių sąrašą įtrauktų parkų, sodų ir kitų

11 P.vz., Godet 1997; Godet 2002, čia rasite žinyną su 260 rūšių medžių.

12 Dolatowski, Senet 2020.

13 P.vz., Flora Incognita, parengta Technische Universität Ilmenau, arba „Kieno šis lapas“ (Czy to liść) – programėlė su mažesne augalų baze, parengta Valstybės miškų, arba mokama Picture This.

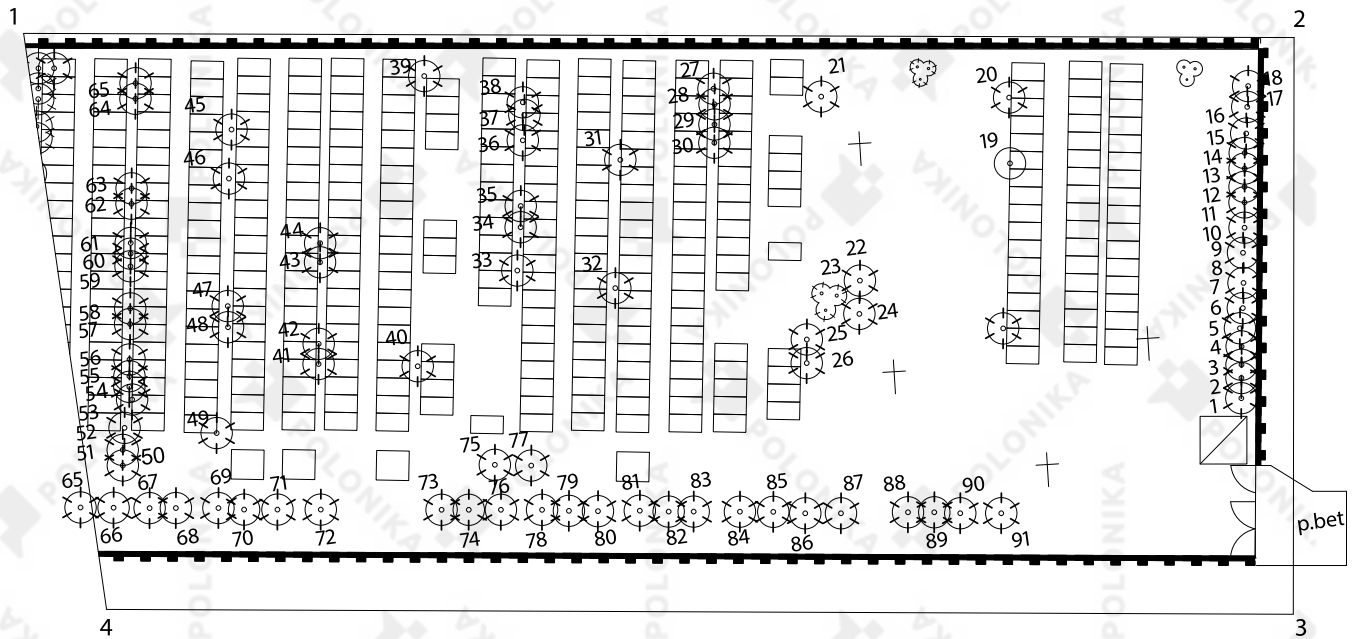

LEGENDA:

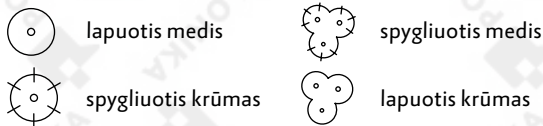

81 IL.

Kapinių planas su sužymėta augmenija. Parengė A. Długozima, perpiešė E. Osmólska

suprojektuotų augmenijos telkinių inventorizuotojams¹⁴. Inventorizacijos laiko (augmenijos inventorizacijos, arba dendrologinės inventorizacijos) bei jos detalumo laipsnio parinkimas (detali inventorizacija, bendroji ar mišri) priklauso nuo atliekamų tyrimų tikslo, kapinių rūšies ir konkretaus nekropolio konteksto (ar reikia parengti objekto techninę ir gamtinę dokumentaciją, ar mūsų darbas bus konservavimo darbų pagrindas, o gal mūsų objektas buvo paveiktas stichinės nelaimės ir reikia dokumentuoti jo būklę; vis dažniau atliekamas kapinių išteklių vertinimas norint nustatyti jų potencialą, patrauklumą ir įtraukti į kultūros ar gamtos ir kultūros įdomybių maršrutus (vadinamojo tanatoturizmo plėtra).

¹⁴ Su rekomendacijomis galima susipažinti Nacionalinio paveldo instituto puslapyje: <https://www.nid.pl/upload/iblock/218/2183e49260035a54af70f1760b7e52e7.pdf>.

Bendroji inventorizacija apima kapinių teritorijoje augančių medžių ir krūmų suskaičiavimą arba vieno konkretaus augalo taksono užimamo ploto įvertinimą (m²). Inventorizacines lenteles reikia pildyti atskirai medžiams, atskirai krūmams.

BENDROSIOS MEDŽIŲ IR KRŪMŲ INVENTORIZACIJOS LENTELĖ

Eil. Nr.	Lenkiškas rūšies pavadinimas	Lotyniškas pavadinimas	Kiekis	Dalis %

Detali inventorizacija yra duomenų rinkimas apie augalinę dangą (daugiausia medžius ir krūmus), įskaitant rūšies pavadinimą, lotynišką pavadinimą, kamieno apimtį, matuojamą 130 cm virš grunto paviršiaus, lajos skersmenį, medžio aukštį, būklę, amžių, galimas rekomendacijas (jei inventorizacija yra etapas prieš projektinių rekomendacijų koservavimo darbams kūrimą). Pildant lentelę reikėtų atsižvelgti į gaires apie teisinę išskirtinių medžių apsaugą (išskirtinių dėl gamtinių parametrų arba vaidmens kapinių kompozicijoje).

DETALIOS MEDŽIŲ IR KRŪMŲ INVENTORIZACIJOS LENTELĖ

Eil. Nr.	Rūšies pavadinimas	Lotyniškas pavadinimas	Kamieno apimtis [cm]	Aukštis [m]	Lajos skersmuo [m]	Būklė	Kita/Pastabos	Patarimai
						Sveikas/ vidutiniškas/ sergantis Nudžiūvęs	Sąlytis su antkapiu	Pvz., genėjimas, reikia sanitarinio kirtimo

Kokio pobūdžio ar detalumo inventorizacija bebūtų, ji turi būti atliekama laikantis tokių reikalavimų:

- » inventorizacija turi tekstinę dalį, kurioje pateikiama informacija apie tyrimų atlikėją, objektą, jo vietą, paviršių, atliekamų tyrimų tikslą, datą, naudotą ikonografinę ir kartografinę medžiagą
- » svarbiausias inventorizacijos tekstinės dalies elementas yra inventorizacinė lentelė (ji pildoma atliekant detaliąją arba mišriąją inventorizaciją; jei kapinių erdvinė kompozicija smarkiai pakeista, teritorija

apaugusi savaime išdygusiais augalais ir negalima išskirti pavienių egzempliorių arba medžių ir krūmų grupių, darome bendrąją inventorizaciją ir lentelės nepildome)

- » inventorizacinę lentelę papildo kapinių augmenijos fotodokumentacija (nuotraukas reikia sunumeruoti ir žemėlapyje pažymėti jų padarymo vietą)
- » inventorizacija apima grafinę dalį, t. y. žemėlapij, kuriame pažymimi identifikuoti egzemplioriai – jų eilės numeriai žemėlapyje turi sutapti su inventorizacinės lentelės numeracija (81 il.).

Dokumentuojant augaliją reikėtų atkreipti dėmesį į jos vaidmenį kapinių kompozicijai ar eksploatavimui (akcentuoja centrinę ašį ar alėją, įėjimą į kapines ar objekto ribas, yra dekoratyvinio pobūdžio ir pan.). Dėl tų pačių priežasčių atlikdami inventorizaciją pažymime ne tik medžius ir krūmus, bet ir daugiamečius bei vijoklinius augalus, tapybiškai apsvijusius tvoreles, kapinių tvorą, vartus, kapinių erdvę puošiančius medžius.

Jei kapinių teritorija didelė, gausiai apžėlusia augmenija, jei detali inventorizacija atrodo kaip savižudiškas sumanymas, bet vis tiek norėtume turėti informacijos apie jų augmeniją, reikėtų apsvarstyti galimybę struktūruoti augmeniją, t. y., suskirstyti ją į kelias kategorijas, pvz.: aukštų medžių guotai, medžių eilės, gyvatvorių augalai, velėna, krūmai, žemaūgiai medžiai.

Tais atvejais, kai darome ne tokius detalius žemėlapius, nėra vienareikšmiškai kodifikuoto kapinių objektų žymėjimo sistemos. Darydami planą turėtume pažymėti visus kapus su jų numeriais, medžius, techninę infrastruktūrą, takus, tvorą, vartus. Galima vadovautis pagrindiniais geodeziniais ženklais iš Administravimo ir skaitmenizavimo ministerijos 2015 m. lapkričio 2 d. potvarkio „Dėl topografinių objektų duomenų bazių ir žemėlapių“. Šiame potvarkyje naudojami anksčiau pateikti ženklai (82 il.). Tais atvejais, kai būtina detaliau atskirti objektus, pvz., pagal antkapių rūšis (kryžiai, stelos, skulptūros...), reikia naudoti savą, išplėstą simbolių rinkinį. Kiekvienas žemėlapis privalo turėti legendą su visais naudotais objektų simboliais, mastelį su graduota matavimo skale ir šiaurę žyminčią rodyklę.

IL. 82

PAVYZDINIAI GEODEZINIAI SIMBOLIAI, NAUDOJAMI SUDARANT KAPINIŲ PLANUS

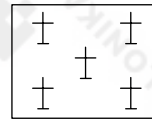

regl..

komunalinės kapinės

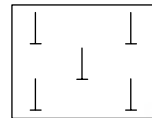

regl.

kitokios kapinės

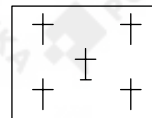

regl.

katalikų kapinės

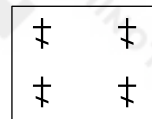

stačiatikių kapinės



regl.

paminklas (nei potvarkiai, nei geodezinė instrukcija K1 neišskiria antkapinių paminklų)



sugriuvęs paminklas



antkapinis statinys



kapavietė su vertikaliu elementu



vertikalus elementas



stela



horizontalių antkapinių variantai (pvz., plokštė, sarkofagas)

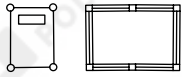

Kapavietė su stulpeliais
kampuose

Kapavietė, apjuosta
apvadu su stulpeliais
kampuose ir per vidurį



apvadas



kapavietė



regl.

lapuotis medis (padėtis
išmatuota)

lapuotis medis
(padėtis neišmatuota)

1 variantas 2 variantas



lapuotis medis, pirma
rūšis –
1 variantas

lapuotis medis, antra
rūšis –
2 variantas



regl.

spygliuotis medis
(padėtis išmatuota)

spygliuotis medis
(padėtis neišmatuota)

1 variantas 2 variantas



spygliuotis medis, pirma
rūšis – 1 variantas

spygliuotis medis,
antra rūšis – 2 variantas

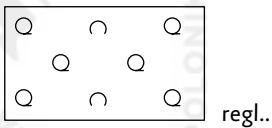

regl..

apaugimas medžiais

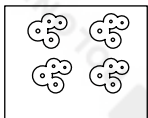

apaugimas krūmais

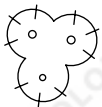

spygliuotis krūmas



lapuotis krūmas



Šiaurė



regl.

statinys



regl.

istoriniai griuvėsiai
(pvz., sugriuvusi kapinių koplyčia)

regl.

istorinė siena

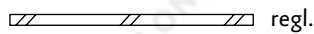

regl.

atraminė sienelė



šiulaikinė siena

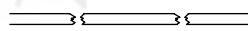

sienos griuvėsiai



sutvirtintas šlaitas

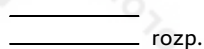

rozp.

alėja (galima naudoti
ir kapinių alėjoms)

regl.

laiptai kaip tako dalis

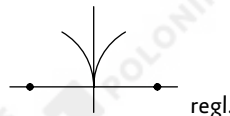

regl.

vartai

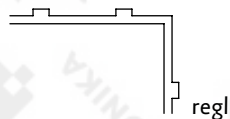

regl.

nuolatinė tvora

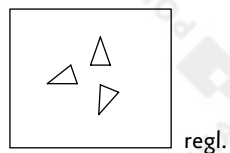

regl.

akmenų krūva (arba lapidariumas)

Simboliai, esantys reglamente, pažymėti santrumpa „regl.“, likusieji yra susikurti. Visi simboliai dwg formatu (brėžiniams CAD) nemokamai pateikti puslapyje cmentarzetar-nopolskie.sztuka.edu.pl

KAPINIŲ ŽYMĖJIMAS SKAITMENINIUOSE ŽEMĖLAPIUOSE

Neapibrėžiamai nuo kapinių planų, tikslus objektų žymėjimas internete prieinamuose žemėlapiuose yra vertingas. Atkreipkite dėmesį, kad mažų objektų, pvz., antkapių, vieta gali ne visiškai atitikti GPS duomenis. Be to, gali būti skirtumų tarp atskirų žemėlapių. Dėl to, nepaisant teisingai atsisiųstų duomenų, žemėlapyje galime turėti nuorodą, kuri skiriasi nuo tikrosios antkapio vietos. Dėl to vartotojas, naudodamasis žemėlapiu, kad greitai pasiektų antkapinį paminklą, gali būti nukreiptas į kiek kitą vietą, o tai sukels netikslumo įspūdį. Peržiūrėdami vietą, pvz., naudodami palydovinę nuotrauką, galite pamatyti objektą, pvz., už kapinių arba alėjos viduryje. Todėl naudojant žemėlapius geras sprendimas būtų patikrinti tikrąją objekto vietą pagal palydovines nuotraukas (daugelyje sričių jos leidžia matyti atskirus antkapius).

83 IL.

MATAVIMO ĮRANGA



83.1. Tolimatis



83.2. Ruletė



83.3. Suvyniojama juosta



83.4. Matavimo juosta, arba klasikinė geodezinė juosta. Joje skylutėmis sužymėti decimetrai, pvz., kas 0,5 m juoje yra kniedė, o kas 1 m metalo plokštelė su užrašytais metrais. Su specialia gabenimą padedančia rankena ir juostos suvyniojimo įtaisais

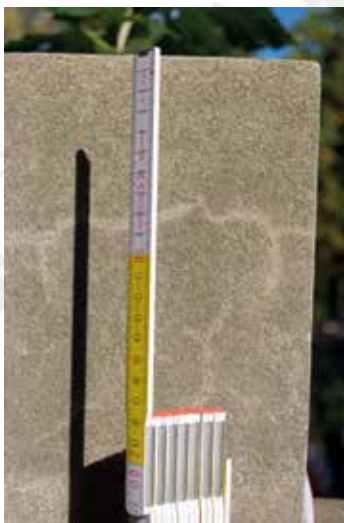

83.5. Sulankstoma juosta



83.6. Skaitmeninis kampmatas



83.7. Klinometras



83.8. Kertuoklis (ekeris)



83.9. Teodolitas

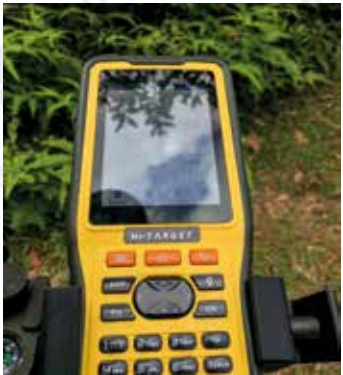

83.10. RTK rinkinys (valdiklis ir imtuvas) (versija iš 2 dalių – valdiklio ir imtuvo, arba integruota versija)



83.11. Geodezinė planšetė

8. Architektūros objektų planas ir aprašas

Kurdami kortelę architektūros objektui (67 il.), pvz., kapo ar kapinių koplyčia, turime parengti jo aprašymą, objekto projekciją, t. y. pastato išplanavimo brėžinį¹, taip pat užpildyti likusias skiltis, inventorinėje kortelėje nufotografuoti visą objektą, visus jo matomus fasadus ir reikšmingas išorės bei vidaus detales (11 skiltis ir priedas). Išimtis – kai kapinės yra teritorijoje prie bažnyčios. Tada bažnyčia nėra kapinių išplanavimo dalis, mes jai nerengiame atskiros architektūrinės kortelės (kaip kapinių dokumentacijos dalies), tik pažymime kapinių kortelėje faktą, kad tai bažnyčios kapinės. Inventorizacijos kortelės yra kas kita nei architektūrinė ar statybinė inventorizacija, parengta, pavyzdžiui, konservavimo darbų tikslais. Į ją nebūtina įtraukti architektūrinių detalių brėžinių.

Architektūros aprašas (13 skiltis) turi būti sistemiškas, kaip ir antkapinio paminklo aprašas. Čia taip pat galioja principas „nuo bendro prie detalaus“ ir „iš apačios į viršų“. Aprašymą pradedame nurodydami tipą ir vietą bei pastato vietą Šiaurės ir Pietų ašies atžvilgiu. Toliau reikėtų patikslinti, ar tai mūrinis, ar medinis pastatas (pastarieji kapinėse reti). Jei įmanoma, apibrėžiame konstrukciją, pvz., karkasinė, armuoto mūro, ir išvardijame medžiagas, iš kurių ji pagaminta, pvz., taisyklingų / skaldytų smiltainio ar kalkakmenio blokų;

- ¹ Pridurkime bendrą architektūros inventorizavimo principą. Tam naudojami orientaciniai ir situaciniai planai. Orientacinis planas gali būti nuo 1:5000 iki 1:25 000 mastelio žemėlapių kopija (gerbiant autorių teises). Arba jis turėtų būti pagamintas taip, kad pastatą būtų galima lengvai rasti. Nebūtina žymėti mastelio ir Šiaurės, tačiau šis planas yra orientuotas, reikėtų tai atsiminti. Situacinis planas daromas 1:250, 1:500 arba 1:1000 masteliu, pastatą parodant aplinkinių pastatų ir želdinių kontekste. Atitinkamus planus galima rasti geodezijos skyriuose. Situaciniame plane turėtų būti mastelis su padalomis, atskirų pastatų aprašymas (bent jau dokumentuose nurodytoje teritorijoje) ir Šiaurės rodyklė. Galite juos paruošti patys arba, kaip ir apytikslio plano atveju, naudoti turimus žemėlapius.

plytos – dažniausiai pilnos, skylėtos, perforuotos, klinkerio – dekoratyvios sukepintu aukštoje temperatūroje paviršiumi, plytas papildomai apibūdiname kaip raudono molio arba sukepusios keramikos, pastarosios dėl savo dalinio sustiklėjimo yra ypač dekoratyvios; taip pat galima nurodyti, ar tai mašininiu būdu pagamintos plytos. Jei turime reikalą su netinkuota plytų siena, galime nurodyti ir plytų rišimo būdą, pvz., šonais, galvomis. Tačiau tinkuotų objektų atveju tai gali būti neįmanoma, tada praleidžiame šį elementą ir rašome: „mūrinė tinkuota koplyčia“. Taip pat turime nurodyti, ar objektas yra ant pamato (akmeninio, aukšto ir pan.). Turėtume apibūdinti ir spalvas, o jei siena dengta, nurodyti, kokia medžiaga.

Antrasis aprašo etapas – apibūdinti pastato planą. Kapų ir kapinių koplyčios bei katakombos dažniausiai bus stačiakampio plano. Gali būti ir kitų sprendimų, pvz., graikiško kryžiaus, apskritimo ar aštuonkampio plano koplyčia. Tada apibūdiname pastato galinį fasadą (tai bus dalis, kurioje yra altorius), jei jis koplyčios plane atskirtas, pvz., pusapvalis, tripusis. Elementai, kurie dažniausiai „sugriauna“ planą, būna priedai arba priestatai, ypač prie didelių koplyčių. Jie galėjo tarnauti kaip ūkinė patalpa, zakristija, įėjimas į kriptą ir pan. Apibūdiname juos pagal pagrindines kryptis, pvz.: „Šiaurėje keturkampis priestatas, kuriame nusileidžiama į kriptą“, „Vakaruose siauresnė presbiterija su trišonių galiniu fasadu“.

Tada pereiname prie formos charakteristikų, nurodome galimus pagrindinės ir kitų patalpų aukščio skirtumus. Šioje vietoje taip pat nusakome stogo formą (išskirdami atskiras patalpas, jei jos dengtos kitų formų stogais), pvz., dvišlaitis, daugiašlaitis (dažnai pasitaiko presbiterijose), vienišlaitis (dažniausiai dengia priestatus), keturšlaitis (jo variantas yra voko formos stogas – su visais lygiais šlaitais), o bokštų atveju tai dažnai bus piramidinis stogas. Bokštelis su varpu buvo beveik privalomas, į tai reikėtų atkreipti dėmesį nustatant jo vietą (viduryje, priekyje, gale). Gali būti kupolas, pvz., briaunotas, ant pendentyvų, užkeltas ant cilindro, su žibintu viršuje. Turime apibūdinti stogo dangą ir stogo santvaros konstrukciją. Dažniausiai tai bus: skarda, tolis, keraminės čerpės, pvz., paprastos čerpės, olandiškos čerpės, čerpės su užraktu, metalinės čerpės (stogai yra vienas iš dažniausiai renovuojamų elementų, todėl dažnai randama modernių medžiagų).

Kitas punktas yra fasado aprašas (vadinti jį frontonu yra klaida). Pirmiausia užrašome aukštų ir ašių kiekį (skirtinguose aukštuose ašių skaičius gali skirtis; katakombos visada būna daugiaašiai pastatai, koplyčios dažniausiai vienašės arba triašės). Pereiname prie fasado detalių aprašymo, nurodome jo elementus, pvz., lizenas, piliastrus, puskolones, kolonas, piliorius. Ganai dažnai randame kompozicinę vertikalų detalių pratęsimą, į kurį, žinoma, reikia atkreipti dėmesį, pvz., „virš piliastrių ir stogo linijos yra postamentai su šventųjų skulptūromis“. Minėtieji vertikalūs elementai gali laikyti pilną ar supaprastintą antablementą. Tipiškiems horizontaliems sienų elementams priklauso karnizai.

Aprašyme turi būti nurodytos angos, pradedant įėjimu, apibūdinant jo formą ir apipavidalinimą. Įėjimo anga gali būti paprasta, bet gali būti ir, pavyzdžiui, su laiptuotu apvadu, stakta su ašelių formos iškyšomis, net su įmantrios formos portalu arba portaliniu nameliu, aptvertu kolonomis, su frontonu, puoštu su akroterijais ir voliutomis. Panašiai aprašome langų formą ir rėmus, pvz.: „edikulos rėmas“. Aprašant kapų koplyčias ir antkapinius statinius turėtų būti pateikta informacija ir apie ventiliacijos angas.

Galiausiai prieiname prie svarbiausių fasado detalių ir ant jo esančių užrašų bei herbų. Toliau pagal tą pačią schemą apibūdiname kitus aukštus. Jei pastatas turi kupolą arba bokštą, šio išorinės formos aprašymas bus dar kitas žingsnis.

Aprašę statinio išorę, galime pereiti prie vidaus. Pradedame nuo bendro erdvės padalijimo apibūdinimo, jei toks yra, pavyzdžiui, nava, presbiterija ir priebažnytis. Tada aprašome kiekvieną dalį, pateikiame tarpatramių skaičių (jei jų daugiau nei viena), apibūdiname skliautų tipą, pvz., cilindriniai, kryžiniai, žvaigždiniai, konchos, arba apibūdiname lubas. Paminime vidaus erdvę dalijančius elementus, pvz., piliastrus ar kolonas (skiriančius tarpatrames), jų laikomus elementus (pilnasis ar paprastasis antablementas). Jei atskiros statinio dalys turi bendrų bruožų, pavyzdžiui, antablementą ar to paties tipo skliautus, aprašome juos bendrai. Prieiname prie atskirų architektūrinių detalių aprašymo (praleisdami vidaus įrangos elementus – jiems sudaromos atskiros kortelės; bet galima paminėti tokius esant). Būtinai reikėtų paminėti grindis ir grindų dangą (smiltainio plokštės, betono išliejos, keraminės plytelės) ir, jei yra, į chorą vedančių laiptų konstrukciją (pvz., ar yra laiptų aikštelių), durų ir langų medžiagą ir formą. Reikia paminėti ir dekoratyvinius bei simbolinius elementus, pvz., kryžius, vėjarodes, metalines vėliavėles.

Sudėtingos formos kapinių koplyčios aprašas galėtų atrodyti taip: „Dviejų aukštų koplyčia, stovinti Šiaurės vakarinėje kapinių dalyje, orientuota pagal Rytų ir Vakarų ašį, sumūryta iš plytų, aptinkuota, ant aukšto akmeninio pamato su ventiliacinėmis angomis šonuose. Statinys stačiakampio plano, su negilia pusapvale presbiterija, prie kurios iš Pietų pusės pristatyta zakristija, o iš Šiaurės – žemas priestatas, dengiantis įėjimą į kriptą. Koplyčios korpusas aukštesnis nei likusių pastatų, uždengtas dvišlaičiu stogu, kiti pastatai dengti vienišlaičiais stogais, čerpės keraminės. Fasadas trijų ašių, vieno aukšto, iš šonų supamas toskaninių piliastrų ant aukštų bazių, viršuje baigiasi trikampių frontonu su Gozdavos herbo horeljefu. Ties ašimi portalas su stakta ir vienvėremis medinėmis durimis, virš jų ovalios formos langas, šonuose langai su pilno lanko formos viršumi (arba: pusapvaliai), platėjantys į vidų. Frontonas supamas cokolių su skulptūromis, ant viršūnės stovi ketaus kryžius. Kitos sienos padalintos analogiškai, su poromis sustatytais toskaniniais piliastrais, tarp jų langai profiliuotais rėmais, platėjantys į vidų. Sienas, išskyrus fasadą ir priestatus, juosia arkinis frizas.

Koplyčia vienanavė, dviejų tarpatramių, su cilindriniais skliautais, su arkomis ant atramų. Presbiterija uždengta koncha, o zakristijos ir priebažnyčio patalpos – lubomis. Grindys dengtos keraminėmis plytelėmis, dekoruotomis vynmedžiais. Altorius išraižytas, architektūriškas, su šv. Barboros skulptūra. Po kiekvienu langu yra akmeninė epitafija. Zakristijos langas platėja į vidų. Prieš tate statūs penkiapakopiai laiptai, vedantys į kriptą po koplyčios korpusu. Joje ant patalpą supančių ketaus bėgių stovi penki karstai.”

Dar viena svarbi skiltis yra statinio būklė (18 skiltis). Ją pildant reikia atkreipti dėmesį į statinio konstrukcijos elementus ir sudėtines dalis, taip pat dekorą ir įrangą. Reikia paminėti ir, pvz., plienines atramas ar antrinius mūrinius kontraforsus.

Kaip minėjome, dokumentacijoje turi būti paminėtas ir objekto planas (pastato kontūro forma) (11 skiltis ir priedas). Šis elementas senuose architektūros žemėlapiuose tebuvo pirmojo ir likusių aukštų kontūras (pasaulietinės architektūros atveju). Šiais laikais jis sudėtingesnis, susideda iš detalių architektūrinių planų, pjūvių, fasado ir sienų piešinių ir pan. Surinkti tiek daug detalių duomenų kainuoja laiko ir reikia viso būrio atitinkamų įgūdžių turinčių žmonių. Rengiant dokumentaciją, pavyzdžiui, konservavimo poreikiams, tai būtina, bet darant bendrąją paminklų dokumentaciją ir k Esama daug įvairių metodų išmatuoti architektūros objektus. Klasikinis yra „rankomis“ atliekamas matavimo ir piešimo inventorizavimas. Kitas metodas yra tachimetrija naudojant specialius optinius tolimatčius. Kai kurie įrenginiai leidžia iškart gauti matavimo rezultatus elektronine versija. Pastaraisiais metais vis daugiau reikšmės įgauna dokumentavimo technika naudojant vad. taškų debesį, gautą nuskenavus objektą lazeriu. Du paskutiniai metodai leidžia greičiau atlikti kompleksinę dokumentaciją. Jie užtikrina ir tikslesnę išmatavimą, tačiau reikia turėti brangią įrangą ir įgūdžių su ja tinkamai atlikti dokumentavimą (pvz., tinkamai išsirinkti skenavimo taškus), o pirmiausia – apdoroti informaciją. Architektūros objektams skenuoti netinka nedideli rankiniai skeneriai.

Dirbant kapinėse paprastai tenka apsiriboti klasikiniu matavimo metodu. Didžiausi jo trūkumai yra:

- » gerokai ilgesnis matavimo laikas
- » patirties neturintys žmonės pridaro daug klaidų, ypač esant smulkiam piešiniui.
- » Didžiausias privalumas yra tai, kad gerai susipažįstama su objektu, o tai padeda konstruoti aprašą.

Matavimas atliekamas naudojant:

- » tolimatį (lazerinį arba ultragarsinį 83.1 il.); patys naujaisi turi kameras, o tai itin pasiteisina matuojant nutolusius taškus, pavyzdžiui, objekto aukštį

- » suvyniojamą juostą (83.3 il., reikėtų įsigyti solidžią, I tikslumo klasės, geriausia 5 metrų ilgio, plieninę, neturinčią colių skalės šalia centimetrų, kad būtų mažiau galimybių suklysti)
- » matavimo ruletę (83.2 il.), geriausia 30 metrų ilgio, plieninę (ją gerai turėti, jei dėl kokių nors priežasčių pavestų tolimatis).

Naudingi prietaisai yra ir:

- » skaitmeniniai kampamačiai (83.6 il., dokumentavimo tikslams turbūt neverta naudoti teodolito – 83.9 il., tai gana brangūs prietaisai, jie padeda ne tik išmatuoti kampus, bet ir nužymėti tiesias linijas, vertikalumą, apskaičiuoti nuolydžius; neabejotinai jie padeda labai tiksliai apskaičiuoti pastato aukštį)
- » stovas tolimačiui
- » bloknotas (A3 arba A4).

Praversti gali ir virvelės arba matavimo juostos, padedančios pažymėti linijas ir kampus, taip pat geodeziniai kaiščiai.

Kaip matuojame pastatą? Taip, kad kuo tiksliau pagautume visus jo elementus. Pirmiausia nustatome vad. palyginamąjį lygį, joks taškas neturi atsirasti žemiau šios linijos. Jis bus matavimų „atskaitos taškas“. Jį pažymime apvedami sienas apie 1 m nuo žemės paviršiaus aukštyje, nebent situacija verstų rasti tašką kitame aukštyje. Atliekame matavimus tokiu eiliškumu:

- » išorės matavimas
- » vidaus matavimas
- » matavimo teisingumo patikrinimas ir papildymai.

Jei yra galimybė, apvedus kontūrą reikia jį sutikrinti su faktine būkle.

Matavimą pradėdame nuo pagrindo iš keturių taškų visose pastato pusėse (aplink visą pastatą stačiu kampu ant sienų pažymime 4 taškus). Tada nuo pagrindo taškų stačiakampių poslinkių metodu (kaip pamatuoti stačius kampus žr. dalį apie kapinių planus) matuojame būdingus objekto taškus, pvz., kampus, sienos lūžius ar angų kampelius, po to visus elementus, kurie turės atsirasti vėlesniame piešinyje. Kai objektai nedideli (arba kai neturime įrangos žymėti stačius kampus), nesudėtingi, kai norime gauti tik bendrą statinio kontūrą, galime matuoti tik kai kurias sienas. Tuomet pirmiausia išmatuojame visą atkarpos ilgį (pvz., šoninės sienos, po to atliekame detalius matavimus, pvz., įėjimo angų, langų, sienos lūžių ir pan.). Nepatariama rašyti bendro sienos ilgio kaip jos elementų ilgio sumos. Atliekant supaprastintą dokumentaciją nereikia daryti kitų aukštų kontūrų, pjūvių ar perpiešti sienų. Į planą įrašome tik išmatuotus elementus.

Supaprastintas pastato kontūras turi būti nupieštas masteliu 1:100, 1:200 arba 1:400 (mažiems objektams galima naudoti ir mastelį 1:20, 1:50). Gausių

perimetro lūžių vietas, kurios nelabai matyti piešinyje, galima papildomai nupiešti kitu masteliu (net 1:1).

Piešiant pastato kontūrą reikia paminėti skirtingą sienų storį ir anglių plotį (tai darome pamatavę sienų storį langų arba durų angose), laiptus (jų kryptį) ir kitus elementus.

Atskiras klausimas yra patalpų pastato viduje matavimas. Supaprastintam kontūrui pakaks išmatuoti atskiras pastato sienas. Toks būdas tinka tik bendrai patalpos formai nužymėti, o jo privalumas – matavimo greitis. Detalaus žemutinio aukšto kontūro parengimas paremtas trikampių, kuriais padalijame patalpą, žymėjimu ir matavimu (trikampis yra vienintelė figūra, kurią galima nesuklydus pavaizduoti objekto kontūre). Reikia atminti, kad tokie matavimai yra imlūs laikui, norint teisingai juos atlikti reikia daug žinių ir patirties bei tinkamos įrangos². Kontūras daromas masteliu 1:20 arba 1:50. Po visų aukštų kontūro daromas: orientacinis eskizas, vertikalių pjūvių piešiniai, laiptų piešiniai, sienų piešiniai, detalių piešiniai, pvz., skliauto atramos pjūvio piešinys. Visi nupiešti elementai turi būti kruopščiai išmatuoti.

Piešinyje, vaizduojančiame mūsų supaprastintą objekto kontūrą, sienos turi būti pažymėtos pagal grafinį statybinių medžiagų žymėjimą, nustatytą architektūros ir statybos piešinių normų (PN-B-01030:2000, seniau PN-70/B-01030). Reikia nepamiršti teisingai pažymėti langų angas (supaprastintame kontūre nereikalaujama pažymėti langų atsidarymo krypties). Viduje pažymime skliautų tipą, o esant luboms – sijų ašis, atskirai – dekoratyvines sijas. Turime nurodyti ir patalpų paskirtį, jei ji neaiški iš išdėstymo (pvz., tai neturi prasmės presbiterijos ar navos atveju). Šalia piešinio reikia parašyti pastato ar jo atskirų dalių aukštį (iki kraigo arba iki karnizo, o dar geriau abi vertes; laikoma, kad pastato aukštis matuojamas nuo pagrindinio jėgimo slenksčio). Kontūre dokumentavimo reikmėms praleidžiame pritvirtintus interjero elementus, pavyzdžiui, radiatorius. Jame turi būti mastelis su padalomis ir šiaurės rodyklė.

Dokumentuodami vaizduojame tikrąją būklę, taigi ir objektus, atsiradusius vėliau nei pirmasis statinių korpusas. Praktikoje – jei gebėsime atpažinti

² Žmones, norinčius susipažinti su detaliomis architektūrinės ir statybinės inventorizacijos taisyklėmis, kviečiame paskaityti dalykinę literatūrą: Przewłocki 2002, p. 251–281; Brykowska 2003; Miśniakiewicz, Skowroński 2006, p. 9–59. Darydami objekto kontūrą turime laikytis grafinio ženklavimo principų ir kitų reikalavimų, nustatytų architektūrinių ir statybinių brėžinių standartuose (Grafiniai simboliai architektūros ir statybos brėžiniuose. PN-70/B-01025 standartas – pakeistas: PN-EN ISO 41571:2001, PN-EN ISO 41572:2001, PN-B-01025:2004 standartais; pastato brėžinys. Matmenų nustatymo principai architektūriniuose ir statybos brėžiniuose, standartas PN-B-01029:2000; Grafinis statybinių medžiagų žymėjimas, standartas PN-B-01030:2000, buvęs PN-70/B-01030).

– galime juos piešti ant skirtingų sluoksnių (jei piešinį darome projektavimo dvimatėje erdvėje programa (CAD) ar kita, leidžiančia operuoti sluoksniais).

Matavimus patogų atlikti komandomis iš trijų žmonių – vienas rašo į planą, o du matuoja. Kapinėse patogų piešti ant milimetrinio A3 formato popieriaus, o jei įmanoma – iškart programoje, kuria braižysime planą, pvz., *AutoCAD* (naudojant kad ir geodezinę planšetę). Reikia atminti, kad galutinis piešinys turės būti be milimetrinių padalų.

Pastato buvimo faktą būtina pažymėti kapinių plane.

9. Ką daryti baigus dokumentaciją?

Kitas svarbus klausimas – ką daryti su užbaigta dokumentacija. Dauguma tokių darbų saugoma Lenkijos Respublikos Kultūros ir nacionalinio paveldo ministerijoje, bet dėl autorių teisių ribojimų nėra viešai prieinami. Nepaisant to, viena dokumentacijos kopija turi būti ten perduota siekiant tęstinumo. Šiuo metu būtent dokumentacijos atlikėjams tenka nelengva pareiga ją saugoti ir padaryti prieinama. Tai galima padaryti arba išspausdinus ją katalogų forma, arba pavišinus internete (84 il.). Pirmasis sprendimas brangus, reikalauja daugiau darbo, o katalogų platinimo galimybė yra ribota. Kur kas veiksmingesnis yra rezultatų publikavimas internete. Šis irgi gali būti dvejopas, vienas – analogiškas knygos publikavimui, tik skaitmenine forma (pvz., PDF). Tokio sprendimo trūkumas yra ribotos paieškos galimybės, ypač paieškos rezultatų filtravimo (pvz., ieškoti visų antkapių, pastatytų nuo 1800 m. iki 1850 m., turinčių inskripcijas lotynų kalba). Kitas sprendimas būtų duomenų bazės formos katalogas. Ten esančią informaciją galima rasti pagal įvairius kriterijus. Kol kas tai atrodo esanti tinkamiausia forma, bet jos trūkumas yra pernelyg didelė sąsaja su technologijomis. Po kelerių metų darbo rezultatai gali tapti nebe prieinami. Todėl labai svarbu visada padaryti ir skaitmenines kopijas bei perduoti jas, iš anksto susitarus, vietos paveldo dokumentacija besirūpinančioms institucijoms. Tai gali būti Lenkijos Respublikos Kultūros ir nacionalinio paveldo ministerijos Kultūros paveldo užsienyje ir karo netekusių departamentas, Institutas POLONIKA ar kita viešoji įstaiga.

10. Polonikų katalogas

2021 metais Institutas POLONIKA atvėrė interneto paslaugų svetainę, kurios dalis yra už Lenkijos sienų esančių kapinių ir antkapių katalogas.

Identifikatorius (1)
informacje na temat cmentarza

Nagrobek Ksawerego Marszyckiego

Identyfikator nagrobka: 111/1010

Czas powstania: ok. 1855-1860

Wymiary: 281 x 86 x 84 cm

Dodatkowe wymiary: figura anioła - wys. 114, szer. 41, gł. 54

Materiały: piaskowiec

Osoby pochowane: Ksawery Marszycki

Biogramy osób pochowanych: urodzony w 1789 r., w 1807 r. rozpoczął karierę przy boku hr. Sambołowa naczelnika milicji guberni kijowskiej. Po odbyciu służby w 1812 r. osiada w rodzinnym majątku, a następnie przeniósł się na parę lat do Kizimeńka, przez parę lat przebywał w rodzinnym majątku i przeniósł się do Kijowa, gdzie zostaje kuratorem gimnazjum i radcą stanu.

Inskrypcje: Tu leży zwłoki / KSAWEREGO MARSZYCKIEGO / Żył lat 67 / umarł dnia 19 Lutego / 1855 roku / żona i dzieci proszą / przechodnia / o Anioł Pański //

Opis: miejscę pochówku oznaczona figurą anioła na dwustopniowym cokole i podstawie. Klęczący anioł na słabiej podstawie, ze skrzyżowanymi rękami trzyma krzyż. Długie włosy, piętrowie ze skrzyżkami. Pierwszy stopień cokołu ujęty kamieniem łobuzian. Drugi stopień cokołu nakryty profilowaną płytą z akronimami i szczytkami. Od frontu w tympanumie wieniec opłaczony wstęgami. Od frontu akwizy kanonowy przepasany wstęgą wyjątkowozieloną. Ponad inskrypcją ryla ujęta odwołanymi pochodniami.

Stan zachowania: użytki

Słowa kluczowe: figura



Data wykonania dokumentacji: 19-09-2021

Karta założona przez: Chudzińska Michałina

Modifikacja / opracowanie / zatwierdzenie karty: Gutowski Bartłomiej

Cmentarz: Białowa (koło Zamościa)
Kolej (Zamość, stacja Białowa), Ukraina



Baigtime kataloge bus visų dokumentavimo darbų užsienyje rezultatai, dabar esantys valstybės įstaigose, visuomeninėse organizacijose ir pas privačius asmenis. Paprastai jų turima informacija iš dalies sutampa su dokumentacijos kortelėse esančia informacija (žr. 2.5 dalį), tik ją reikia pritaikyti kapinių specifikai ir interneto duomenų bazėms. Prieš pradėdami suvedinėti duomenis vartotojai praeis detalius mokymus ir gaus instrukciją. Pildydami skiltis jie matys patarimus, padėsiančius greitai įveikti sunkumus. Sunkesniais atvejais galės pasikonsultuoti su katalogo redaktorais.

Nuo 2022 metų visos organizacijos, atliekančios kapinių dokumentavimo darbus pagal Kultūros ir nacionalinio paveldo ministerijos programas, privalės turinio patikrinimą perėjusius savo darbo rezultatus skelbti šioje svetainėje.

Kataloge pateikiama informacija apie:







- » objekto rūšį (kapinės, antkapis, architektūros objektas, karių kapinės ar kapavietė)
- » palaidotųjų duomenis (vardą, pavardę, gimimo metus, mirties metus, pareigas ir profesiją)
- » antkapio vietą (valstybė, rajonas, vietovė, kapinės, geolokaciniai duomenys)
- » paminklinio objekto aprašą (medžiaga, autorius, pastatymo laikas, inskripcijos turinys, inventORIZACINIS aprašas, būklė)
- » papildomą medžiagą: nuotraukas, planus ir pan.

Be to, projektų vadovai galės nurodyti objektus, kuriuos, jų manymu, reikia konservuoti ar kurie turi ypatingos reikšmės lenkų kultūros paveldui.

Vartotojas galės pagal įvairius kriterijus ieškoti informacijos tiek apie palaidotus žmones, tiek apie išlikusius antkapius, antkapinius statinius, kapines, koplyčias ir kitus objektus.

Wyniki wyszukiwania

Ilość wyników: 633 Pokaż ilość wyników: 6 24 72

	<p>Nagrobek Nagrobek Marii Burkat Cmentarz Bajkowa (Байкове кладовище)</p> <p>➔</p>		<p>Nagrobek Nagrobek Ludwika Sokołowskiej Cmentarz Bajkowa (Байкове кладовище)</p> <p>➔</p>
	<p>Nagrobek Nagrobek Heleny Świejkowskiej Cmentarz Bajkowa (Байкове кладовище)</p> <p>➔</p>		<p>Nagrobek Nagrobek Ksawerego Marszyckiego Cmentarz Bajkowa (Байкове кладовище)</p> <p>➔</p>
	<p>Nagrobek Nagrobek Cecylii Biron Cmentarz Bajkowa (Байкове кладовище)</p> <p>➔</p>		<p>Nagrobek Nagrobek Cecylii Wisznickiej Cmentarz Bajkowa (Байкове кладовище)</p> <p>➔</p>

3 4 5 **6** 7 8 9

Išsami paieška turi būti leidžiama registruotiems vartotojams – paslaugų svetainės redaktoriams, ateityje – ir mokslininkams. Viešojoje versijoje bus galima rinktis paiešką pagal funkcijas (taip pat ir ieškoti palaidotųjų duomenų). Bus galima gauti rezultatus tiek teksto pavidalu, tiek ir šviečiančius žemėlapyje. Kalbant apie antkapius, bazė turės parodyti konkrečių objektų vietą (su geolokaciniais duomenimis). Informacija bus nuolat papildoma.

Bibliografija

- I-III Zjazd – I-III Zjazd Konserwatorski – Halin. *Ochrona zabytkowych cmentarzy*, Warszawa 1980–1983 (mpis NID).
- IV Zjazd – IV Zjazd Konserwatorski – Halin. *Ochrona zabytkowych cmentarzy*, Warszawa 1984 (mpis NID).
- V Zjazd – *Ochrona zabytkowych cmentarzy. Zjazd konserwatorski – Halin V*, Warszawa 1985 (mpis NID).
- Affek-Bujalska 1994 – B. Affek-Bujalska, *Podstawy prawne ochrony cmentarzy*, w: *Ochrona cmentarzy zabytkowych. Materiały szkoleniowe pracowników Państwowej Służby Ochrony Zabytków oraz materiały z konferencji Organizacja lapidariów cmentarnych Żagań-Kozuchów 20–23 czerwca 1993*, red. W. Puget, Warszawa 1994, s. 27–32.
- Bajzarowicz, Morawiecki 1999–2004 – *Inscriptiones funebres in confinio Poloniae et Ucrainae repertae. Inskrypcje nagrobne pogranicza polsko-ukraińskiego*, oprac. J. Bajzarowicz, L. Morawiecki, Rzeszów 1999–2004.
- Bania, Olszewski 1989 – Z. Bania, A.K. Olszewski, *Klasyfikacja i typologia nagrobków*, Warszawa 1989 (mpis NID).
- Basista, Nowakowski, Pencakowski, Schubert, Tołłoczko 1986 – A. Basista, A. Nowakowski, P. Pencakowski, J. Schubert, Z. Tołłoczko, *Analiza i systematyka architektury grobów cmentarnych*, „Teki Komisji Urbanistyki i Architektury” 1986, t. 20, s. 91–100.
- Basista, Nowakowski, Pencakowski, Schubert, Tołłoczko 1987 – A. Basista, A. Nowakowski, P. Pencakowski, J. Schubert, Z. Tołłoczko, *Analiza grobów cmentarza Rakowickiego w Krakowie*, „Teki Komisji Urbanistyki i Architektury” 1987, t. 21, s. 103–112.
- Betlej 2012 – A. Betlej, *Badania nad dziedzictwem artystycznym ziem wschodnich Rzeczypospolitej (po r. 1945)*, „Rocznik Historii Sztuki” 2012, t. 37, s. 83–91.
- Białostocki 1982 – J. Białostocki, *Drzwi śmierci – antyczny symbol grobowy i jego tradycja*, w: J. Białostocki, *Symbole i obrazy w świecie sztuki*, t. 1, Warszawa 1982, s. 158–186.
- Biernat, Górzyński 1999 – *Polacy pochowani na cmentarzu Montmartre oraz Saint-Vincent i Batignolles w Paryżu*, red. A. Biernat, S. Górzyński, Warszawa 1999.

- Biernat, Górczyński 2021 – *Cimetière Les Champeaux à Montmorency. es tombes polonaises*, Warszawa 2021.
- Biernatowie 1980 – A. i B. Biernatowie, *Cmentarz powązkowski w Warszawie. Materiały inwentaryzacyjne*, t. 1, Warszawa 1980.
- Boniecki 1899–1913 – A. Boniecki, *Herbarz polski: wiadomości historyczno-genealogiczne o rodach szlacheckich*, t. 1–16, Warszawa 1899–1913.
- Brykowska 2003 – Brykowska M., *Metody pomiarów i badań zabytków architektury*, Warszawa 2003.
- Brykowski, Czerniawska, Jaroszewicz 1996 – R. Brykowski, T. Czerniawska, A. Jaroszewicz, *Rzymsko-katolicki cmentarz kalwaryjski w Mińsku na Białorusi*, Warszawa 1996 (Suplement: Warszawa 2000).
- Chrząński 1909 – *Tablica odmian herbowych Chrząńskiego*, wyd. J. Ostrowski, Warszawa 1909.
- Chudzio, Solarz 2020 – H. Chudzio, M. Solarz, *Zmarli Polacy w drodze do Ojczyzny. Polskie cmentarze w Afryce*, Kraków 2020.
- Chytry 2013 – Czesław Chytry, *Polski cmentarz w Równem*, Janów Lubelski 2013.
- Cmentarz Bernardyński – *Cmentarz Bernardyński w Wilnie 1810–2010*, Wilno 2013 / *Vilniaus Bernardinų kapinės 1810–2010*, sud. V. Girininkienė, Vilnius 2010.
- Corpus 1975 – *Corpus inscriptionum Poloniae*, t. 1, *Województwo kieleckie*, z. 1, *Miasto Kielce i powiat kielecki*, wstęp i komentarz B. Trelińska, red. J. Szymański, Kielce 1975.
- Cynka, Kłonecki 1989 – M. Cynka, F. Kłonecki, *A i Ω*, w: *Encyklopedia katolicka KUL*, t. 1, Lublin 1989, szp. 1–2.
- Czyż 2010 – A.S. Czyż, *Klasycyzm na cmentarzach Tarnopolszczyzny*, w: *Sztuka cmentarzy XIX i XX wieku*, red. A.S. Czyż, B. Gutowski, Warszawa 2010, s. 83–98.
- Czyż 2017 – A.S. Czyż, *Klasycystyczne nagrobki na cmentarzach dawnego powiatu tarnopolskiego*, w: *Cmentarze dawnego powiatu tarnopolskiego. Kaplice, grobowce i nagrobki z inskrypcjami zapisanymi w alfabecie łacińskim (1800–1945)*, red. A.S. Czyż, B. Gutowski, t. 1, Warszawa 2017, s. 99–136.
- Czyż, Gutowski 2008a – A.S. Czyż, B. Gutowski, *Nekropolie kresowe. Skrypt dla inwentaryzatorów zabytkowych cmentarzy dawnych Kresów Wschodnich*, Warszawa 2008.
- Czyż, Gutowski 2008b – A.S. Czyż, B. Gutowski, *Prace inwentaryzacyjne na cmentarzach Kresów Wschodnich – założenia metodologiczne*, „Ochrona Zabytków” 2008, nr 1, t. 61, s. 21–30.
- Czyż, Gutowski 2009 – A.S. Czyż, B. Gutowski, *Cmentarz miejski w Buczaczu*, Warszawa 2009.
- Czyż, Gutowski 2013 – A.S. Czyż, B. Gutowski, *Wielokulturowa Rossa – problematyka i perspektywy badawcze*, w: *Stan badań nad wielokulturowym dziedzictwem dawnej Rzeczypospolitej*, red. W. Walczak, Ł. Łopatecki, t. 5, Białystok 2013, s. 415–428.

- Czyż, Gutowski 2016 – *Cmentarze dawnego powiatu zaleszczyckiego. Kaplice, grobowce i nagrobki z inskrypcjami zapisanymi w alfabecie łacińskim (1790–1945)*, red. A.S. Czyż, B. Gutowski, Warszawa 2016.
- Czyż, Gutowski 2017–2019 – *Cmentarze dawnego powiatu tarnopolskiego. Kaplice, grobowce i nagrobki z inskrypcjami zapisanymi w alfabecie łacińskim (1800–1945)*, red. A.S. Czyż, B. Gutowski, t. 1, Warszawa 2017; t. 2, Kraków 2019.
- Czyż, Gutowski 2019 – *Cmentarz Na Rossie w Wilnie. Historia, sztuka, przyroda*, red. A.S. Czyż, B. Gutowski, Warszawa-Kraków 2019 / *Rasų kapinės Vilniuje: istorija, menas, gamta*, sud. A.S. Czyż, B. Gutowski, Warszawa-Kraków 2019.
- Czyż, Gutowski, Janowczyk 2004 – A.S. Czyż, B. Gutowski, P. Janowczyk, *Cmentarze powiatu borszczowskiego*, Warszawa 2004.
- Czyż, Gutowski, Skrodzka, Vyšata, Zdzieborska 2007 – A.S. Czyż, B. Gutowski, A. Skrodzka, K. Vyšata, A. Zdzieborska, *Cmentarze powiatu czortkowskiego*, Warszawa 2008.
- Dacka-Górzyńska, Górzyński, Ugniewski 2008 – I.M. Dacka-Górzyńska, S. Górzyński, P. Ugniewski, *Polacy pochowani na cmentarzu w Montrésor*, Warszawa 2008.
- Dacka-Górzyńska, Górzyński 2012 – I.M. Dacka-Górzyńska, S. Górzyński, *Polacy pochowani na cmentarzach Nicei i Mentony*, Warszawa 2012.
- DeBartolo Carmack 2002 – S. DeBartolo Carmack, *Your Guide to Cemetery Research*, Cincinnati 2002.
- Dolatowski, Senet 2020 – J. Dolatowski, W. Senet, *Dendrologia*, Warszawa 2020.
- Dominikowski 2004 – J. Dominikowski, *Nekropolia Łodzi Wielkoprzemysłowej. Cmentarz Stary przy ulicy ogrodowej – dzieje i sztuka 1854–1945*, Łódź 2004.
- Drelicharz 2004 – *Inskrypcje polskich grobów na cmentarzach Podola*, red. W. Drelicharz, t. 1, Kraków 2004.
- Gajl 2003 – T. Gajl, *Polskie rody szlacheckie i ich herby*, Białystok 2003.
- Girininkienė 2004 – V. Girininkienė, *Vilniaus kapinės*, Vilnius 2004.
- Godet 1997 – J.-D. Godet, *Drzewa i krzewy – rozpoznawanie gatunków*, tłum. A. i S. Kłósowscy, Warszawa 1997.
- Godet 2002 – J.-D. Godet, *Przewodnik do rozpoznawania drzew i krzewów*, tłum. H. Terpińska-Ostrowska, Warszawa [2002].
- Goffinet 2013 – P. Goffinet, *Mapping & Documenting Cemeteries*, Lexington 2007 (drugie wydanie 2013).
- Grodziska 1995 – K. Grodziska, *Polskie groby na cmentarzach Londynu*, t. 1, Kraków 1995.
- Grodziska 2001 – K. Grodziska, *Polskie groby na cmentarzach Londynu*, t. 2, Kraków 2001.
- Grodziska 2004 – K. Grodziska, *Polskie groby na cmentarzach północnej Walii*, Kraków 2004.
- Grodziska 2007 – Karolina Grodziska, Andrzej Suchcitz, „Zostanie po nich nikły ślad...”. *Polskie groby na cmentarzach w Laxton Hall, Pitsford Hall, Fawley Court i Henley-on-Thames*, Kraków 2007.
- Grodziska 2011 – K. Grodziska, *O niełatwej sztuce opisywania cmentarzy*, 2011, s. 300-331.

- Hauser 1998 – Z. Hauser, *Podróże po cmentarzach Ukrainy – dawnej Małopolski Wschodniej*, t. 1, *Województwo stanisławowskie*, Kraków 1998.
- Hauser 2006 – Z. Hauser, *Podróże po cmentarzach Ukrainy – dawnej Małopolski Wschodniej*, t. 2, *Województwo tarnopolskie*, Kraków 2006.
- Hefner 1863 – O.T. von Hefner, *Neues Wappenbuch des blühenden Adels im Königreiche Galizien*, München 1863.
- Inskrypcje 1986-1994 – *Inskrypcje grobów polskich w Paryżu*, Warszawa 1986, 1991, 1992, 1994.
- Jankevičienė, Kuodienė 2004 – A. Jankevičienė, M. Kuodienė, *Lietuvos mūrinės koplytėlės. Architektūra ir skulptūra*, Vilnius 2004.
- Keister 2004 – D. Keister, *Stories in Stone. A Field Guide to Cemetery Symbolism and Iconography*, Salt Lake City 2004.
- Klimowicz, Sygowski, Tarajko, Trzciński 2018 – T. Klimowicz, P. Sygowski, M. Tarajko, A. Trzciński, *Ogrody pamięci. Cmentarze żydowskie*, Lublin 2018.
- Kobielus 2000 – S. Kobielus, *Krzyż Chrystusa. Od znaku i figury do symbolu i metafory*, Warszawa 2000.
- Kobielus 2012 – S. Kobielus, *Lapidarium christianum. Symbolika drogich kamieni: wczesne chrześcijaństwo i średniowiecze*, Kraków 2012.
- Kopeć 2000 – J. Kopeć, *Karawaka*, w: *Encyklopedia katolicka KUL*, t. 8, Lublin 2000, szp. 779.
- Kosiński 2012 – W. Kosiński, *Geodezja*, Warszawa 2012.
- Kozłowski, Żaba, Fediuk 1986 – K. Kozłowski, J. Żaba, F. Fediuk, *Petrologia skał metamorficznych*, Katowice 1986.
- Kukia 2015 – *Kukia. Zapomniane dziedzictwo polskie w Gruzji*, red. O. Solarz, Nowica 2015.
- Kupiszak 2020 – K. Kupiszak, *Kamienie budowlane w Polsce*, portal Państwowego Instytutu Geologicznego, <http://kamienie-budowlane.pgi.gov.pl/index.php?show=4> [dostęp 4 X 2020].
- Kurczyński 2014 – Z. Kurczyński, *Fotogrametria*, Warszawa 2014.
- Lewkowska, Lewkowski, Walczak 2000 – A. Lewkowska, J. Lewkowski, W. Walczak, *Zabytkowe cmentarze na Kresach Wschodnich Drugiej Rzeczypospolitej. Województwo Poleskie na obszarze Republiki Białoruś*, Warszawa 2000.
- Lewkowska, Lewkowski, Walczak 2007 – A. Lewkowska, J. Lewkowski, W. Walczak, *Zabytkowe cmentarze na Kresach Wschodnich Drugiej Rzeczypospolitej. Województwo wileńskie na obszarze republiki Białorusi*, Warszawa 2007.
- Lewkowska, Lewkowski, Walczak 2008 – A. Lewkowska, J. Lewkowski, W. Walczak, *Województwo nowogródzkie*, Warszawa 2008.
- Łydka 1985 – K. Łydka, *Petrologia skał osadowych*, Warszawa 1985.
- Maczubski 1989 – T. Maczubski, *Zasady inwentaryzacji krajoznawczej cmentarzy*, Warszawa 1989.
- Majerowicz, Wierchołowski 1990 – A. Majerowicz, B. Wierchołowski, *Petrologia skał magmowych*, Warszawa 1990.

- Marcisz, Rudka 1999 – B. Marcisz, Sz. Rudka, *Krzemieńskie nekropolie. Cmentarz Polski oraz polskie zabytki sztuki nagrobnej w Krzemieńcu*, Warszawa 1999.
- Mikołajczyk 2017 – J. Mikołajczyk, *Ochrona grobów i cmentarzy wojennych w Polsce*, Kraków 2017.
- Miziołek 1994 – J. Miziołek, *Obeliski Rzymu i Krakowa w 2 połowie XVI w.*, „Barok” 1994, nr 2, r. 1, s. 153–176.
- Miśniakiewicz, Skowroński 2006 – Miśniakiewicz E., Skowroński W., *Rysunek techniczny budowlany*, Warszawa 2006.
- Niesiecki 1839–1842 – *Herbarz polski Kaspra Niesieckiego powiększony dodatkami z późniejszych autorów, rękopisów, dowodów urzędowych i wydany przez Jana Nep. Bobrowicza*, t. 1–10, Lipsk 1839–1842.
- Ostrowski 1897 – J. Ostrowski, *Księga herbowa rodów polskich*, Warszawa 1897.
- Pałasz-Rutkowska 2010 – *W poszukiwaniu polskich grobów w Japonii*, red. Naukowa Ewa Pałasz-Rutkowska, Warszawa 2010.
- Patlewicz, Tomczyk 2017 – B. Patlewicz, R. Tomczyk, *Cmentarz Janowski we Lwowie. Polskie dziedzictwo narodowe*, Szczecin 2017.
- Pačkauskienė 2014 – J. Pačkauskienė, *Ketaus kryžiai Lietuvos kapinėse: stilius, ornamentas, simboliai, Ornamentas: XVI-XX a. I pusės paveldo tyrimai*, sud. A. Aleksandra-vičiūtė, Vilnius 2014, p. 260–285.
- Przewłocki 2004 – S. Przewłocki, *Geodezja dla kierunków niegeodezyjnych*, Warszawa 2004.
- Roguski 2000 – P. Roguski, *Cmentarz Polski w Dreźnie. Pomniki i groby polskie na starym cmentarzu katolickim (Alter Katholischer Friedhof) w Dreźnie*, Katowice 2000.
- Rudkowski 1999 – *Cmentarz polski w Żytomierzu. Materiały inwentaryzacyjne wykonane przez Katedrę Architektury i Ochrony Budowli Zabytkowych Politechniki Świętokrzyskiej*, opr. T.M. Rudkowski, Warszawa 1999.
- Ryka, Maliszewska 1991 – W. Ryka, A. Maliszewska, *Słownik petrograficzny*, Warszawa 1991.
- Sakwa 1974 – W. Sakwa, *Żeliwo*, Katowice 1974.
- Sejda 1932 – K. Sejda, *Ordery, odznaczenia i medale Rzeczypospolitej Polskiej*, Warszawa 1932.
- Skłodowski 2013 – J. Skłodowski, *Cmentarze na Żmudzi. Polskie ślady przeszłości obojga narodów*, Warszawa 2013.
- Sinder 2017 – T. Sinder, *Understanding cemetery symbols. A Field Guide for Historic Graveyards*, [bmw] 2017.
- Skowronek 1986 – *Cmentarz Polski w Montmorency*, oprac. J. Skowronek, Warszawa 1986.
- Skrzypczak, Skrzypczak 2010 – *Polski cmentarz w Zbarażu. Inskrypcje nagrobne*, red. Alina Skrzypczak, Ireneusz Skrzypczak, Rzeszów 2010.
- Słownik 1997 – *Słownik terminologiczny sztuk pięknych. Wydanie drugie poprawione*, Warszawa 1997.

- Sopniewska 2012 – N. Sopniewska, *Motyw płaczki w dziewiętnastowiecznej rzeźbie powązkowskiej*, „Artifex” 2012, nr 14, s. 22–29.
- Stela – W. Stela, *Polskie ordery i odznaczenia*, t. 1–4, Warszawa 2010–2015.
- Śladecki 1993 – D. Śladecki, *Cmentarze na Białorusi. Stan zachowania i inwentaryzacja*, w: *Ochrona wspólnego dziedzictwa kulturowego*, pod red. J. Kowalczyka, Warszawa 1993, s. 194–214.
- Sulik 2006 – A.F. Sulik, *Cmentarz Polski w Kowlu. Część dwuwyznaniowego cmentarza rzymskokatolickiego i prawosławnego*, Poznań 2006.
- Śladecki 2000 – D. Śladecki, *Zagadnienie inwentaryzacji cmentarzy jednowyznaniowych i wielowyznaniowych na Białorusi i Ukrainie*, w: *Sztuka ziem wschodnich Rzeczypospolitej XVI–XVII w.*, red. J. Lileyko, Lublin 2000, s. 701–712.
- P. Ugniewski, *Polacy pochowani na cmentarzu w Montresor*, Warszawa 2008.
- Usačiovaitė 2014 – E. Usačiovaitė, *Glorijos motyvas XIX a. – XX a. I pusės lietuviu liaudies kryžiuose, : Ornamentas: XVI–XX a. I pusės paveldo tyrimai*, sud. A. Aleksandravičiūtė, Vilnius 2014, p. 286–322.
- Vyšata 2005 – K. Vyšata, *Motyw anioła w rzeźbie nagrobnej cmentarza powązkowskiego*, „Artifex” 2005, nr 7, s. 25–28.
- Wiraszka 2018 – M. Wiraszka, *Kaplice i mauzolea na cmentarzach Warszawy w XIX i pierwszej połowie XX wieku*, t. 1, *Dzieła i ich twórcy*, Warszawa 2018.
- Wiszniewska 2009 – J.B. Wiszniewska, *Anortozyt – kamień nie tylko księżycowy*, „Nowy Kamieniarz” 2009, nr 47, s. 82–88.
- Zaworonko-Olejniczak, Szkopek 2016 – H. Zaworonko-Olejniczak, M. Szkopek, *Cmentarze Paryskie Bagneux i Saint-Ouen*, Poznań 2016.
- Ziemnicki 1970 – S. Ziemnicki, *Melioracje rolne i elementy miernictwa*, Warszawa 1976.
- Zinkow 2009 – L. Zinkow, *Imhotep i pawie pióra. Z dziejów inspiracji egipskich w architekturze polskiej*, Kraków 2009.
- Żychliński 1879–1908 – T. Żychliński, *Złota księga szlachty polskiej*, t. 1–31, Poznań 1879–1908.
- NID (Narodowy Instytut Dziedzictwa) – instrukcje i karty ewidencyjne dostępne w wersji edytowalnej
https://www.nid.pl/pl/Dla_specjalistow/Badania_i_dokumentacja/zabytki-nieruchome/instrukcje-wytyczne-zalecenia/index.php?sphrase_id=69171
https://www.nid.pl/pl/Dla_specjalistow/Badania_i_dokumentacja/zabytki-ruchome/instrukcje-wytyczne-zalecenia

Priedas

Priede pateikiami Lenkijoje sudarytų sutarčių šablonai pagal Lenkijoje galiojančius įstatymus, atskiros nuostatos turi būti atnaujintos pagal galiojančius atskirų šalių teisės aktus. Šie šablonai negali būti naudojami be detalaus patikrinimo, tačiau nusprendėme juos įtraukti, nes jie reglamentuoja svarbiausius sutarčių su savanoriais klausimus.

Savanorystė ir pavyzdinės dokumentų formos

1. Lenkijoje savanorystę reguliuoja 2003 m. balandžio 24 d. įstatymas „Dėl visuomenei naudingos veiklos ir savanorystės“ (Dz.U., 2003, Nr. 96 p. 873 su vėlesniais pakeitimais).
2. Prieš pradėdamas dirbti su savanoriais, organizatorius turi sudaryti su jais bendradarbiavimo sutartį. Jei savanorystė trunka trumpiau nei 30 dienų, tokia sutartis neprivalo būti rašytinė (nebent to reikalautų savanoris ar savanorė), tačiau dėl situacijos aiškumo ją geriau pasirašyti. 30 dienų laikotarpis nereiškia 30 darbo dienų, o tik laiką, nuo kada iki kada galioja bendradarbiavimo sutartis.
3. Savanorystės sutartis tarp šalių sukuria civilinės teisės santykius, tai reiškia, kad nuo jos sudarymo šalys turi laikytis teisės aktais nustatytų normų, ypač Civilinio kodekso ir jau minėto įstatymo „Dėl visuomenei naudingos veiklos ir savanorystės“.
4. Atsižvelgdamas į autorių teises ir teises į atvaizdą, organizatorius privalo su savanoriais sudaryti licencines sutartis dėl naudojimosi jų darbo rezultatais (pvz., dėl katalogo publikavimo internete) bei gauti sutikimus naudoti atvaizdą projekto informaciniais ir populiarinimo tikslais. Šie dokumentai turi būti rašytiniai. Kadangi dokumentacija turi būti pateikiama ir išorės institucijoms, reikėtų įtraukti nuostatas, leidžiančias skelbti medžiagą kaip šių institucijų veiklos dalį (sutarčių pavyzdžiai – priede).

5. Pagal susitarimą privalome informuoti apie saugias ir higieniškas darbo sąlygas, tai nėra tas pats, kaip Darbuotojų saugos ir sveikatos instruktažas (šis privalomas tik priimant į darbą), tačiau privalome informuoti apie, pvz., darbo kapinėse taisykles, elgesį grėsmės atveju, kaip kviestis pagalbą ir pan. Kai kurios grėsmės yra aprašytos šio vadovo 132 puslapyje. Jei savanoriai dirba dar ir organizacijos būstinėje, jie turi būti informuoti apie evakuacinius išėjimus, pavojus ir pan.
6. Organizatoriaus pareiga aprūpinti savanorius darbui kapinėse reikalingomis asmens apsaugos priemonėmis (pvz., pirštinėmis). Paprastai dokumentavimo darbams nereikia vilkėti specialių apsauginių drabužių. Tačiau jei darbas susijęs su, pavyzdžiui, antkapių valymu, tokia pareiga gali atsirasti. Taip pat kapinėse reikia apsaugos priemonių nuo, pavyzdžiui, dygių krūmų ar nuodingų augalų.
7. Pagal įstatymo „Dėl visuomenei naudingos veiklos ir savanorystės“ 46 straipsnį „savanoris turi teisę į pagalbą nelaimingo atsitikimo atliekant paslaugas, minimas 42 str., atveju, remiantis atskiromis nuostatomis ir atsižvelgiant į 3 p.“. Savanorystės organizatorius privalo apsaugoti savanorius nuo nelaimingų atsitikimų pasekmių, jei savanorystės laikas yra trumpesnis nei 30 dienų. Nuo šios pareigos neatleidžia tai, kad savanoriai jau turi draudimą nuo nelaimingų atsitikimų. Viršijus 30 dienų laiką draudimo pagrindu tampa vad. mažasis nelaimingų atsitikimų įstatymas, pagal kurį tokia pareiga tenka valstybei. Nėra pareigos apdrausti nuo nelaimingų atsitikimų dirbant užsienyje (išskyrus vietas, kuriose vyksta kariniai konfliktai, įvyko gamtos arba stichinė nelaimė). Vis dėlto dalyviams būtų gerai turėti tokius draudimus, tai padėtų išvengti galimų pretenzijų nelaimingo atsitikimo atveju. Toks draudimas galėtų būti sudarytas ne visam sutarties galiojimo laikui, o tik tam, per kurį savanoriai faktiškai atlieka pavestas užduotis (tai yra, tik dokumentavimo ekspedicijos laikui).
8. Vykstant į užsienį, ypač į ne ES valstybes (Europos Sąjungoje dalyviai turi turėti Europos sveikatos draudimo kortelę – ESDK), labai svarbu įsigyti draudimo paketą gydymo, medicininio pergabenimo, gelbėjimo ir pan. išlaidoms. Taisyklės to tiesiogiai nereikalauja, bet praktiškai ant organizatoriaus pečių gula atsakomybė už tokio gydymo išlaidas, ir jei savanoriai neturi tokio draudimo, jie gali reikalauti atlyginti išlaidas.
9. Atskiras klausimas yra CA, arba civilinės atsakomybės už padarytus nuostolius, draudimas. Savanorystės atveju tai nuostoliai, atsiradę dėl savanoriams pavestų užduočių atlikimo. Taisyklės nereikalauja įsigyti CA draudimo (išskyrus kai savanoriška veikla vyksta institucijoje, kurioje visi darbuotojai turi būti apdrausti). Prieš apsisprendžiant, ar drausti visus savanorius, reikia atminti, kad pagal Lenkijos Respublikos civilinį kodeksą (429 str.) už trečiųjų asmenų padarytą žalą gali atsakyti naudą gaunantysis, taigi šiuo atveju – organizatorius. Tai taikoma, kai esama akivaizdaus

ryšio tarp patikėtų užduočių ir žalos, pavyzdžiui, savanoriai sunaikina antkapį jį valydami. Netaikoma, kai žala atsiranda sutarties galiojimo metu, bet nėra susijusi su atliktomis užduotimis. Pavyzdžiui, ekspedicijos metu savanoriui viešbutyje sugadinus kokį daiktą. Minėtos nuostatos taikomos nepriklausomai nuo to, ar sutartis sudaryta rašytine, ar žodine forma, svarbu, ar būta pavedimo. Be to, organizatoriaus atstovai, pavedę savanoriams užduotis, pagal Civilinio kodekso 430 str. taip pat gali būti patraukti atsakomybėn už tos veiklos padarinius.

10. Sudarant civilinės atsakomybės, draudimo nuo nelaimingų atsitikimų, sveikatos draudimo ir pan. sutartis, reikia atidžiai patikrinti jų sąlygas, įsitikinti, ar jos galios atliekant darbus užsienyje, kokias konkrečiai sąlygas privalu atitikti, koks yra išimčių sąrašas ir pan. Reikia patikrinti, kokių veiksmų reikėtų imtis įvykus nelaimingam atsitikimui, padarius žalą ir pan. (pvz., kokių reikėtų dokumentų, kokie pranešimo terminai). Geriausia būtų dar draudimo paieškų stadijoje tiksliai apibrėžti, kokie darbai bus atliekami ir kokia turėtų būti draudimo aprėptis. Šios srities rinkos tyrimus gerai būtų atlikti dar rengiant finansavimo paraišką, kad būtų galima įvertinti realias draudimo išlaidas.
11. Organizatorius privalo kompensuoti savanorių išlaidas, patirtas atliekant jiems paskirtą darbą, (pvz., jei jiems reikės išsispausdinti antkapių korteles, tokiomis išlaidomis bus laikoma spausdintuvo dažai ir popierius, bet paties spausdintuvo pirkimas jau nebus laikomas pagrįstomis išlaidomis). Šioje situacijoje gali kilti įvairių neaiškumų dėl išlaidų dydžio, tarifų ar, pavyzdžiui, nuostolių dėl vagystės ar pametimo. Norint to išvengti reikėtų prie sutarties pridėti baigtinį organizatoriaus apmokėsimų išlaidų sąrašą.
12. Ekspedicijų metu už maistą ir nakvynę atsiskaitoma pagal komandiruočių išlaidų apmokėjimo taisykles. Tačiau savanoriai gali raštu atsisakyti tokio apmokėjimo, visai arba iš dalies. Tai ypač svarbu keliaujant į tas užsienio šalis, kuriose dideli dienpinigiai, o iš tiesų patirtos išlaidos mažesnės, nei numato taisyklės. Dalies išlaidų apmokėjimo atsisakymas turi būti pateiktas raštu.
13. Kelionių apmokėjimo pagrindas yra siuntimo į komandiruotę forma, nemokamų tokių dokumentų pavyzdžių galima rasti internete. Jas reikėtų pritaikyti pagal ekspedicijos specifiką.
14. Savanoriams prašant organizatorius privalo išduoti jam pažymėjimą apie savanorišką veiklą.
15. Nereikėtų pamiršti, kad savanorystės ir studijų praktikos taisyklės skiriasi. Pavyzdžiui, atliekantys praktiką studentai patys turi pasirūpinti draudimu. Organizatorius atsako tik tuomet, kai jam tenka kaltė, pvz., kad nesilaikė Darbuotojų saugos ir sveikatos reikalavimų ir nelaimingas įvykis atsitiko dėl šio nesilaikymo. Išmokų studentams, praktikoje patyrusiems nelaimingą atsitikimą, klausimą reglamentuoja nuostatos dėl socialinio draudimo išmokų darbuotojams ir jų šeimoms.

16. Studentų praktikai netaikomi darbo santykių reikalavimai. Abiejų šalių teisės ir pareigas reguliuoja teisės aktai. Studentų praktikos organizavimą reguliuoja 2018 m. liepos 20 d. „Mokslo ir aukštojo mokslo įstatymas“ (Dz.U., 2018, p. 1668 su vėlesniais pakeitimais).
17. Studentų praktika gali būti nemokama, tačiau ji nėra tapati savanorystei.
18. Jei dalis projekto vykdymo išlaidų pakeičiama savanorių darbu, už šį darbą reikia jiems sumokėti pagal rinkos kainą (pvz., 60 zlotų už antkapio inventarizacinės kortelės užpildymą arba pagal valandinį įkainį). Šios išlaidos neprivalo būti įtrauktos į organizacijos finansų apskaitą, jos reikalingos tik projekto apskaitai. Tačiau reikėtų turėti reikiamus dokumentus, pasirašytus abiejų šalių, patvirtinančių atliktus darbus, pavyzdžiui, darbo laiko grafiką, atlikto darbo dokumentaciją ir pan., taip pat tokio darbo laiko įkainojimo pagrindą (norint išvengti neaiškumų geriausia šiuos dalykus apibrėžti dar rašant paraišką dotacijai).
19. Su savanoryste susijusiais klausimais gali padėti tokios specializuotos organizacijos, kaip „Visos Lenkijos savanorystės centras“ (*Ogólnopolska Sieć Centrów Wolontariatu*, wolontariat.org.pl).

Toliau pateikiami dokumentų formų pavyzdžiai nėra paruošti naudoti ir negali būti laikomi dokumentais. Sutartį ir anketą kaskart reikia pritaikyti pagal situaciją, užduotis, esamą teisinę būklę ir pan.

Pavyzdinė forma su aprašu, sukurta remiantis svetainėje wolontariat.org.pl pateikta medžiaga

Šis susitarimas yra pavyzdinė forma, apibrėžianti pagrindines taisykles, leidžiančias savanorį/savanorę įtraukti į Naudotojo vykdomą veiklą. Nereikia nepamiršti, kad šis susitarimas yra sutartis ir gali būti papildyta naujomis sąlygomis, nustatančiomis Naudotojo ir Savanorio/Savanorės įsipareigojimus pagal Lenkijos kodekso normas.

Susitarimas dėl savanoriško paslaugų teikimo

Sudarytas: susitarimo sudarymo data ir vieta,

Sudarė: savanorį/savanorę priimančio subjekto visas pavadinimas ir adresas

Kuriai (-am) atstovauja: susitarimą pasirašančio asmens ar asmenų, turinčių teisę per atitinkamą įrašą Nacionaliniame teismo registre ar įgaliojimą pasirašyti tokias sutartis, vardai ir pavardės. Įgaliojimas turi būti pridėtas prie susitarimo.

toliau vadinamo **Naudotoju**, ir

Savanorio/Savanorės vardas ir pavardė, adresas, asmens kodas, asmens dokumento numeris ir serija,

toliau vadinamo **Savanoriu/Savanore**.

Šalys sudaro tokį susitarimą:

1. **Naudotojas ir Savanoris/Savanorė** sudaro bendradarbiavimo susitarimą tikslu:

Pavyzdys:

atlikti kapinių dokumentaciją ... pagal projektą „projekto pavadinimas“, finansuojamą pvz. Ministerijos programos...

2. **Savanoris/Savanorė** įsipareigoja atlikti šiuos sutartus darbus:

Pavyzdys:

- inventurizacijos darbus Naudotojo nurodytose kapinėse, pagal grafiką 1 šio susitarimo priede
- užpildyti elektronines inventurizacines korteles (pagal Naudotojo pateiktą pavyzdį ir schemą) ir suvesti jas į informacinę sistemą, esančią adresu... pagal Naudotojo reikalavimus. Naudotojas pasilieka teisę koreguoti perduotą

dokumentaciją, visos pareikštos pastabos privalo būti įvestos ne vėliau kaip per 30 dienų nuo jų išsakymo

- perduoti fotolaikmenas (ne mažesnės nei 2256 x 1496 raiškos JPG [nesuspaudus] arba TIFF formatu) su nuotraukomis, padarytomis inventorizavimo metu, aprašytomis ir sukataloguotomis pagal Naudotojo rekomendacijas.

3. Šalys sutaria pradėti darbus pirmąją Susitarimo galiojimo dieną, o baigti iki... dienos, kelionės laikas planuojamas nuo... iki... dienos.

4. Šalys susitaria, kad šis susitarimas yra dėl savanoriškos neapmokamos veiklos.

5. **Naudotojas** suteikė informaciją apie saugaus ir higieniško darbų atlikimo taisykles bei užtikrina tokias sąlygas. Įrašas patvirtina, kad Naudotojas atliko pareigą pagal įstatymo „Dėl savanorystės ir visuomenei naudingos veiklos“ 45 str. 1 d. 1 p.

6. (VARIANTAS) **Naudotojas** įsipareigoja apmokėti **Savanoriui/Savanorei** tik toliau išvardintas išlaidas, patirtas atliekant darbus:

- a) apmokėti kelionės iki inventorizavimo darbų vietos išlaidas ir nemokamai vežioti iki kapinių ir iš jų per visą ekspediciją,
- b) apmokėti nakvynę arba grąžinti sumokėtas nakvynės išlaidas inventorizacijos darbų metu (vienkartinė išmoka),
- c) grąžinti maitinimosi išlaidas, patirtas inventorizacijos darbų metu (vienkartinė išmoka).

Šalys susitaria dėl ... dydžio išmokos už vieną ekspedicijos dieną.

Naudotojas pasilieka teisę išrinkti nakvynės vietą ir transportą.

Be to, **Naudotojas** įsipareigoja apdrausti **Savanori/Savanorę** (Nelaimingų atsitikimų, civilinės atsakomybės, gydymo išlaidų draudimu) ekspedicijos metu. Išlaidos turi būti grąžintos per 7 dienas po to, kai Savanoris/Savanorė pateiks tinkamus išlaidų įrodymus.

Naudotojas gali, bet neprivalo prisiimti papildomas išlaidas, kurias Savanoris/Savanorė patirs savanorystės metu. Jei Naudotojas nuspręs jas prisiimti, reikėtų susitarime apibrėžti, kokios tai gali būti išlaidos ir koku principu jos bus grąžinamos Savanoriui/Savanorei. Jei Naudotojas nusprendžia tokių išlaidų neapmokėti, šią Susitarimo dalį galima pašalinti.

7. (VARIANTAS) **Savanoris/Savanorė** atsisako reikalauti **Naudotojo** sumokėti kelionės išlaidas ir dienpinigius vadovaudamasis atskirai surašytais darbuotojams taikomais principais. Savanoris/Savanorė gali atsisakyti reikalauti Naudotojo apmokėti komandiruotės dienpinigius tik rašytine forma. Jei savanoris/savanorė taip apsisprendžia, tai galima įtraukti į susitarimą. Jei Naudotojas

apmokės tokias išlaidas ar jei atsisakymas bus surašytas atskirai, šią Susitarimo dalį galima pašalinti.

8. **Savanoriui/Savanorei** privalo būti suteikta pagalba atsitikus nelaimingam atsitikimui atliekant darbą, įvardytą šio Susitarimo 2 dalyje, atskiruose dokumentuose nustatytais sąlygomis.

Reikia atkreipti dėmesį, kad Savanoris/Savanorė ekspedicijos metu būtų tinkamai apdraustas, ypač užsienyje, kad būtų išvengta papildomų gelbėjimo, pervežimo, gydymo išlaidų.

9. **Savanoris/Savanorė** įsipareigoja pats atlikti darbus.

10. **Savanoris/Savanorė** įsipareigoja niekam neatskleisti jokios informacijos apie susidarytą susitarimą.

11. **Savanoris/Savanorė** buvo informuotas apie savo teises ir pareigas. Įrašas patvirtina, kad Naudotojas įvykdė prievolę pagal įstatymo „Dėl savanorystės ir visuomenei naudingos veiklos“ 47 str. Pirmiausia reikia susipažinti su 47 str. reikalavimais ar kitais dokumentais, priklausomai nuo projekto specifikos.

12. (VARIANTAS) **Savanoris/Savanorė** leidžia **Naudotojui** be jokio atlyginimo, tiek atliekant darbus, tiek ir juos baigus naudoti savo atvaizdą, balsą, pavardę, žodžius televizijos ir radijo įrašams, filmuose, spaudoje ar įrašuose kitai žiniasklaidai, visomis formomis, pagal neterminuotą leidimą, su tikslu propaguoti ir populiarinti **Naudotojo** veiklą ar/ir rinkti lėšas tokiai veiklai finansuoti.

Jei Naudotojas norės ateityje naudoti Savanorio/Savanorės atvaizdą, pavyzdžiui, jo nuotrauką savanorystės metu, toks prierasas yra būtinas. Savanoris/Savanorė neprivalo duoti tokio sutikimo, o duotą sutikimą gali bet kuriuo metu atsiimti. Sutikimą naudoti atvaizdą galima gauti ir atskiru Savanorio/Savanorės pareiškimu.

13. (VARIANTAS) Sutikimą dėl Savanorio/Savanorės atvaizdo bei darbo pagal šį Susitarimą rezultatų naudojimo reguliuoja atskira Licencinė sutartis bei Sutikimas naudoti atvaizdą.

14. Susitarimas gali būti nutrauktas bet kurios Šalies iniciatyva per...

čia įrašome nutraukimo terminą, pvz., 14 dienų nuo sudarymo dienos arba likus ne daugiau kaip 30 dienų iki savanorystės pradžios. Pareiga informuoti apie galimą susitarimo nutraukimą reglamentuojamas įstatymo „Dėl savanorystės ir visuomenei naudingos veiklos“ 47 straipsnyje.

15. (VARIANTAS) Jei nebus vykdoma ar nebaigta vykdyti pavesta užduotis, Naudotojas gali reikalauti iš **Savanorio/Savanorės** apmokėti visus kaštus, atsiradusius dėl jo/jos aplaidumo.

16. Klausimai, nenumatyti šiame Susitarime, reguliuojami Lenkijos Respublikos Civilinio kodekso ir 2003-04-24 įstatymo „Dėl savanorystės ir visuomenei naudingos veiklos“ (Dz.U. 2003 nr. 96 str. 873 su vėl. pakeitimais).

17. Bet koks Susitarimo sąlygų keitimas galimas tik raštu, kitaip bus laikomas negaliojančiu.

18. Susitarimas parašytas dviem vienodą galią turinčiais egzemplioriais, po vieną kiekvienai Šaliai.

.....
NAUDOTOJAS

.....
SAVANORIS/SAVANORĖ

Pavyzdinė neišskirtinės licencinės sutarties forma

Vieta....., data,
vardas, pavardė, adresas, asmens kodas,
toliau vadinamo **Licenciaru**,
ir
pavadinimas, būstinė, numeris valstybės teismo registre ar kitame registre,
mokesčių mokėtojo kodas, REGON kodas, įmonės atstovo,
toliau vadinamo **Licenciatu**, sudarė šią sutartį.

1 str.

Šios sutarties dalykas yra Licenciaro suteikiamos neišskirtinės teisės Licenciatui naudotis būsimais kūriniais, pagal 1994 m. vasario 4 d. įstatymą „Dėl autoriinių ir gretutinių teisių“ (Dz.U., 2019, p. 1231 su vėl. pakeitimais): aprašyti kūrinį, pvz., darbų dokumentavimas, inventorizacinės kortelės, planai, projektai, nuotraukos, eksploatavimas 3 str. apibrėžtomis sąlygomis.

2 str.

Licenciaras patvirtina, kad šios sutarties aptariamoms autorinėms teisėms priklauso jam. Naudodamasis kūriniumi Licenciatas nepažeis trečiųjų asmenų teisių.

3 str.

Licenciaras duoda Licenciatui sutikimą naudotis 1 str. nurodytu kūriniumi be laiko, vietos apribojimo, visomis šios sutarties metu žinomomis naudojimo formomis ir būdais, būtent: **(1)** išvardintuose įstatymo 50 str., **(2)** nuolatinis ar laikinas viso kūrinio ar jo dalies įrašymas ar atgaminimas bet kokiais priemonėmis ir bet kokia forma, neatsižvelgiant į formatą, sistemą ar standartą, ypač kūrinio ar jo dalis įrašymo ir atgaminimo apimtimi – atgaminimas bet kokia technika, įskaitant spausdinimą, reprografiją, magnetinį įrašymą ir skaitmeninę techniką, **(3)** įrašyti kūrinį į kompiuterio ar kito elektroninio įrenginio atmintį visą arba dalimis, tiek laikinai įrašyti, tiek tiražuoti tokius įrašus, įskaitant kopijų darymą ir nemokamą naudojimąsi tomis kopijomis, **(4)** naudoti, leisti, rodyti, perkelti ir saugoti nepriklausomai nuo formato, sistemos ar standarto, gauti prieigą prie kūrinio ar jo dalies, ypač teisę daryti atsargines kūrinio ar jo dalies kopijas, **(5)** viešai platinti, pirmiausiai tokiu būdu, kad kiekvienas galėtų jį gauti pasirinktoje vietoje ir pasirinktu laiku, įskaitant elektroninį dalijimąsi pagal pareikalavimą, ypač platinti internete ir uždaruose tinkluose, neatsižvelgiant į jų pobūdį, **(6)** viešai rodyti ir atkurti kūrinį ar laikmeną, kurioje jis buvo įrašytas, **(7)**

naudoti kūrinio kopiją arba originalą, arba laikmeną, kurioje kūrinys įrašytas, **(8)** prekiauti kūrinio originalu ar kopijomis, kuriose įrašytas kūrinys ar jo dalis – užsiimti originalo ar kopijų rinkodara, skolinimu ar nuoma, taip pat licencijų, sublicencijų suteikimu, naudojimu, nuoma ar kitaip suteikiant teises naudoti dirbti visose arba tam tikrose naudojimo srityse, **(9)** versti, pritaikyti, keisti maketą ar atlikti bet kokius kitus kūrinio pakeitimus, kiek tai leidžia įstatymai, taip pat perspausdinti visą kūrinį ar dalį jo, disponuoti ir naudoti tokius ir (arba) išvestinius kūrinius visose arba pasirinktose naudojimo srityse, **(10)** nuolat ar laikinai atgaminti visą Kūrinių ar jo dalį bet kokiomis priemonėmis ir bet kokia forma, taip pat tobulinti (keisti, pritaikyti ar daryti bet kokius kitus pakeitimus) – neribojant šios veiklos sąlygų, **(11)** naudoti visą kūrinį ar jo dalį ir disponuoti juo bei teisė rinkti atlyginimą už viso ar dalies kūrinio naudojimą visose arba tam tikrose naudojimo srityse, **(12)** nurodant kūrinio, kuriuo jis bus naudojamas ar platinamas, pavadinimą, įskaitant prekių pavadinimus, įskaitant teisę registruoti prekių ženklus, kurie žymės kūrinį arba kūrinysje naudojamus prekių ženklus, **(13)** kūrinį naudoti rinkodaros ar reklamos tikslais, įskaitant reklamą, rėmimą, pardavimo skatinimą, taip pat produktams ir paslaugoms žymėti arba identifikuoti ir kitai veiklai, taip pat švietimo ar mokymo tikslais, **(14)** trumpam naudoti kūrinį ar jo dalį ir sudaryti galimybę laikinai naudoti kūrinį ar jo dalį nebaigtomis versijomis, siekiant juos išbandyti, **(15)** disponuoti kūriniais, sudarančiais kūrinį, ir teisė leisti juos naudoti, įskaitant leidimą naudoti juos trečiosioms šalims bet kokia teisiškai leistina forma visose arba tam tikrose naudojimo srityse, **(16)** leisti naudotis pirmiau nurodytomis teisėmis visose arba tam tikrose naudojimo srityse visose žinomose platformose, **(17)** disponuoti visų išvestinių teisių apimtimi (pvz., adaptacijos, tobulinimų, vertimų), įskaitant atskirų išvestinių kūrinių sujungimą į kūrinį, **(18)** eksploatuoti visose žinomose interneto platformose ir įrenginiuose bei interneto tinkle.

4 str.

Ši licencija yra nemokama.

5 str.

1. Ši sutartis sudaroma neribotam laikui.
2. Licenciaras įsipareigoja nenutraukti sutarties, jei laikomasi atitinkamų įstatymo reikalavimų, aptartų 8 str.

6 str.

Licenciaras duoda sutikimą keisti dokumento formatą iš to, kuriuo iš pradžių buvo įrašytas kūrinys, nekeičiant jo turinio, tiek, kiek kūrinio naudojimas pateisinamas pagal šią licenciją.

7 str.

Licenciatas duoda sutikimą tvarkyti asmens duomenis su šiuo projektu susijusiems tikslams.

8 str.

Atvejais, kurių nereguliuoja ši sutartis, taikomi 1994 m. vasario 4 d. įstatymo „Dėl autoriinių ir gretutinių teisių“ (Dz.U., 2019, p. 1231 su vėlesniais pakeitimais).

9 str.

Bet kokie šios sutarties pakeitimai turi būti sudaryti raštu, kitaip bus laikomi negaliojančiais.

10 str.

Ginčai, galintys kilti įgyvendinant šią sutartį, išsėmus taikaus susitarimo galimybes, bus sprendžiami teisme pagal Licenciatą gyvenamąją vietą.

11 str.

Ši sutartis sudaryta dviem egzemplioriais, po vieną Licenciatui ir Licenciarui.

LICENCIATAS

LICENCIARAS

(vieta, data)

Pavyzdinė sutikimo naudoti vaizdo medžiagą forma

Aš, toliau pasirašęs, vardas ir pavardė, pareiškiu, kad duodu laisvą, neterminuotą sutikimą daug kartų įrašyti, naudoti ir platinti, nereikalaudamas kiekvieną kart patvirtinimo iš, pvz., dokumentacijos darbų organizatoriaus, pavadinimas, adresas (toliau – Organizatorius) savo atvaizdą, užfiksuotą nuotraukos ar įrašo pavidalu, padarytą įgyvendinant projektą **projekto pavadinimas**.

Šis sutikimas:

yra nemokamas, neribojamas nei kiekiu, nei laiku, nei teritorijos; apima vaizdo įrašymą į bet kurią garso ir vaizdo laikmeną, įskaitant vaizdo laikmenas, šviesai jautrias juostas, magnetines juostas ir kompiuterio diską, daugialypės terpės tinklą (įskaitant internetą), apima vaizdo platinimą ir dauginimą bet kokia technika, įskaitant garso ir vaizdo diskų techniką, šviesai jautrią techniką, skaitmeninio kompiuterinio įrašymo techniką, multimedijos tinklą (įskaitant internetą – Organizatoriaus svetainėje, Organizatoriaus socialiniame tinklapyje *Facebook, YouTube, Instagram*, taip pat laikraščiuose, žurnaluose ir kituose leidiniuose), apima įvairių tipų elektroninį vaizdo apdorojimą, apkarpyimą ir komponavimą, neįpareigojant suderinti galutinio produkto, bet ne įžeidžiančiomis ar bendrai neetiškomis formomis, yra susijęs su vaizdo naudojimu medžiagoje arba renginiuose, kuriais siekiama dokumentuoti ir teikti informaciją bei reklamą. Organizatoriaus vykdoma veikla apima teisę teikti anksčiau nurodytus sutikimus (arba perduoti teises, kurioms taikomas sutikimas), ypač subjektų, kuriems Organizatorius suteikia, perduoda ar perduoda medžiagą, turinį ir (arba) kūrinius, įskaitant atvaizdą.

Žinau, kad turiu teisę susipažinti su savo duomenimis, juos taisyti ir reikalauti papildyti, ištaisyti, ištrinti, duomenų teikimas yra savanoriškas ir turiu teisę bet kada atšaukti šį sutikimą pateikdamas raštišką prašymą.

(įskaitomas sutinkančiojo
parašas ir data)

Asmens duomenų tvarkytojas yra organizatoriaus pavadinimas, būstinė būstinės adresas.

Susisiekti su duomenų apsaugos pareigūnu galima šiuo el. pašto adresu: **adresas**.

Asmens duomenys – nuotraukų ir įrašų pavidalu užfiksuotas vaizdas – bus tvarkomi dokumentavimo ir informavimo bei reklaminės veiklos apie Administratoriaus vykdomas užduotis pagal BDAR 6 str. 1 d., turi būti pateiktas dabartinis teisinis pagrindas.

Asmens duomenų atvaizdo pavidalu gavėjai bus tik administratoriaus IT sistemų ir programinės įrangos aptarnavimo paslaugą teikiantys subjektai, administratoriui paslaugas teikiantys išorės subjektai bei subjektai, pagal įstatymus įgalioti gauti asmens duomenis (įskaitant viešojo administravimo įstaigas).

Duomenų valdytojas neketina perduoti asmens duomenų trečiajai šaliai ar tarptautinei organizacijai.

Asmens duomenys bus tvarkomi privalomo archyvavimo laiką pagal visuotinai taikomus Administratoriaus reglamentus ir procedūras, ne ilgiau, kol organizacijos pavadinimas gaus prašymą ištrinti duomenis.

Asmuo, kurio duomenys tvarkomi, turi teisę prašyti Administratoriaus susipažinti su savo duomenimis ir teisę juos ištaisyti ar ištrinti, apriboti tvarkymą, teisę perduoti duomenis, teisę reikšti prieštaravimus, teisę bet kada atšaukti sutikimą. Asmuo, kurio duomenys tvarkomi, turi teisę pateikti skundą priežiūros institucijai, t. y. Asmens duomenų apsaugos tarnybos pirmininkui.

Asmens duomenų teikimas yra savanoriškas, tačiau duomenų nepateikimas gali lemti negalėjimą dalyvauti projekte. Sutikimas gali būti atšauktas bet kuriuo metu. Sutikimo atšaukimas neturi įtakos sutikimui tvarkyti duomenis pagal privalomą teisę, sutvarkytiems iki jo atšaukimo.

Asmens duomenys nebus tvarkomi automatizuotu būdu ir atiduoti profliuoti.

(įskaitomas sutinkančiojo
parašas ir data)

Indeksas

- Abstrakti forma 45, il. 29
 Adomas 24, 28, 35
 Aguona (aguonų žiedai, galvutės) 28, 30, lent. VII.III, VII.V, XX.IV, XXI.V.V-XXIV.VI
 Akantas 27-28, lent. III.III, VII.I, VII.IV, XVI. IX, XXIII.V, XXIV.XVII
 Akėčios 33
 Akys ant padėklo 33
 Akroterijas 39-41, 45, 176, il. 22, lent. VIII. II, X.I, XII.I, XVI.VIII
 Alavas 73, 74, il. 3, 6, 60
 Alebastras 62, 64, il. 49, 51.24, 52.12
 Aliuminis 74, il. 5
 Alyvmedžio šakelė 27, lent. XIX.XI, XXIV. IX
 Altoriaus formos antkapis 43, il. 26
 Angelas (žr. taip pat genijus) 26, 28, 31-33, 43, lent. VII.I, XXII.VIII, XXII.XIII
 - angeliuko galva lent. VI.II, XIII.III
 - mirties (žr. Tanatos)
 Anortozitas 62
 Antaba 49, 71, 74, il. 61, lent. X.I, XXI.I
 Antablementas 40-41, 45, 175, 176, il. 21, lent. IX.II, XVI.VI, XVI.VII
 Antemijas 45, lent. XXIII.V
 Antgalis 47, lent. XXII.I, XXII.II
 Antkapinė nuotrauka 22, il. 33, tab. XI.III, XV.II, XIX.X, XXII.VI
 Antkapinė plokštė 23, 42-45, 69, 71, 140, il. 26, 27, 28a, 28b, 45, 66, 69, 71, 140, lent. XV, XXI.I
 - profiliuotais kraštais, il. 27
 - su vertikaliu elementu galvūgalyje 43, il. 28a, 66, lent. XV.IV-XV.V, XXI.I
 Antkapinis statinys 11-12, 17, 49, 50-53, 136, 138, 142, 168, 176, 184, il. 32-34, 65, 82, lent. XXI
 - namuko formos 51, il. 34
 - požeminis 49, 50, il. 32, lent. XXI. II, XXI.III-XXI.IV
 Apdaras 32, 33, 37, lent. X.III, XXII
 Apvadas 40, 43, 45-47, 68, 137, 140, 169, 176, lent. XI.IV, XII.IV, XX.II, XVIII, XIX.IV, XX.XIII, il. 65,
 Apvaizdos akis lent. XIII.II, XXIII.XIII
 Architravas 45
 Arfa 35
 Arkada 54
 Arkangelas Gabrielius 35
 Arkangelas Mykolas 34, 36
 Armatūra 56, 69, il. 38
 Asilas 33
 Astragalas lent. XXIII.III, XXIII.V
 Atrama 48, 177
 Atsiskyričio apdaras 33
 Avilys 33
 Avinėlis 33, 48

- Ašotis 33
 Ažuolas (ąžuolo lapas, ąžuolo šakelė)
 26, 27, 144, lent. VI.IV, VIII.II, XIX.IV,
 XIX.X, XXIV.X
 Baldakimas 32, 139
 Bazaltas 57-59, 62, il. 42, 45, 45a, 51.5, 52.1
 Betonas 23, 29, 39, 44, 46, 47, 56, 64, 68-
 70, 137, 140, 176, il. 38, 40, 53, 54,
 55a, 55b, lent. XII.IV
 Biretas 33
 Bokštas 33, 175, 176
 Barzda 33
 Bronza 73-74, il. 30, 61
 Bukranijas lent. XXIV.XVIII
 C raidės formos motyvai 28, 47, 72, lent.
 II.IX, XX.III
 Cilindras (kupolo dalis) 175
 Cipas 23, 41, il. 22, lent. XIII.III
 Cokolis 17-18, 23, 25-27, 29-31, 38-43, 45-
 46, 49-51, 60, 140, 176, il. 1, 8, 9,
 11-17, 20-24, 28a, 32, 33, 40, 45a, 45,
 lent. III.I-III.III, IV.I, VI.I-VI.IV, VII.
 IV, VII.V, VIII.I-VIII.V, IX.I-IX.IV,
 X.I-X. III, XI.II-XII.III, XIII.I-XIII.III,
 XIV.II, XV.III, XV.IV-XV, XVI, XVII
 XXII.XIII
 - uolų/akmenų krūvos/pražangiui
 sukrautų rąstų formos 17, il. 60,
 lent. VI.I-VI.III
 - su iškilimu 45
 - kaip atskiras antkapis 45, lent.
 XVII
 Cokoliukas 27-28, 32, 39, 43, il. 24, lent. III,
 VII.I-VII.II, VII.IV-VII.V, X.I, XI.I-XI.
 II, XII.I, XII.III, XIV.II, XV.IV
 Cinkas, alavas 27, 73, 74, il. 3, 6, 60
 Citra 35
 Čarnokitas 61, il. 51.9
 Dagys XXIV.XII
 Dantukų formos įpjovos 26-27
 Deganti širdis 27, 36, 38
 Deglas, fakelas 40, il. 25, lent. XVI.IX
 Derva 20
 Diabazas 49, 58, 62, il. 44, 51.7, 52.3
 Dievo Motina (Marija) 24, 28, 31, 36, 38, 39,
 54, 71, il. 41, lent. VII.II-VII.III, IX.II
 - Aušros Vartų 38, il. 41
 - Monograma 24, lent. XXIII.XIV
 - Nekaltoji 31, 38, lent. IX.II, IX.IV
 - Rožinio 31, 38
 - Sopulingoji 39
 Dioritas 58-59, 61-62, il. 51.14, 52.4
 Dorybių personifikacija
 - Meilės 28, 35
 - Tikėjimo 28, 35, 36, il. 13
 - Vilties 28, 35
 Drapiruotas audeklas 26, 40
 Duona 33
 Edikula 23, 31, 40-41, 49, il. 21, lent. XI-
 II.I-XIII.II
 - edikulos rėmas 176
 Elnias 33
 Ekeris, kertuoklis 160, il. 78, 83.8
 Eksedra 42, il. 25
 Elgeta 33
 Epitafija 3, 52, 53, 177, il. 36
 - epitafinis paminklas, tikroji epi-
 tafija 52
 - inskripcinė 53, il. 36
 - vaizdinė 52
 Erelis 33, lent. VIII.V
 Erškėtis 33, 38-39, lent. II.IV, XI.III, XIII.I,
 XVII.III, XXIII.X
 Fasadas 41-41, 51, 174-177, lent. XXI.II,
 XXI.III
 Ferula 35, lent. XXII.VIII
 Figūra 17, 22, 23, 26-29, 31-32, 38, 40, 43,
 45, 51, 53, 54, 71, il. 17, lent. VII.I,
 IX.III, X.III, XII.I, XXII.III, XXII.VI,
 XXII.VII, XXII.IX, XXII.XIII
 Fleuronas XIV.II, XIX.V
 Frizas 41, 45, 176, lent. XXIII.I, XXIII.VIII
 Frontonas 40-41, 53, 175-176, il. 21, 23, 24,
 33, lent. XVI.VI -XVI.VIII, XXI.III
 Gabras 58-62, il. 51.6, 52.2
 Gaidys 33
 Galva 33, 38, lent. VI.II, X.III
 Gebenė 26, 28, 139, lent. VII.II, XXII. XIII
 Gedėtojas 31, 40, 51, lent. XXII.VII
 Geležis 29, 47, 72-73, il. 59, lent. XX.II,
 XXI.I
 Gelžbetonis 56, 68-69, il. 38

- Genijai (angelai) 31
- Gėlės žiedas (žiedai) 26, 27, 33, 38, 43, 46, 47, 146, lent. VI.II, VII.V, XIII.I, XIX.VIII, XXII.II, XXII.XI, XXIV.V, XXIV.XIII, XXIV.XIV
- Girlianda (festonas) 30-31, il. 25, lent. XI-II.I, XIII.III, XXIV.II
- karuliai lent. XXIV.I
- Girnų akmuo 33
- Gneisas 59, il. 51.3-51.4, 51.12, 52.16
- Goržetas 71
- Grandinė 47, il. 31, lent. XXI.I
- Granitas 25, 39, 47, 48, 56-64, il. 2, 31, 43, 51.1, 51.10, 51.11, 52.6
- Granodioritas 58, 59, 61-62, il. 51.13
- Grifas 30, lent. XXIV.XIX
- Grota 51
- Grotos 33, 34
- grotelės (ornamentas) lent. VII.V, XXIII.VII
- Grūdėtumas 27, 58-60, 62-64, 68, lent. II.XII
- Herbas (žr. taip pat herbo skydo formos lentelė) 21-22, 26, 46, 146, 176, il. 66, lent. VII.VI, XIX.X,
- Ietis 34
- Indai 31, 34
- Inkaras 26, 28
- Inskripcija (užrašas) 4, 10, 17-18, 20, 21, 25-27, 29, 30, 39, 40, 41, 43, 46, 51, 53, 133, 136, 138-139, 163, 181, 183, il. 2, 6, 7, 19, lent. II.VII, II.VIII, VI.II-VI.III, VII.IV, VIII.II-VIII.III, VIII.V, IX.III, IX.IV, XI.I-XI.V, XII.II-XII.III, XIII.II, XIII.III, XV.I-XV.V, XVI.XI, XVII.I-XVII.III, XVIII.I-XVIII.II, XIX, XXI.I-XXI.IV, XXI.II, XXII.XIII
- A ir Ω 25, lent. XXIII.XII
- bareljefinė lent. VIII.II
- D. O. M. 51
- IHS 25, 27, 35, lent. VII.V
- lietinė 18, 26, 28, il. 30, 60, 62, lent. VII.IV, XIII.II
- N. N. 138
- priklijuota 18, il. 7
- puncuota 18, il. 6
- raižyta 18, 25, 133, 150, 157, 177, il. 2, 19, lent. II.VII-II.VIII, VI.II-VI.IV, VIII.II, VIII.III, VIII.V, IX.IV, XI.I-XI.V, XII.II-XII.III, XIII.I, XV.I-XV.V, XVI.XI, XVII.I- XVII.III, XVIII.II, XIX.I-XIX.V, XIX.VII, XIX.IX-XIX.XI, XXI.I-XXI.III
- XP 25, lent. XXIII.XII
- Irklas 34
- Jautis 33, 35
- Javai (pėdai, varpos) 28, lent. XXII.XIII, XXIV.XVI
- Juodasis švedas 59, 62, il. 44
- Juosta 26, lent. VIII.II, VIII.V, XXII.II, XXIV.II
- Kablys 22
- Kalkakmenis 58, 62-65, 68-69, 174, il. 48, 51.19, 52.11
- Kamža 34
- Kandis lent. XXIV.XXII-XXIV.XXIII
- Spurgas 47
- Kapas 17, 23
- Kapavietė, kvartera, kapinių sektorius 47, 55, 138, 140, 169, 183
- Kapinių vartai 4, 54, 162, 167, 170
- Karaliaus apdaras 34
- Karališkosios insignijos 34
- Kardas 34, 38
- Kardinolo kepurė 34
- Karnizas 45, 175, 179, lent. VIII.IV, IX.I, XXIV.I
- Karstadirbio namas 54
- Karstas (antkapio tipas) 23, 40, 43, lent. XII.II, XII.IV
- Karūna 31, 34, 37, 38, lent. XVII.III
- erškėčių 33, 38, 39, lent. XI.III, XI-II.I, XVII.III, XXII.XIII, XXIII.X
- Kaspinas 27, lent. VIII.V, XXII.II, XXIV.II
- Kastuvas 35, 132
- Katakombos 52, 54, 142, 175, il. 37
- Katilėlis lent. XXIII.IV
- Kaukolė (su kaulais) 24, 27, 28, 34, il. 27, lent. IV.I, VII.III, XV.IV, XXII.I
- Kaulai 3, 54
- Kenotafas 17
- Ketus 27-30, 32, 40, 47, 56, 71-73, 176-177, il. 13, 23, 31, 58, lent. XIII.II, XIX.III, XXI.I, XXI.II, XXI.IV

- Kibiras 34
 Kimatijus 45, lent. XII.I, XXIII.II, XXIII.V
 Kirkutas 124, 144
 Kirvis 34, 132
 Kyras lent. IX.III, X.I, X.III
 Knyga 5, 10, 12, 13, 26-27, 43, 46, 48, 57, 128, 181, lent. XV.III, XXII.X
 Kolona (antkapio tipas) 23, 30-31, 40, 41, 53-54, 71, il. 15, lent. IX.I-IX.III, XI.II-XIII.II
 Kolona (puskolonė) 56, 175-176, il. 24
 Kolonada 42
 Kolumbarijus 54
 Kontraforsai 177
 Kopėčios 34
 Kopyčia 41, 50, 52, 53, 54, 56, 128, 136, 142, 170, 175, 176, 177, 184, il. 35
 - kapinių 52, 53, 54, 71, 170, 174
 - laidojimo 52, 174, il. 35
 Kopytlė 23, 28, 41-42, 45, 54, 71, il. 23-24, lent. XIV
 Krematorijus 54
 Kriauklė 34, 63, lent. XXIV.IV
 Kripta (antkapinio statinio kamera) 4, 6, 49-52, 175, 176-177, lent. XXI.V
 Kristus 24, 27
 - Ecce Homo 38
 - Gailėstingasis 38
 - Ganytojas 38
 - Kristus prie stulpo 38
 - Kristus Nazarietis Belaisvių Išpirkėjas 38
 - Nukryžiuotasis 22, 24, 27, 32, 71, lent. IV.I, VI.III, VII.I, VII.IV, XV.IV, XXII.III
 - Prisiėlęs 17, 31, 38
 - Rūpintojėlis 38
 - Salvator Mundi 38
 - Sopulingasis 38
 - su erškėčių vainiku 38, lent. XI.III, XIII.I, XVII.III, XXIII.X-XXIII.XI
 - su degančia širdimi 38
 Kryžius 17-18, 23-30, 32, 33, 34, 36, 37, 39, 40, 43, 45, 50, 51, 54, 55, 63, 68-69, 71-73, 139, 140, 167, 175-176
 - alebastro il. 49
 - ant cokolio ir pamato 17-18, 25, 40, 43, 45, il. 1, 8, 9, 11-14, 28a, 32, lent. III.I-III.II, IV.I, VI.I, VI.III, VI.IV, XV.IV, XV.V
 - ant kolonos 30
 - ant obelisko 31, lent. VIII.II, VIII.IV
 - ant vertikaliuos plokštės 25, il. 10, lent. V
 - aštuonkampio pjūvio 26, lent. II.IX-II.X
 - atributas 32,33
 - gelžbetoninis 69, il. 38
 - graikiškasis 24, 175, lent. I.I, V.I, XX.II
 - karavaka 24, lent. I.III
 - ketaus 28-29, 30, 72-73, 176, il. 13
 - lotyniškasis 24, il. 8, lent. III.I
 - medinis 23, 29, 71
 - metalinis 23, lent. VII
 - profliuotais skersiniais 28-29, lent. II.XI
 - popiežiaus (ferula) 35, lent. XXII.VIII
 - riterių 24, lent. I.II, XIII.III
 - stačiatikių 24, lent. I.V
 - stilizuotas kaip medžio kamienas 17, 25-26, 46, il. 11, 12, lent. VI.I-VI.IV, XXII.XIII
 - trijų horizontalių skersinių 24, lent. I.IV
 - vamzdinis 29, 72-73, lent. VII.VI-VII.VII
 - votyvinis 54
 - su dvišlaičio stogo formos skersinių galais lent. II.III
 - su bumbulais (gumbais) besibaigiančiais skersiniais 26, lent. II.VII
 - su rombo formos skersinių galais lent. II.II
 - su trapecijomis besibaigiančiais skersiniais lent. II.VI
 - su trilapiais (žr. trilapis) skersinių galais lent. IV
 - su voliutomis besibaigiančiais skersiniais lent. II.VIII

- su lanko ar jo dalies formos skersinių galais 26, lent. II.I, II.IV
- su iškyšomis lent. II.V
- Krūtys ant padėklo 34
- Kupolas 175
- Kūdikėlis Jėzus 35, 38
- Kvarcitas 62, 64-65, il. 51.21, 52.15
- Labradoritas 58, 64, il. 46, 46a, 51.8, 52.7
- Laivas 35
- Lankas 26, 39, 46, 51, 176, lent. II.I, II.IV, XIII.I, XIII.II, XVI.XI, XIX.II-XIX.III, XIX.V, XXI.II
- Larvikitas 58
- Lauramedis – lauras (lauro lapai, lauro vainikai) 28, 30, lent. XII.I, XIII.III, XXIV.I, XXIV.VII
- Lazda, kuoka 35
- Lelija 26, 35, 47, lent. VI.II, XX.I, XXII.XI, XXIV.XIII
- Lentelė (žr. taip pat herbo skydas) 18, 24, 26, 29, 30, 41-43, 46-47, 53, 56, 63-64, 73, 74, 140, 153, il. 3-6, 25, 30, 60, 62, lent. VI.I-VI.IV, VII.I, VII.II, VII.IV, VIII.V, XI.III, XII.III, XIII.I, XIV.I, XVII.III, XVIII.I, XVIII.II, XIX, XXI.II, XXI.III, XXI.IV
- alavo il. 3, 6, 60
- alebastro 64
- atverstos knygos formos 26, 46, 48
- bronzos il. 30
- herbo skydo formos 26, 46, il. 4, lent. VII.VI, XIX.X
- išvynioti ritinio formos 26, 46, lent. VI.II, XIX.XI
- spižinė il. 62
- statybas jamžinanti 53
- su staktiniu rėmeliu, išplatėjimais 46, il. 30, lent. VIII.V
- pasvirusi 26
- Liūtas 35
- Lizenos 175
- Marmuras 53, 57-58, 63-65, 69, il. 50, 51.22, 52.13
- Mastaba 48
- Masverkas lent. VII.IV
- Mauzoliejus 5, 43, 52-53
- Meandras lent. XXIII.VI
- Medalionas 28, 35, 39, il. 41, lent. II.IV, VII. III, VII.V, XI.III, XII.II, XIII.I, XIV. II, XVII.III, XXIII.X
- su užrašu IHS 35, lent. VII.V
- Mediena (mediniai kryžiai, medžiaga) 18, 25, 29, 56
- Mergaitės (trys) 35
- Metalas 6, 18, 22-23, 27-29, 32, 47, 49, 56, 69, 71-74, 133, 140, 172, 175, 176, lent. VII
- Mėnuo, mėnulis 27, 38, lent. I.V
- Mitra 34, lent. XXII.X
- Monograma 21, 25, 27, lent. XXIII.XII, XXIII.IV
- Monstrancija 35
- Montažinis kaištis 56, il. 39
- Mozaikinis betonas (teracas) 39, 68-69, il. 56a-56b
- Niša 30, 40, 42, 45, lent. XXI.III
- Noritas 58
- Nukirsto medžio kamienas (antkapio tipas) 25-26, 46, il. 12, lent. VI.IV
- Obeliskas (antkapio tipas) 17, 23, 29-30, 40, 43, 50-51, 58, 61, il. 14, 40, 66, lent. VIII.I-VIII.IV
- dekoratyvinis motyvas 29
- Obuolys 35
- Oda 35
- Orderis 30, 40, 45, lent. IX.II-IX.IV, XXIII. IX
- Ordinas 22
- Baltojo Erelio 22
- Šv. Stanislovo 22
- Virtuti Militari 22
- Žvaigždėtojo Kryžiaus 22
- Osuarijus 54
- Pakalnutė lent. XXIV.XIV
- Palmetė 28, lent. XXIII.V
- Palmės lapas 27, 30, 71, lent. XVI.X, XXII. XIII, XXIV.VIII
- Pamatas 17, 18, 27, 30, 39, 40, 43, 45-46, 47, 49, 175-176, il. 1, 11, 14, 15, 17, 18, 23, 32, lent. VIII.I, VIII.II, IX.II, IX.III, X.III, XI.I, XI.II, XI.IV, XII.III, XIII.III, XV.II, XV.V, XVI.V, XVI.X, XVIII.II, XXII.XIII,

- Panoplijos lent. XXIII.XV
 Paparčio lapas lent. XXIV.XV
 Papiruso lapas 28, 45
 Pastoliai, grotelės 36
 Paukščiai 35
 Paveikslas 35
 Peilis 35
 Pelikanas lent. XXIV.XX
 Pendentvyvas 175
 Peteliškė lent. XXIV.XXI
 Piliastras 40-41, 175-176, il. 18, 21
 Piliorius 30, 31, 40-41, 175, lent. IX.IV, XI.IV, XIV.II
 Pilkapis (tumulus) 51, 55
 Pilonas 48
 Piramidė 29, 30, 45, lent. VIII.V, XVI.V
 Pynė il. 3
 Pjūklas 35
 Plaktukas 35
 Plastikas 56
 Plienai 29, 56, 68, 69, 72, 133, 160, 177, 178
 Plytos 41, 44, 56, 175, 176, XXI.II
 Plokštė 6, 23, 25, 30, 32, 39, 40, 42, 43-45, 46, 47-48, 49-50, 56, 140, 168, 176, il. 10, 20, 26, 27, 28a-b, 32-33, 40, 66, 69, 71, lent. VI.IV, VIII.I-VIII.IV, IX.II, X.II-X.III, XI.III, XII.I, XIII.I, XI-V.I-XIV.II, XV.I-XV.II, XV.IV, XVI.IV, XVII.I, XIX, XXI.II
 Popiežius (vaizdavimas) 32, 35, lent. XXII.VIII
 Porfyras 58, 61-62, il. 51.2, 52.8
 Portretiniai biustai 30, 39, 40, il. 75c, lent. XII.III, XXII.IV, XXII.VI
 Priemenė 50
 Profiliavimas 27-29, 40, 43, 45-46, 176, il. 26-27, lent. III.II, IV.I, VIII.I-IV, IX.IV, X.I, XII.I-III, XIII.I, XIII.III, XI-V.I-II, XVI.II-III, XVI.VI, XVI.IX, XVI.VII-VIII, XVII.III, XIX.II-III, XIX.V.
 Puscilindris 24-25, 26, lent. IV.I, IV.IV
 Putas 28, 31, lent. IX.III
 Raktai 35
 Ratas 36
 Raudotojai 26, 31, 39, 40, il. 25, lent. VII.II, X.III, XII.I
 Reljefas (bareljefas, horeljefas) 22, 24, 26-27, 30-31, 38-40, 45-46, 176, il. 25, 71, 73, lent. II.IV, IV.I, VI.II, VI.IV, VI.II-IV, IX.I, X.I, X.III, XI.III-IV, XII.I, XII.III, XII.I, XIII.III, XIV.II, XV.IV, XVI.IX-XI, XVII.I, XVII.III, XIX.IV, XIX.XI, XXII.I-XXII.XIII, XXIII.X, XXIV.I-II
 Replės 36
 Rėmas 40-41, 43, 46, 176, il. 3, lent. VIII.V, XIX.V, XIX.IX, XXIII.X
 Riedulys (antkapio tipas) 23, 56, 59, il. 19
 Ritinys 26, 46, 48, lent. VI.II, XIX.XI
 Rozetė 24, 28, 46, il. 9, lent. IV.I, XX.II, XXIV.III
 Rožė (žiedai, vainikas) 33-36, 37, lent. IX.I, XXII.XIII, XXIV.II
 Rožinis 31, 38
 Rustika 51, lent. XXI.II
 Rutulys (rutuliai) 30, 36, 48, lent. VIII.I, IX.II, XX.I
 - atributas 36
 S raidės formos motyvas 28-29, 47, lent. VII.VII, XX.III
 Sarkofagas 23, 31, 40, 43, 139, 168, il. 20, lent. XII
 Saulė 27, 150, 153, il. 71, 72, 74, lent. I.V
 Sektorius 56, 132, 137, 156, 164, il. 77
 Serpentinaitis 64-65, il. 51.23, 52.14
 Sfinksas 48
 Sienitas 58-62, il. 51.15, 52.5
 Sienodioritas 61, il. 51.16
 Signatūra 21, 32, 46, 132, 140, 145-146, lent. XIX.III
 Skarabėjas 28
 Skarelė 36
 Skydas 26, 36, 46, il. 4, lent. VII.VI, XIX.X
 Skliautai 30, 50, 176-177, 179, lent. XI.II-I, XII.II, XIV.II, XIX.III, XIX.V, XXI.II
 Smiltainis 25, 56, 63, 69, 174-176, il. 39, 47, 51.17-51.18, 52.9-52.10, 55A-55B, 57, lent. XX.II
 Spinduliai 29, 38, 150, il. 72, 74, VII.VI, VII.VII
 Spiralė 28
 Spižas 73-74, il. 62
 Staliaus įrankiai 36

- Stela 23, 39, 167-168, il. 2, 18, lent. XI, XVI-II.II, XXI.I
- Stigmos 36
- Stiklas 22, 56, 134
- Stogas 33, 50-51, 175-176, il. 34, lent. II.III, XXI.II-XXI.III
- Stogelis 39, 41, 45, il. 22-23, lent. VIII.II, XII.I, XIV.I, XVI.VI
- Strėlė 36, 47, lent. XX.I-II
- Strypas 47, 68-69, 72, 139, lent. VII.VI-VII, XX.I-II, XX.IV, XXI.II, XXI.IV
- Stula 27
- Stulpelis (aptvaro elementas) 47, 169, il. 31, lent. XI.IV, XX.I, XXI.I, XXI.IV
- Svarstyklės 36
- Šarvai 36
- Širdis 27, 31-32, 36, 38, 43, lent. XXII.XI
- Šuo 36
- Švinas 18, 56, 74, il. 7a
- Šv. Agnietė 33
- Šv. Agota 34, 36
- Šv. Albertas 37
- Šv. Aleksandras 37
- Šv. Aleksijus 34
- Šv. Aloyzas Gonzaga 34-35, 37
- Šv. Ambraziejus 33
- Šv. Andrius Apaštalas 34-36
- Šv. Andrius Bobola 35, 37
- Šv. Antanas Atsiskyrėlis 33-37
- Šv. Antanas Paduvietis 33-37, lent. XXII.XI
- Šv. Anupras 33
- Šv. Apolonija 36
- Šv. Arkadijus 34
- Šv. Barbora 33, 36, 177
- Šv. Baltramiejus Apaštalas 35
- Šv. Benediktas 24
- Šv. Bernardas Klervietis 33, 37
- Šv. Bernardinas Sienietis 35, 37
- Šv. Blažiejus 33, 35-37
- Šv. Bonaventūra 34
- Šv. Brigita 34
- Šv. Cecilija 35, 36-37
- Šv. Danielius 35
- Šv. Darata 35
- Šv. Dionyzas 33, 37
- Šv. Dominykas 36, 37
- Šv. Egidijus 36
- Šv. Elena 34, 37
- Šv. Elžbieta Vengrė 33, 36
- Šv. Eudokija 37
- Šv. Florijonas 33, 34, 36
- Šv. Grigalius I 33, 35, lent. XXII.VIII
- Šv. Henrikas Pamaldusis 34
- Šv. Hubertas 33
- Šv. Ignacas Lojola 35, 36
- Šv. Jadvyga Anžujietė 34
- Šv. Jadvyga Silezietė 34-37
- Šv. Jeronimas 34, 35
- Šv. Jokūbas vyresnysis 34
- Šv. Jonas Krikštytojas 33-34
- Šv. Jonas Evangelistas 33-36, lent. VII.II-VII.III
- Šv. Jonas Kantas 33, il. 17
- Šv. Jonas Nepomukas 33-34, lent. XXII.XII
- Šv. Jurgis 34, 36
- Šv. Juozapas 33-36
- Šv. Justina 37
- Šv. Kajetonas 36
- Šv. Kazimieras 34, 35
- Šv. Klara 35, 37
- Šv. Kotryna Aleksandrietė 34, 36
- Šv. Kotryna Sienietė 33, 34, 35, 37
- Šv. Kristina 36
- Šv. Kristupas 35
- Šv. Krizostomas 33
- Šv. Kryžiaus Jonas 34, 37
- Šv. Laurynas 33
- Šv. Leonas Didysis 35
- Šv. Liudvikas 34
- Šv. Liucija 34
- Šv. Lukas Evangelistas 33, 35
- Šv. Margarita 34
- Šv. Marija Egiptietė 33
- Šv. Marija Magdaliėtė 28, 34, 37, lent. VII.II-VII.III
- Šv. Martynas Tūrietis 33, 36, 37
- Šv. Marta 34
- Šv. Matas Evangelistas 33, 34
- Šv. Mauricijus 34
- Šv. Mikalojus Tolentinietis 33
- Šv. Mikalojus vyskupas 33, 34-37
- Šv. Monika 34

- Šv. Ona 36
 Šv. Paulius Apaštalas 34
 Šv. Petras Apaštalas 33-36
 Šv. Pilypas Apaštalas 34
 Šv. Pranciška 33
 Šv. Pranciškus Asyžietis 34-37
 Šv. Pranciškus Ksaveras 36, 37
 Šv. Rokas 36
 Šv. Romualdas 37
 Šv. Rozalija 34
 Šv. Rožė 35, 36, 37
 Šv. Sebastijonas 36
 Šv. Silvestras 35
 Šv. Simonas Apaštalas 35
 Šv. Sofija 34, 35
 Šv. Stanislovas Kostka 35, 36
 Šv. Stanislovas (vyskupas) 22, 32, 33, 35
 Šv. Steponas 33-34
 Šv. Teklė 34
 Šv. Teresė 36
 Šv. Tomas Akviniėtis 35, 37
 Šv. Tomas Apaštalas 36
 Šv. Uršulė 36
 Šv. Vaclovas 34
 Šv. Vaitiekus (vyskupas) 34
 Šv. Veronika 36
 Šv. Viktoras 34
 Šv. Vincentas 34
 Šv. Zuzana Romietė 34
 Šventoji šeima 32
 Tanatos (žr. taip pat Mirties angelas) 31, 40
 Taurė (su ostija) 27, 28, 36, lent. XVI.XI
 Tiara 35
 Tinklas 36
 Titulas 24, 27, lent. IV.I, VI.III, VII.I-VII.II
 Travertinas 63, il. 51.20
 Trilapis 24-26, il. 9, lent. IV, V.II, XV.IV-XV.V
 Tvorelė 22, 39, 46, 47, 50, 71, 72, 138-139, 140, 146, 167, il. 31, lent. XI.IV, XVIII.II, XX, XXI.II, XXI.IV
 Urna (antkapio tipas) 23, 30-31, 40, 47, 53, 54, il. 16, 31, lent. VIII.I, VIII.III, X.I- X.III
 - dekoratyvinis motyvas 30-32, 51, il. 31, lent. VIII.I, VIII.III
 Uroboras 28, 30, lent. VII.III, VIII.III, XXIV.XXI
 Volelis, cilindras (antkapio tipas) 48
 - dekoratyvinis motyvas lent. VII.IV, XXIII.V
 Vaikas (vaikai) 4, 26, 28, 31, 36, 55, il. 39
 Vainikas 22, 26-28, 30-31, 33, 36, 38-40, il. 11, 16, 60, lent. II.IV, VI.IV, VIII.II, IX.I, XI.III, XII.I-XII.III, XXII.II, XXII.III, XXIII.X, XXIV.V, XXIV.VII
 Vaisiai 36, lent. VII.V
 Vargonai 37
 Vaza (vazos) 31, 39, 47, 51, lent. XX.II
 Vėjarodė (vėliavėlė) 176
 Vėžlys 30
 Vienaragis 37
 Vienuolio, vienuolės abitas 37, lent. XXII.XI
 Vijokliniai augalai 28, 167, lent. VII.I
 Vinys 37
 Vynmedžio ūglis (arba vynuogių kekę) 24, 26, 27, 30, 37, lent. VII.III, XXIV.XI
 Vyskupas (vaizdavimas) 32, 33, 34, 35, 36
 - Rytų apeigų apdarais 36, lent. XXII.X
 - Vakarų apeigų apdarais 37, lent. XXII.IX
 Vyskupo apdaras 32, 36, 37, lent. XXII.IX- XXII.X
 Voliuta 27, 45, 176, lent. II.VIII, XVI.IX- XVI.XI, XIX.VIII
 Žalvaris 18, 73-74, il. 7b
 Žąsis 37
 Žibintas (kupolo elementas) 175
 Žibintas (lempa) 37
 Žiedas (papuošalas) 37
 Žiedų kekę (aptvaro elementas) 47, lent. XX.I
 Žvakė 36, 37, 146
 Žvakidė, šviestuvas 22, 46

LEIDĖJAS



Nacionalinis lenkų kultūros paveldo
užsienyje institutas POLONIKA
Madalińskiego g. 101, 02-549 Varšuva
el. p.: kontakt@polonika.pl
www.polonika.pl

Ministerstwo Kultury
i Dziedzictwa Narodowego

RECENZENTAI

dr Maciej Czarnecki, dr Marta Wiraszka

SPAUDOS KOORDINATORĖ

Katarzyna Brzostowska, Karolina Kochańczyk-Bonińska

VERTĖJAS

Edita Gudišauskaite

GRAFINIS APIPAVIDALINIMAS

dobosz.studio; Piotr Górski

ISBN 978-83-66172-99-9

PIRMASIS LEIDIMAS

© Anna Sylwia Czyż , 2025

ORCID 0000-0001-7923-1204

© Bartłomiej Gutowski , 2025

ORCID 0000-0002-7833-7485

© Nacionalinis lenkų kultūros paveldo
užsienyje institutas POLONIKA
(Narodowy Instytut Polskiego Dziedzictwa
Kulturowego za Granicą POLONIKA), 2025